

# NANCY



I	Installazione, uso e manutenzione	pag. 2
UK	Installation, use and maintenance	pag. 21
F	Installation, usage et maintenance	pag. 40
E	Instalación, uso y mantenimiento	pag. 59
D	Installations-, Betriebs- und Wartungsanleitung	pag. 78
NL	Installatie, gebruik en onderhoud	pag. 97

Gentile Signora / Egregio Signore

La ringraziamo e ci complimentiamo con Lei per aver scelto il nostro prodotto.

Prima di utilizzarlo, Le chiediamo di leggere attentamente questa scheda, al fine di poterne sfruttare al meglio ed in totale sicurezza tutte le prestazioni.

Per ulteriori chiarimenti o necessità contatti il RIVENDITORE presso cui ha effettuato l'acquisto o visiti il nostro sito internet [www.edilkamin.com](http://www.edilkamin.com) alla voce CENTRI ASSISTENZA TECNICA.

#### NOTA

- Dopo aver disimballato il prodotto, si assicuri dell'integrità e della completezza del contenuto (radiocomando, manicotti di collegamento, libretto di garanzia, guanto, CD/scheda tecnica, spatola, sali deumidificanti).

In caso di anomalie si rivolga subito al rivenditore presso cui ha effettuato l'acquisto, cui va consegnata copia del libretto di garanzia e del documento fiscale d'acquisto.

- Messa in servizio/collaudò

Dev'essere assolutamente eseguita dal - Centro Assistenza Tecnica - autorizzato Edilkamin (CAT) pena la decadenza della garanzia. La messa in servizio così come descritta dalla norma UNI 10683 Rev. 2005 (Cap. "3.21") consiste in una serie di operazioni di controllo eseguite a stufa installata e finalizzate ad accertare il corretto funzionamento del sistema e la rispondenza dello stesso alle normative.

Presso il rivenditore, sul sito [www.edilkamin.com](http://www.edilkamin.com) o al numero verde può trovare il nominativo del Centro Assistenza più vicino.

- installazioni scorrette, manutenzioni non correttamente effettuate, uso improprio del prodotto, sollevano l'azienda produttrice da ogni eventuale danno derivante dall'uso.

- il numero di tagliando di controllo, necessario per l'identificazione della stufa, è indicato :

- nella parte alta dell'imballo

- sul libretto di garanzia reperibile all'interno del focolare

- sulla targhetta applicata sul retro dell'apparecchio;

Detta documentazione dev'essere conservata per l'identificazione unitamente al documento fiscale d'acquisto i cui dati dovranno essere comunicati in occasione di eventuali richieste di informazioni e messi a disposizione in caso di eventuale intervento di manutenzione;

- i particolari rappresentati sono graficamente e geometricamente indicativi.

#### DICHIARAZIONE DI CONFORMITA'

La scrivente EDILKAMIN S.p.a. con sede legale in Via Vincenzo Monti 47 - 20123 Milano - Cod. Fiscale P.IVA 00192220192

Dichiara sotto la propria responsabilità che:

La stufa a pellet sotto riportata è conforme alla Direttiva 89/106/CEE (Prodotti da Costruzione)

STUFE A PELLETT, a marchio commerciale EDILKAMIN, denominata NANCY

N° di SERIE:

Rif. Targhetta dati

ANNO DI FABBRICAZIONE:

Rif. Targhetta dati

La conformità ai requisiti della Direttiva 89/106/CEE è inoltre determinata dalla conformità alla norma europea:  
EN 14785:2006

Altresì dichiara che:

stufa a pellet di legno NANCY rispetta i requisiti delle direttive europee:

2006/95/CEE - Direttiva Bassa Tensione

2004/108/CEE - Direttiva Compatibilità Elettromagnetica

EDILKAMIN S.p.a. declina ogni responsabilità di malfunzionamento dell'apparecchiatura in caso di sostituzione, montaggio e/o modifiche effettuate non da personale EDILKAMIN senza autorizzazione della scrivente.

## PRINCIPIO DI FUNZIONAMENTO

La stufa NANCY produce aria calda utilizzando come combustibile il pellet di legno, la cui combustione è gestita elettronicamente. Di seguito ne è illustrato il funzionamento (le lettere fanno riferimento alla figura 1).

Il combustibile (pellet) viene prelevato dal serbatoio di stoccaggio (A) e, tramite una coclea (B) attivata da motoriduttore (C), viene trasportato nel crogiolo di combustione (D).

L'accensione del pellet avviene tramite aria calda prodotta da una resistenza elettrica (E) e aspirata nel crogiolo tramite un ventilatore estrattore fumi (F).

I fumi prodotti dalla combustione, vengono estratti dal focolare tramite lo stesso ventilatore, ed espulsi dal bocchettone (G) ubicato nella zona bassa della stufa.

Le stufe prevedono la canalizzazione dell'aria calda, per riscaldare un locale adiacente.

Per canalizzare l'aria calda sono previsti tre bocchettoni di uscita (sul retro, sul fianco e in alto).

Utilizzare quello più idoneo (di conseguenza gli altri bocchettoni dovranno essere tappati) collegandolo con l'apposito KIT 8 optional.

Il focolare è rivestito in ghisa, chiuso frontalmente da due antine sovrapposte.

- un'antina esterna in vetro ceramico

- un'antina interna in vetro ceramico a contatto con il fuoco.

La quantità di combustibile, l'estrazione fumi, alimentazione aria comburente, sono regolate tramite scheda elettronica dotata di software al fine di ottenere una combustione ad alto rendimento e basse emissioni.

Tutte le fasi di funzionamento possono essere gestite tramite radiocomando.

La stufa è dotata di una presa seriale per collegamento con cavetto optional (cod. 621240) a dispositivi di accensione remota (quali combinatori telefonici, cronotermostati ect.).

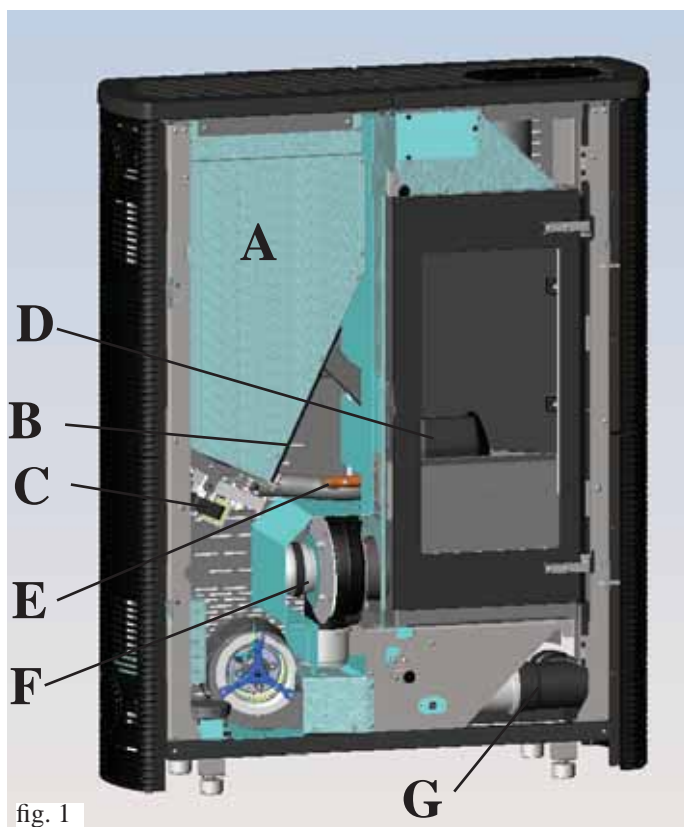

fig. 1

## INFORMAZIONI PER LA SICUREZZA

La stufa NANCY è progettata per scaldare, attraverso una combustione automatica di pellet nel focolare

- Il locale nel quale si trova, per irraggiamento e per movimento di aria che esce dalla griglia incorporata nel semitop di destra.

- Il locale attiguo tramite il movimento dell'aria canalizzabile dai bocchettoni sul retro, sul fianco destro o superiormente.

• Gli unici rischi derivabili dall'impiego della stufa sono legati a un non rispetto delle norme di installazione, a un diretto contatto con parti elettriche in tensione (interne), a un contatto con fuoco e parti calde (vetro, tubi, uscita aria calda) o all'introduzione di sostanze estranee.

• Usare come combustibile solo pellet di legno diam. 6 mm.

• Nel caso di mancato funzionamento di componenti, le stufe sono dotate di dispositivi di sicurezza che ne garantiscono lo spegnimento, da lasciar avvenire senza intervenire.

• Per un regolare funzionamento la stufa deve essere installata rispettando quanto su questa scheda e durante il funzionamento non deve essere aperta la porta: la combustione è infatti gestita automaticamente e non necessita di alcun intervento.

• In nessun caso devono essere introdotte nel focolare o nel serbatoio sostanze estranee.

• Per la pulizia del canale da fumo (tratto di canna che collega il bocchettone di uscita fumi della stufa con la canna fumaria) non devono essere utilizzati prodotti infiammabili.

• Le parti del focolare e del serbatoio devono essere solo aspirate con aspirapolvere a FREDDO.

• Il vetro può essere pulito a FREDDO con apposito prodotto (es. GlassKamin Edilkamin) e un panno.

• Non pulire a caldo.

• Assicurarci che le stufe vengano posate e accese da CAT abilitato Edilkamin (centro assistenza tecnica) secondo le indicazioni della presente scheda; condizioni peraltro indispensabili per la validazione della garanzia.

• Durante il funzionamento della stufa, i tubi di scarico e la porta raggiungono alte temperature (non toccare senza l'apposito guanto).

• Non depositare oggetti non resistenti al calore nelle immediate vicinanze della stufa.

• Non usare MAI combustibili liquidi per accendere la stufa o ravvivare la brace.

• Non occludere le aperture di aerazione nel locale di installazione, né gli ingressi di aria della stufa stessa.

• Non bagnare la stufa, non avvicinarsi alle parti elettriche con le mani bagnate.

• Non inserire riduzioni sui tubi di scarico fumi.

• La stufa deve essere installata in locali adeguati alla prevenzione antincendio e serviti da tutti i servizi (alimentazione e scarichi) che l'apparecchio richiede per un corretto e sicuro funzionamento.

• **In caso di fallita accensione, NON ripetere l'accensione prima di avere svuotato il crogiolo.**

• **ATTENZIONE:**  
**IL PELLETT SVUOTATO DAL CROGIOLO NON DEVE ESSERE DEPOSITATO NEL SERBATOIO.**

# DIMENSIONI E FINITURE

- laminam bianco panna
- laminam effetto Corten
- laminam effetto legno

FRONTE

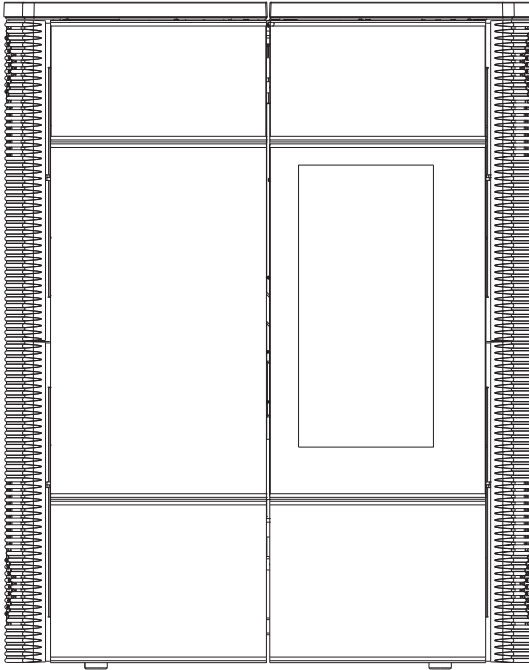

RETRO

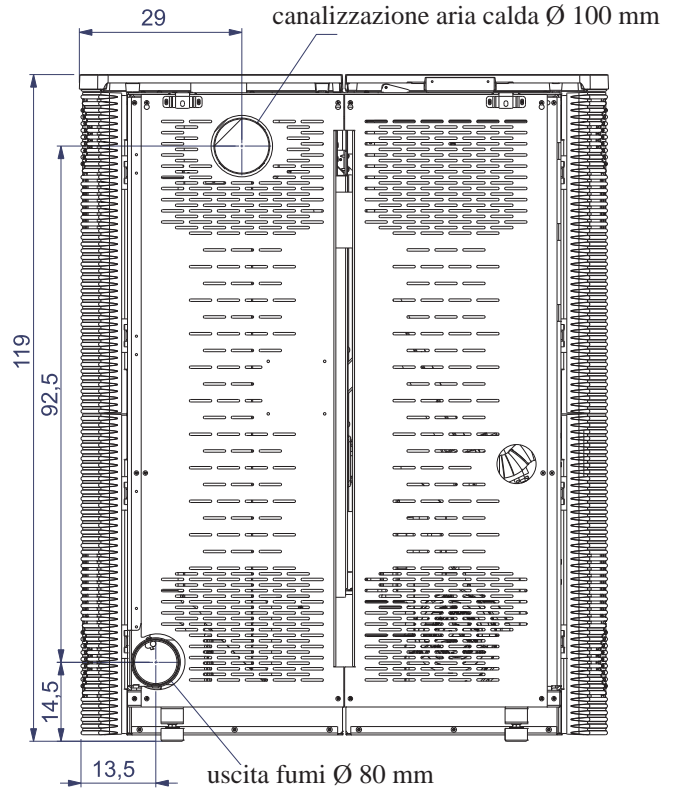

FIANCO

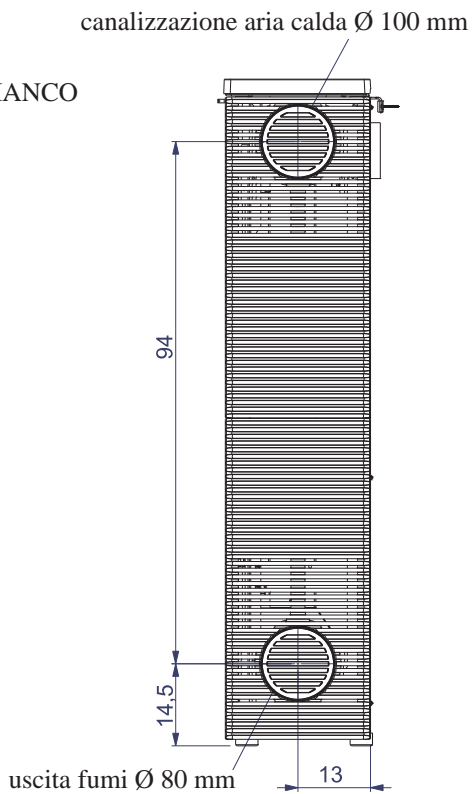

PIANTA

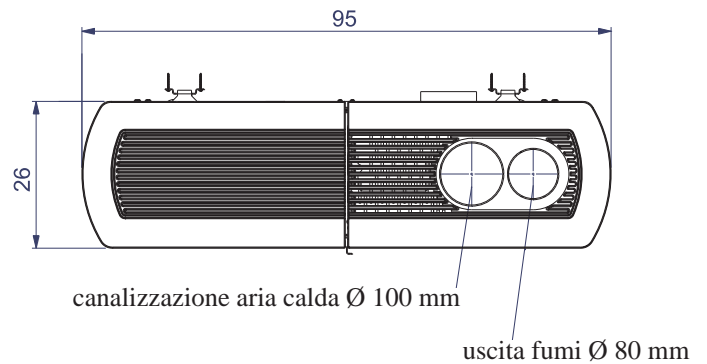

# APPARATI ELETTRONICI

LEONARDO® è un sistema di sicurezza e regolazione della combustione che consente un funzionamento ottimale in qualunque condizione. Grazie a due sensori che rilevano il livello di pressione nella camera di combustione e la temperatura dei fumi. La rilevazione e la conseguente ottimizzazione dei due parametri avviene in continuo in modo da correggere in tempo reale eventuali anomalie di funzionamento. Il sistema ottiene una combustione costante regolando automaticamente il tiraggio in base alle caratteristiche della canna fumaria (curve, lunghezza, forma, diametro ecc.) ed alle condizioni ambientali (vento, umidità, pressione atmosferica, installazioni in alta quota ecc.).

Per un corretto funzionamento è necessario che siano rispettate le norme d'installazione.

LEONARDO® è inoltre in grado di riconoscere il tipo di pellet e regolarne automaticamente l'afflusso per garantire attimo dopo attimo il livello di combustione richiesto.



## SCHEMA ELETTRONICA

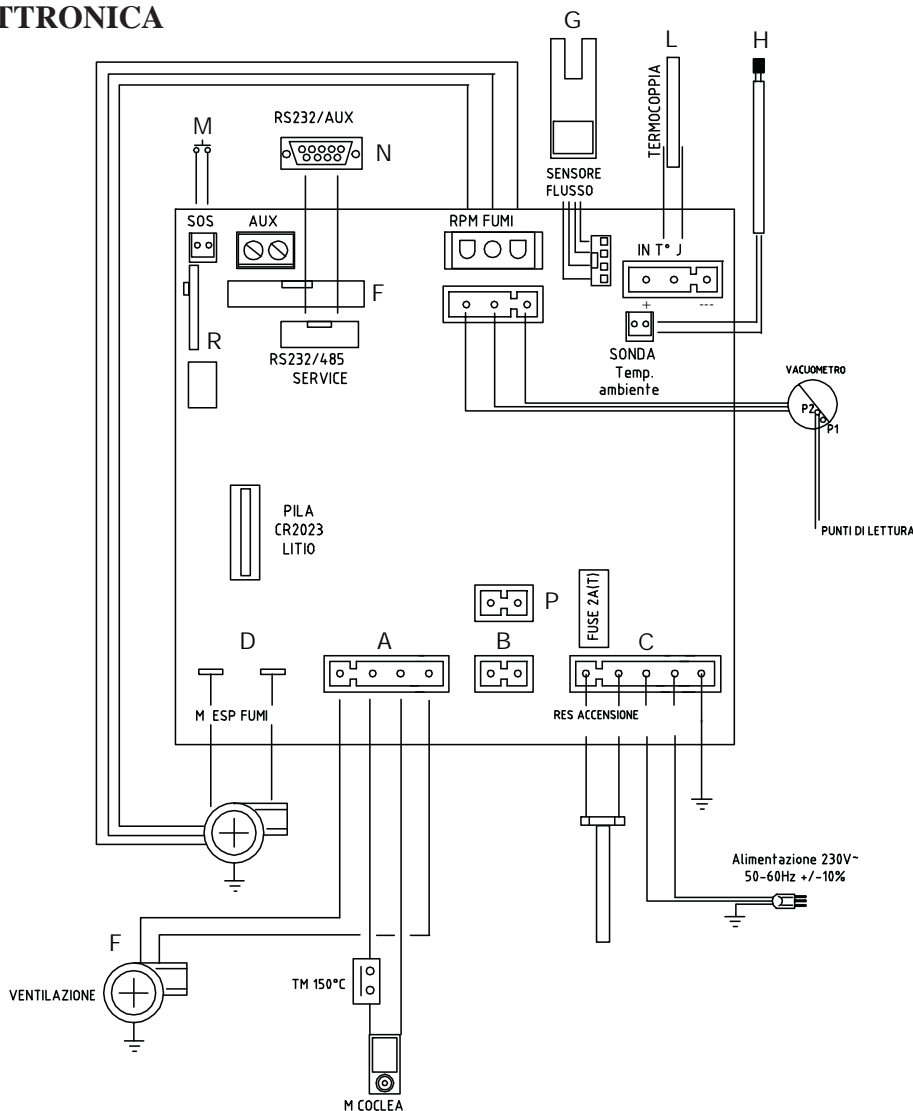

### PORTA SERIALE

Sull'uscita seriale RS232 con apposito cavetto (cod. 621240) è possibile far installare dal CAT un optional per il controllo delle accensioni e spegnimenti, es. combinatore telefonico, termostato ambiente. L'uscita seriale si trova all'interno del rivestimento sul lato sinistro.

### BATTERIA TAMPONE

Sulla scheda elettronica è presente una batteria tampone (tipo CR 2032 da 3 Volt). Il suo malfunzionamento (non considerabile difetto di prodotto, ma normale usura) viene indicato con scritte "Control. Batteria". Per maggiori riferimenti all'occorrenza, contattare il CAT che ha effettuato la 1° accensione.

### SONDA TEMPERATURA AMBIENTE

Sul retro della stufa è prevista l'uscita del cavo temperatura ambiente di lunghezza 1 mt. Sul terminale del cavo è cablata la sonda da fissare a muro tramite il supporto in dotazione.



# CARATTERISTICHE

CARATTERISTICHE TERMOTECNICHE		
Potenza nominale	9	kW
Rendimento potenza nominale	94,1	%
Emissione CO (13% O <sub>2</sub> ) potenza nominale	0,015	%
Massa fumi potenza nominale	5,8	g/s
Potenza ridotta	2,8	kW
Rendimento potenza ridotta	96,2	%
Emissione CO (13% O <sub>2</sub> ) potenza ridotta	0,021	%
Massa fumi potenza ridotta	2,1	g/s
Massima sovratemperatura fumi	150	°C
Tiraggio minimo	12	Pa
Autonomia min/max	10 / 33	ore
Consumo combustibile min/max	0,6 / 2	kg/h
Capacità serbatoio	20	kg
Volume riscaldabile *	235	m <sup>3</sup>
Peso con imballo	220	kg
Diametro condotto fumi (maschio)	80	mm
Diametro condotto presa aria (maschio)	40	mm

\* Il volume riscaldabile è calcolato considerando un isolamento della casa come da L 10/91 e successive modifiche e una richiesta di calore di 33 Kcal/m<sup>3</sup> ora.

\* E' importante tenere in considerazione anche la collocazione della stufa nell'ambiente da scaldare.

## N.B.

- 1) tenere in considerazione che apparecchiature esterne possono provocare disturbi al funzionamento della scheda elettronica.
- 2) attenzione: interventi su componenti elettrici, manutenzioni e/o verifiche devono essere fatte da personale qualificato.  
(prima di effettuare qualsiasi manutenzione, disinserire l'apparecchio dalla rete di alimentazione elettrica)

CARATTERISTICHE ELETTRICHE		
Alimentazione	230Vac +/- 10% 50 Hz	
Potenza assorbita media	120	W
Potenza assorbita in accensione	400	W
Frequenza radiocomando	315 MHz	
Protezione su scheda elettronica *	Fusibile 2AT, 250 Vac 5x20	

I dati sopra riportati sono indicativi.

EDILKAMIN s.p.a. si riserva di modificare senza preavviso i prodotti e a suo insindacabile giudizio.

## DISPOSITIVI di SICUREZZA

### • TERMOCOPPIA:

posta sullo scarico fumi ne rileva la temperatura. In funzione dei parametri impostati controlla le fasi di accensione, lavoro e spegnimento.

### • SENSORE FLUSSO ARIA:

posto nel canale d'aspirazione, interviene quando il flusso dell'aria comburente non è corretto, con conseguenti problemi di depressione nel circuito fumi provocando lo spegnimento della stufa.

### • TERMOSTATO DI SICUREZZA:

Interviene nel caso in cui la temperatura all'interno della stufa è troppo elevata. Blocca il caricamento del pellet provocando lo spegnimento della stufa.



# INSTALLAZIONE

Per quanto non espressamente riportato, in ogni nazione fare riferimento alle norme locali. In Italia fare riferimento alla norma UNI 10683, nonché ad eventuali indicazioni regionali o delle ASL locali.

In caso di installazione in condominio, chiedere parere preventivo all'amministratore.

## VERIFICA DI COMPATIBILITA' CON ALTRI DISPOSITIVI

La stufa NON deve essere installata nello stesso ambiente in cui si trovano estrattori, apparecchi da riscaldamento di tipo B, ed altri apparati che possano compromettere il corretto funzionamento.

Vedi norma UNI 10683.

## VERIFICA ALLACCIAMENTO ELETTRICO (posizionare la presa di corrente in un punto facilmente accessibile)

La stufa è fornita di un cavo di alimentazione elettrica da collegarsi ad una presa di 230V 50 Hz, preferibilmente con interruttore magnetotermico. Nel caso in cui la presa di corrente non fosse facilmente accessibile, predisporre un dispositivo di interruzione dell'alimentazione (interruttore) a monte della stufa (a cura cliente). Variazioni di tensione superiori al 10% possono compromettere la stufa.

L'impianto elettrico deve essere a norma; verificare in particolare l'efficienza del circuito di terra.

La non efficienza del circuito di terra provoca mal funzionamento di cui Edilkamin non si può far carico.

La linea di alimentazione deve essere di sezione adeguata alla potenza dell'apparecchiatura.

## DISTANZE DI SICUREZZA ANTICENDIO

La stufa può essere fissata direttamente su pareti in laterizio e/o in cartongesso. Nel caso di pareti combustibili (es. legno) è necessario prevedere un adeguato isolamento in materiale non combustibile. E' obbligatorio coibentare adeguatamente il tubo di scarico fumi e il tubo di canalizzazione aria calda in quanto raggiungono temperature elevate. Ogni elemento adiacente alla stufa in materiale combustibile e/o sensibile al calore deve trovarsi ad una distanza minima di cm 40 oppure opportunamente protetto con materiale isolante e non combustibile; in ogni caso davanti alla stufa non possono essere collocati materiali a meno di 80 cm perchè direttamente sottoposti all'irraggiamento del focolare.

## PRESA D'ARIA

É indispensabile che venga predisposta dietro alla stufa una presa d'aria collegata all'esterno, di sezione utile minima di 80 cm<sup>2</sup>, che garantisca sufficiente alimentazione di aria per la combustione.

La presa d'aria deve essere collegata all'apposito bocchettone presente sul retro della stufa (vedi pag. 4).

## SCARICO FUMI

Il sistema di scarico deve essere unico per la stufa (non si ammettono scarichi in canna fumaria comune con altri dispositivi).

Lo scarico dei fumi avviene dal bocchettone di diametro 8 cm posto sul retro, sul fianco destro o superiormente.

Lo scarico fumi deve essere collegato con l'esterno utilizzando tubi in acciaio certificati EN 1856. Il tubo deve essere sigillato ermeticamente. Per la tenuta dei tubi e il loro eventuale isolamento è necessario utilizzare materiali resistenti alle alte temperature (silicone o mastici per alte temperature). L'unico tratto orizzontale ammeso può avere lunghezza fino a 2 m. E' possibile un numero di curve con ampiezza max. 90° (rispetto alla verticale) fino a due. E' necessario (se lo scarico non si inserisce in una canna fumaria) un tratto verticale di almeno 1,5 mt e un terminale antivento (riferimento UNI 10683). Il condotto verticale può essere interno o esterno.

Se il canale da fumo è all'esterno deve essere coibentato adeguatamente.

Se il canale da fumo si inserisce in una canna fumaria, questa deve essere idonea per combustibili solidi e se più grande di  $\varnothing$  150 mm, è necessario risanarla intubandola con tubi di sezione e materiali idonei (es. acciaio  $\varnothing$  80 mm).

Tutti i tratti del condotto fumi devono essere ispezionabili. I comignoli e condotti di fumo ai quali sono collegati gli apparecchi utilizzatori di combustibili solidi devono venire puliti almeno una volta all'anno (verificare se nella propria nazione esiste una normativa al riguardo).

L'assenza di controllo e pulizia regolari aumenta la probabilità di incendio del comignolo. Nel caso procedere come segue: non spegnere con acqua; svuotare il serbatoio del pellet. Rivolgersi a personale specializzato prima di riavviare la macchina.

## CASI TIPICI

Fig. 1

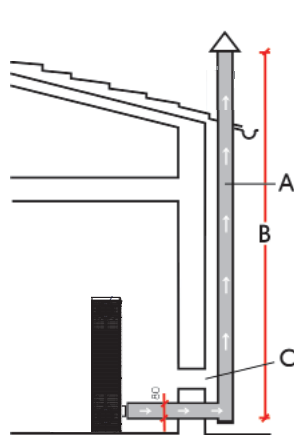
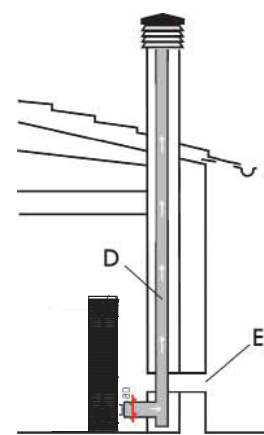

Fig. 2



- A: canna fumaria in acciaio coibentata
- B: altezza minima 1,5 m e comunque deve superare la quota di gronda del tetto
- C-E: presa d'aria dall'ambiente esterno (sezione passante minimo 80 cm<sup>2</sup>)
- D: canna fumaria in acciaio, interna alla canna fumaria esistente in muratura.

## COMIGNOLO

Le caratteristiche fondamentali sono:

- sezione interna alla base uguale a quella della canna fumaria
- sezione di uscita non minore del doppio di quella della canna fumaria
- posizione in pieno vento, al di sopra del colmo tetto ed al di fuori delle zone di reflusso.

# INSTALLAZIONE

## CIRCOLAZIONE ARIA CALDA

L'erogazione di aria calda nel locale di installazione avviene tramite la griglia incorporata nel semitop di destra.

In alternativa NANCY è inoltre dotata di un sistema di canalizzazione che consente di convogliare l'aria calda contemporaneamente nel locale di installazione e in quello adiacente.

E' possibile configurare la stufa per ottenere l'uscita dell'aria calda da canalizzare dal top, dal retro o dal fianco destro tramite l'impiego di appositi manicotti di collegamento (A - B) che si trovano nell'imballo.

### COLLEGAMENTO USCITA ARIA CALDA DAL TOP (fig. 1)

- Asportare il diaframma (C2 - fig. 1) pretagliato nel coperchio (C - fig. 1) fornito a parte.
- Fissare con le viti in dotazione il manicotto di collegamento (A - fig. 1) fornito a parte.
- Riposizionare il coperchio C
- Calzare il tubo convogliatore aria calda sul manicotto (A) attraverso il foro ottenuto sul coperchio C.

### COLLEGAMENTO USCITA ARIA CALDA DAL FIANCO DESTRO (fig. 2)

- Togliere il tappo in ghisa esistente nella parte superiore del fianco.
- Asportare il diaframma (D - fig. 2) pretagliato sul supporto metallico interno al foro del tappo in ghisa.
- Fissare il manicotto di collegamento (A - fig. 2 fornito a parte) con le viti in dotazione. Calzare il tubo convogliatore aria calda sul manicotto di collegamento fornito a parte ((A - fig. 2) facendolo passare attraverso il foro nella ghisa.
- In questo caso il tappo in ghisa non più viene utilizzato.

### COLLEGAMENTO USCITA ARIA CALDA DAL RETRO (fig. 2-3)

- Rimuovere il coperchietto presente sull'uscita posteriore (E - fig.2) e fissarlo nella nuova posizione (E - fig. 3).
- Installare l'apposito manicotto di collegamento fornito a parte (B -fig.3) e calzare il tubo convogliatore aria calda.

### REGOLAZIONE DISTRIBUZIONE ARIA CALDA

La distribuzione dell'aria calda è regolabile manualmente tramite la leva L accessibile sollevando il semitop di ghisa superiore sinistro (fig. 4).

N.B. per poter azionare la leva di comando è necessario asportare la placchetta di sicurezza (I -fig.4).

E' possibile convogliare l'aria calda totalmente nel locale di installazione (leva completamente a destra), totalmente nel locale adiacente (leva completamente a sinistra) o parzialmente nei due locali (leva in posizione intermedia).

Per realizzare la canalizzazione dell'aria calda è disponibile il KIT 8 optional (vedi pag. 10).

**N.B.:**

- 1) Coibentare il tubo in cui passa l'aria calda per evitare dispersioni.
- 2) Evitare il più possibile curve sulla tubazione aria calda.
- 3) E' consigliabile realizzare una canalizzazione con lunghezza non superiore a 3 mt e con un massimo di 2 curve.



fig. 1

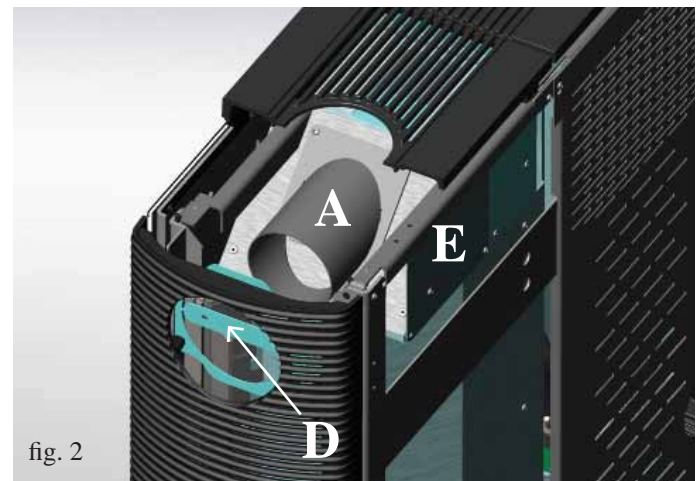

fig. 2

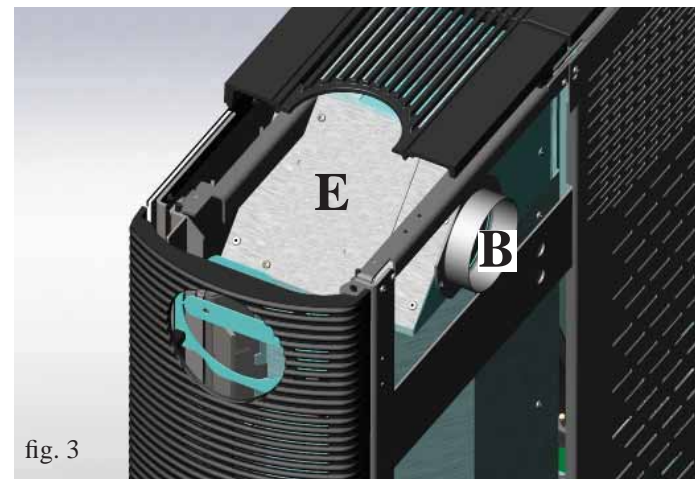

fig. 3

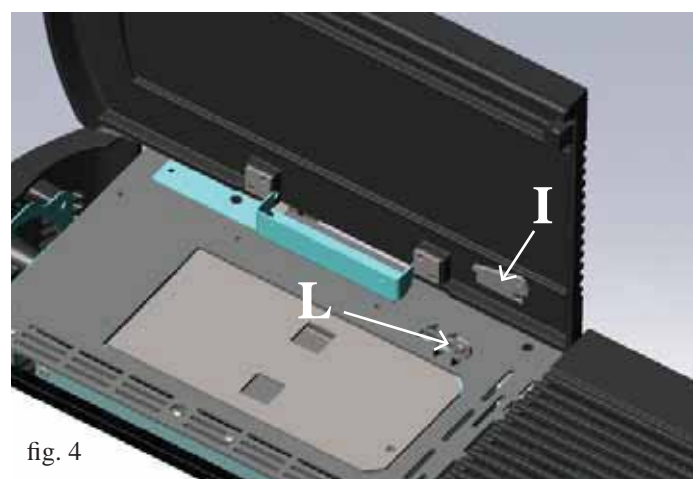

fig. 4



# INSTALLAZIONE

## USCITA FUMI

NANCY è predisposta al collegamento del tubo di uscita fumi dal top, dal retro o dal fianco destro. La stufa viene consegnata configurata per l'uscita del tubo fumi dal top.

### COLLEGAMENTO USCITA FUMI DAL TOP

Per il collegamento è sufficiente calzare una canna fumaria in acciaio inox diametro 8 cm (non fornita) sul gomito di raccordo (G - fig.5) già presente sulla stufa e accessibile aprendo l'anta a vetro destra (fig. 5). N.B.: Sul gomito (G) è presente anche un coperchio di ispezione per la pulizia (H). In questo caso è necessario utilizzare il coperchio pretagliato fornito a parte (C - fig. 1 a pag. 8) asportando il diaframma C2, al posto del coperchio senza pretaglio fornito in dotazione.

**N.B.:** sigillare il gomito di raccordo con il tubo uscita fumi utilizzando il tubetto di silicone rosso ad alta temperatura in dotazione.

### COLLEGAMENTO USCITA FUMI DAL RETRO

- Allentare la fascetta di bloccaggio (F - fig. 5) del gomito di raccordo e ruotare lo stesso di 90°.
- Collegare la canna fumaria in acciaio inox diametro 8 cm facendola passare attraverso il foro pretagliato nella parte inferiore dello schienale in lamiera.

**N.B.:** sigillare il gomito di raccordo con il tubo uscita fumi utilizzando il tubetto di silicone rosso ad alta temperatura in dotazione.

### COLLEGAMENTO USCITA FUMI LATERALE

- Asportare il gomito (G - fig.6)
- Asportare il tappo in ghisa esistente nella parte inferiore del fianco.
- Asportare il diaframma pretagliato sul supporto metallico interno al foro del tappo in ghisa
- Calzare la canna fumaria in acciaio inox diametro cm 8 sul manicotto di collegamento (F - fig. 7) facendolo passare attraverso il foro della ghisa. In questo caso il tappo in ghisa non più viene utilizzato.
- Il gomito (G) può essere utilizzato esternamente come raccolta condensa.

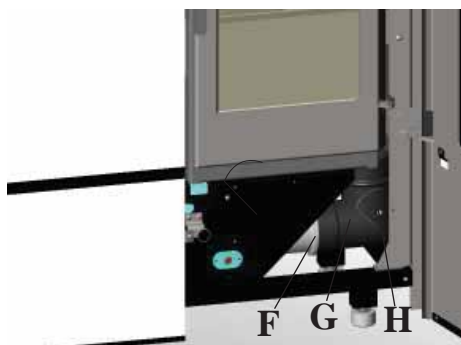

fig. 5



fig. 6



fig. 7

## PRESA D'ARIA

È indispensabile che venga predisposto dietro alla stufa un condotto di presa d'aria collegato con l'esterno, di sezione utile minima di 80 cm<sup>2</sup>, che garantisca sufficiente alimentazione di aria per la combustione.

Sul retro della stufa è predisposto un foro (U - fig. 9) per l'applicazione del condotto.

Aprire l'antina anteriore sinistra (fig. 8) disinnestare il tubo flessibile (T) dal suo supporto (S) e farlo transitare attraverso il foro (U) sulla schiena della stufa.

Collegare allo stesso il condotto presa aria esterna fino a raggiungere l'ambiente esterno.

Il condotto presa aria esterna deve essere di lunghezza inferiore a 1 metro, non deve presentare curve e deve terminare con un tratto a 90° gradi verso il basso o con una protezione dal vento.

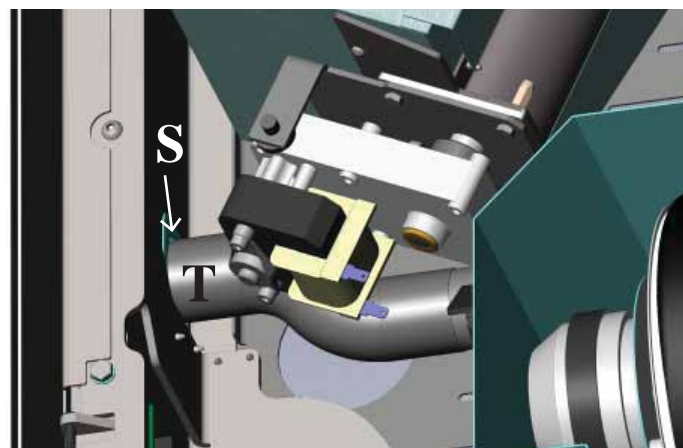

fig. 8

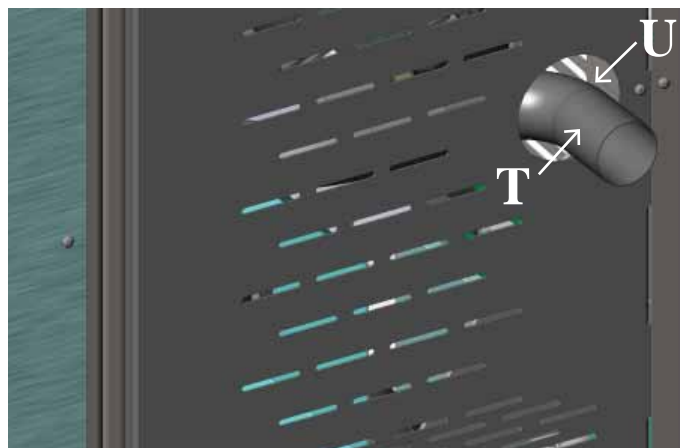

fig. 9

# INSTALLAZIONE

## KIT 8 (COD. 297360)

**N.B.: LA PARTE INIZIALE DEL TUBO FLESSIBILE DEVE ESSERE "DISTESA" COMPLETAMENTE IN MODO DA ELIMINARE IL CORRUGAMENTO; IN TAL MODO IL DIAMETRO INTERNO SI ALLARGHERA' SENSIBILMENTE FAVORENDO L'IMBOCCO.**

- Definire il posizionamento della stufa rispetto la muratura.
- Attivare la leva di comando canalizzazione aria calda (vedi pag. 8).
- Sistemare la stufa nella posizione definitiva e fissarla a muro mediante le squadrette (A) e le staffe (B) fornite in dotazione (vedi fig. 2), oppure utilizzare sistemi alternativi che garantiscano comunque la stabilità della stufa.
- Estendere il tubo di alluminio (2 - fig. 1) per la canalizzazione dell'aria calda, senza collegarlo al bocchettone della stufa.
- Calzare il tubo in alluminio al bocchettone uscita aria calda (A).
- Installare la bocchetta terminale (3) e collegarla al tubo in alluminio (2).

**Prevedere opportuna coibentazione del tubo in cui passa l'aria calda per evitare dispersioni.**

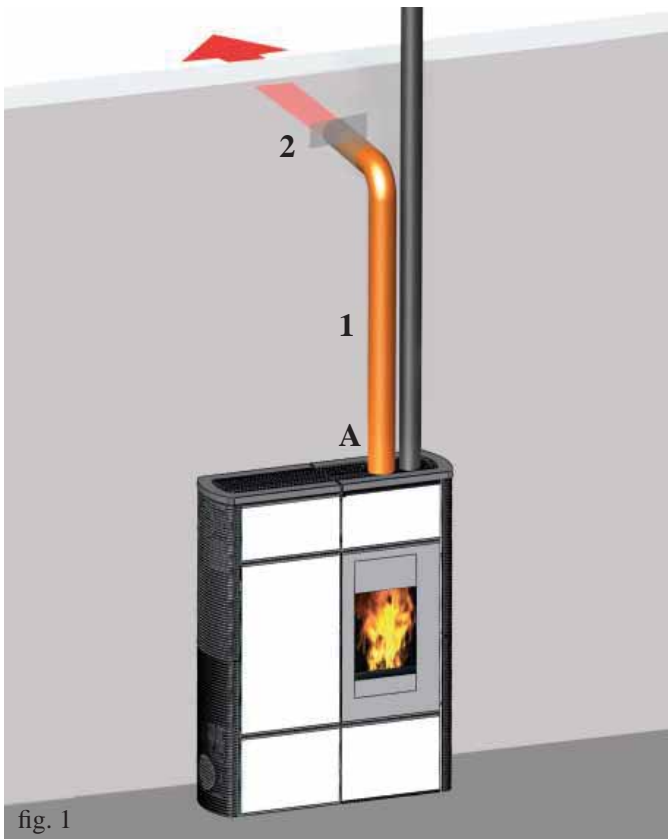

KIT 8	n°	cod.
fascetta bloccaggio tubo	2	46160
Tubo Ø 10	1	162520
Bocchetta terminale	1	293430

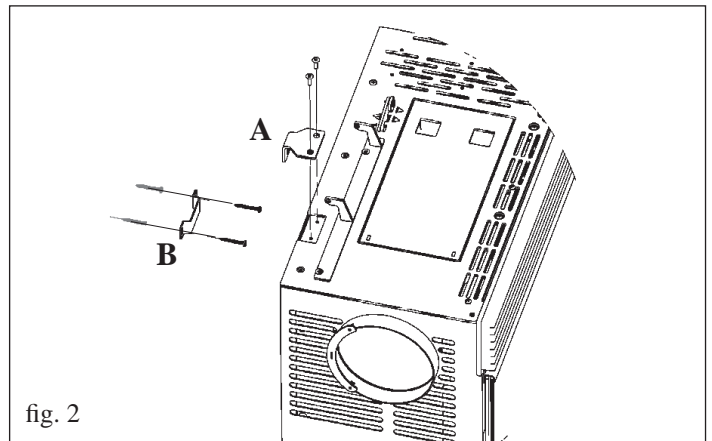

## ESEMPI DI CANALIZZAZIONE ARIA CALDA E USCITA FUMI



# ISTRUZIONI D'USO

## 1° Accensione/Collaudo a cura del Centro Assistenza Tecnica autorizzato Edilkamin (CAT)

La messa in servizio deve essere eseguita come prescritto dalla norma UNI 10683 punto 3.21.

Detta norma indica le operazioni di controllo da eseguire sul posto, finalizzate ad accertare il corretto funzionamento del sistema.

### Prima di accendere.

Per la 1° Accensione è indispensabile rivolgersi al centro assistenza tecnica Edilkamin di zona (CAT), (per informazioni consultare il sito [www.edilkamin.com](http://www.edilkamin.com)) che tarerà la stufa in base al tipo di pellet e alle condizioni di installazione attivando così la garanzia.

Durante le prime accensioni si possono sviluppare leggeri odori di vernice che scompariranno in breve tempo.

Prima di accendere è comunque necessario verificare:

- La corretta installazione.
- L'alimentazione elettrica.
- La chiusura della porta, che deve essere a tenuta (portello interno destro).
- La pulizia del crogiolo.
- La presenza sul display dell'indicazione di stand-by (data, potenza o temperatura lampeggiante).

### Caricamento del pellet nel serbatoio

Per accedere al serbatoio aprire il semitop in ghisa sinistro (A - fig.1) e asportare il coperchio sottostante (B - fig. 2).

### N.B.:

- 1) accompagnare con delicatezza il semitop durante la fase di apertura e chiusura.
- 2) utilizzare apposito guanto in dotazione se si carica la stufa mentre è in funzione e quindi calda.

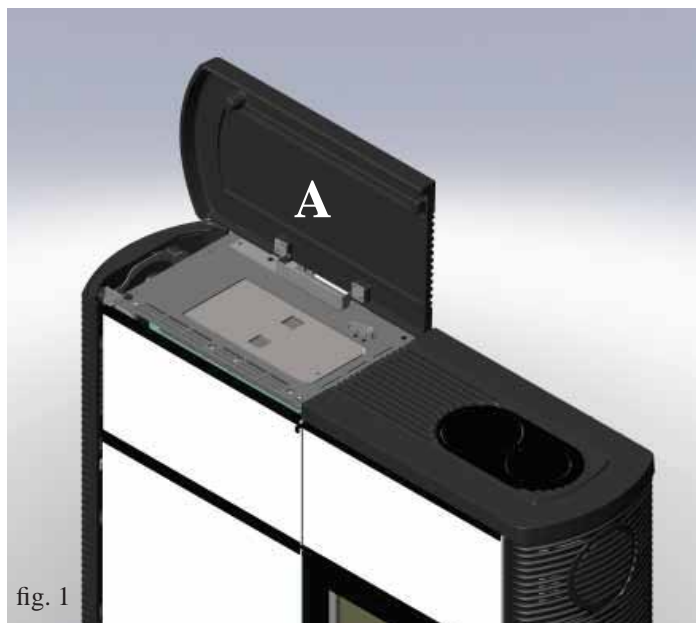

fig. 1

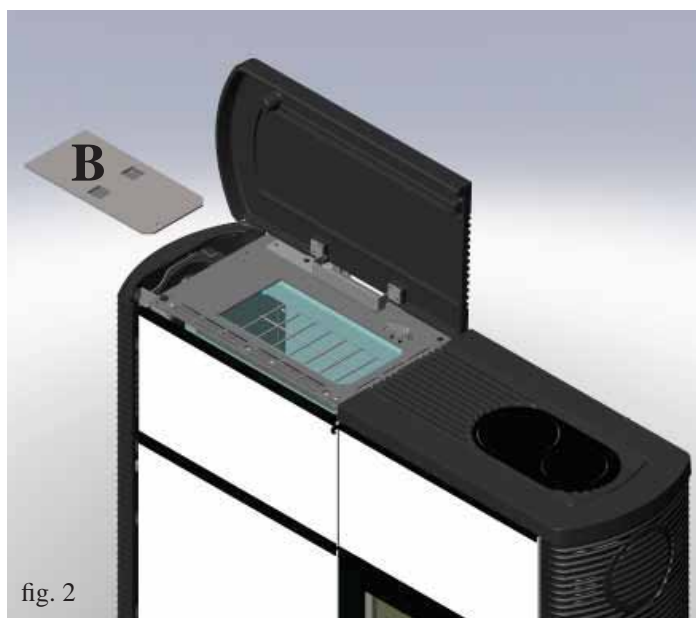

fig. 2

### NOTA sul combustibile.

NANCY è progettata e programmata per bruciare pellet di legno di diametro di 6 mm circa.

Il pellet è un combustibile che si presenta in forma di piccoli cilindretti, ottenuti pressando segatura, ad alti valori, senza uso di collanti o altri materiali estranei.

E' commercializzato in sacchetti da 15 Kg.

Per NON compromettere il funzionamento della stufa è indispensabile NON bruciarvi altro.

L'impiego di altri materiali (legna compresa), rilevabile da analisi di laboratorio, implica la decadenza della garanzia.

Edilkamin ha progettato, testato e programmato i propri prodotti perché garantiscano le migliori prestazioni con pellet delle seguenti caratteristiche:

**diametro : 6 millimetri**

**lunghezza massima : 40 mm**

**umidità massima : 8 %**

**resa calorica : 4300 kcal/kg almeno**

L'uso di pellet con diverse caratteristiche implica la necessità di una specifica taratura della termostufa, analoga a quella che fa il CAT (centro assistenza tecnica) alla 1° accensione.

L'uso di pellet non idonei può provocare: diminuzione del rendimento; anomalie di funzionamento; blocchi per intasamento, sporco del vetro, incombusti, ...

Una semplice analisi del pellet può essere condotta visivamente:

**Buono:** liscio, lunghezza regolare, poco polveroso.

**Scadente:** con spaccature longitudinali e trasversali, molto polveroso, lunghezza molto variabile e con presenza di corpi estranei.

# ISTRUZIONI D'USO

## RADIOCOMANDO

Serve per gestire tutte le funzioni per l'utilizzo.

### Legenda tasti e display:

-  : per accendere e spegnere (per passare da radiocomando stand by a radiocomando attivo)
- +/- : per incrementare / decrementare le diverse regolazioni
- A : per selezionare il funzionamento Automatico
- M : per selezionare il funzionamento Manuale e per accedere ai menù di controllo e programmazione



- icona lampeggiante: radiocomando in ricerca di rete
- icona fissa: radiocomando con collegamento attivo



tastiera bloccata (premere "A" e "M" in contemporanea per qualche secondo per bloccare o sbloccare la tastiera)



batteria scarica (n°3 pile alcaline mini stilo AAA)



programmazione attivata



display alfanumerico composto da 16 cifre disposte in due righe da 8 cifre ciascuna



- icona lampeggiante: stufa in fase di accensione
- icona fissa: stufa in fase di lavoro



funzione di regolazione manuale (appare sul display il valore della potenza di lavoro)



funzione automatica (appare sul display il valore della temperatura)



Sul display si visualizzano altre informazioni utili, oltre alle icone descritte sopra.

### - Posizione Stand-by:

si visualizza la temperatura ambiente (es: 20°C), i Kg di pellet rimasti (es: 15Kg) nel serbatoio e l'ora corrente (es: 15:33)

### - Fase di lavoro manuale:

si visualizza la potenza impostata (es: Power 1), la temperatura ambiente (es: 20°C), i Kg di pellet e l'autonomia residua (es: 15Kg 21H)

### - Fase di lavoro automatica:

si visualizza la temperatura impostata (es: Set 22°C), la temperatura ambiente (es: 20°C), i Kg di pellet e l'autonomia residua (es: 15Kg 21H).

**NON PREMERE PIU' VOLTE IL TASTO .**

N.B.: Se il radiocomando non viene utilizzato per alcuni secondi, il display si oscura, perchè viene attivata la funzione di risparmio energetico. Il display si riattiva premendo un tasto qualsiasi.

# ISTRUZIONI D'USO

## Riempimento coclea

Al primo utilizzo o in caso di svuotamento completo del serbatoio del pellet, per riempire la coclea premere contemporaneamente i tasti “+” e “-” dal radiocomando, per qualche secondo; dopo di che, lasciati i tasti, a display compare la scritta “RICARICA”. L’operazione è da eseguirsi prima dell’accensione se la stufa si è fermata per esaurimento pellet, a fine operazione svuotare il crogiolo prima di accendere.

E’ normale che nel serbatoio resti una quantità residua di pellet che la coclea non riesce ad aspirare.

## Accensione automatica

A stufa in stand by, premendo per 2” il tasto  , sul radiocomando, si avvia la procedura di accensione e viene visualizzata la scritta “Avvio”, contemporaneamente ha inizio un conto alla rovescia in secondi (da 1020 a 0).

La fase di accensione non è tuttavia a tempo predeterminato: la sua durata è automaticamente abbreviata se la scheda rileva il superamento di alcuni test.

Dopo circa 5 minuti compare la fiamma.

## Accensione manuale

In casi di temperatura sotto i 3°C che non permetta alla resistenza elettrica di arroventarsi a sufficienza o di temporanea non funzionalità della resistenza stessa, è possibile usare per l’accensione della “diavolina”.

Introdurre nel crogiolo un pezzetto di “diavolina” ben accesa, chiudere la porta e premere  sul radiocomando.

## REGOLAZIONE POTENZA

### • Funzionamento manuale da radiocomando

A stufa in funzione, premendo una volta il tasto “M” sul radiocomando viene visualizzata a display la scritta “POTENZA P” (con indicazione della potenza in cui la stufa sta lavorando), premendo i tasti “+” o “-” è possibile incrementare o decrementare la potenza di lavoro della stufa (da “POTENZA P1” a “POTENZA P5”).

### • Funzionamento automatico da radiocomando

Premendo il tasto “A” si commuta a funzionamento automatico inponendo la temperatura che si vuole raggiungere nel locale (per impostare la temperatura da 5°C a 35°C utilizzare i tasti “+” e “-” e la stufa regola la potenza di lavoro per raggiungere la temperatura impostata.

Se si imposta una temperatura inferiore a quella del locale, la stufa rimarrà in “POTENZA P1”.

## Spegnimento

A stufa funzionante premendo per 2” il tasto  dal radiocomando si avvia la procedura di spegnimento sul display viene visualizzato il conto alla rovescia da 9 a 0 (per un totale di 10 minuti).

La fase di spegnimento prevede:

- Interruzione caduta pellet.
- Ventilazione al massimo.
- Motore espulsione fumi al massimo.

**Non staccare mai la spina durante la fase di spegnimento.**

## OPERAZIONI EFFETTUABILI SOLO CON RADIOCOMANDO

### Regolazione orologio

Premendo per 2” il tasto “M” si accede al Menù “Orologio” che consente di impostare l’orologio interno alla scheda elettronica.

Premendo successivamente il tasto “M”, appaiono in sequenza e possono essere regolati i seguenti dati:

Giorno, Mese, Anno, Ora, Minuti, Giorno della settimana.

La scritta SALVATAGGIO?? da confermare con “M” permette di verificare l’esattezza delle operazioni compiute prima di confermarle (viene allora visualizzato sul display la scritta Salvataggio).



# ISTRUZIONI D'USO

## Programmatore orario settimanale

Premendo per 2 secondi il tasto “M” dal radiocomando si accede alla regolazione dell’orologio e premendo il tasto “+” si accede alla funzione di programmazione oraria settimanale, identificata sul display con la descrizione “PROGRAM. ON/OFF”.

Questa funzione permette di impostare un numero di accensioni e spegnimenti al giorno (fino a un massimo di tre) in ognuno dei giorni della settimana.

Confermando a display col tasto “M” appare una delle seguenti possibilità:

NO PROG ( nessun programma impostato)

PROGRAMMA GIORN. (unico programma per tutti i giorni)

PROGRAMMA SETT. (programma specifico per ogni singolo giorno)

Con tasti “+” e “-” si passa da un tipo di programmazione all’altro.

Confermando col tasto “M” l’opzione “PROGRAMMA GIORN.” si accede alla scelta del numero di programmi (accensioni/spegnimenti) eseguibili in un giorno.

Utilizzando “PROGRAMMA GIORN.” il programma/i impostato/i sarà lo stesso per tutti i giorni della settimana.

Premendo successivamente il tasto “+” si possono visualizzare:

- NO PROG.

- 1° progr. (una accensione e uno spegnimento al giorno), 2° progr. (idem), 3° progr. (idem)

Usare il tasto “-” per visualizzare in ordine inverso.

Se si seleziona 1° programma viene visualizzata l’ora della accensione.

A display compare: 1 “ACCESO” ore 10; con il tasto “+” e “-” si varia l’ora e si conferma col tasto “M”.

A display compare: 1 “ACCESO” minuti 30; con il tasto “+” e “-” si variano i minuti e si conferma col tasto “M”.

Analogamente per il momento dello spegnimento da programmare e per le successive accensioni o spegnimenti

Si conferma premendo “M” all’apparizione della scritta SALVATAGGIO?? sul display.

Confermando “PROGRAMMA SETT. ” si dovrà scegliere il giorno nel quale eseguire la programmazione:

1 Lu ; 2 Ma; 3 Me; 4 Gi; 5 Ve; 6 Sa; 7 Do

Una volta selezionato il giorno, utilizzando i tasti “+” e “-” e confermando col tasto “M”, si proseguirà con la programmazione con la stessa modalità con la quale si esegue un “PROGRAMMA GIORN.”, scegliendo per ogni giorno della settimana se attivare una programmazione stabilendone numero di interventi ed a quali orari.

in caso di errore in qualunque momento della programmazione si può uscire dal programma senza salvare premendo tasto  , a display comparirà NO SALVATAGGIO.

## Variazione carico pellet

Premendo per due secondi il tasto “M” dal radiocomando e scorrendo le indicazioni del display con i tasti “+” e “-”, si incontra la descrizione “Menù utente”, poi confermando appare la scritta “ADJ-PELLET e ADJ-TIRAGGIO”.

Se impostiamo “Autoreg. ON” il sistema regola in automatico la caduta del pellet, invece se impostiamo “Autoreg. OFF” possiamo correggere manualmente la caduta del pellet, variandone la portata in termini percentuali (+/- 30 %).

Confermando questa funzione con il tasto menù si accede ad una regolazione del caricamento del pellet, diminuendo il valore impostato si diminuisce il caricamento del pellet, incrementando il valore impostato si aumenta il caricamento del pellet.

Questa funzione può essere utile nel caso in cui sia cambiato il tipo di pellet per il quale è stato tarato la stufa e sia quindi necessaria una correzione del caricamento.

Se tale correzione non fosse sufficiente contattare il CAT, centro assistenza tecnica autorizzato Edilkamin, per stabilire il nuovo assetto di funzionamento.

## Nota sulla variabilità della fiamma:

Eventuali variazioni dello stato della fiamma dipendono dal tipo di pellet impiegato, nonché da una normale variabilità della fiamma di combustibile solido e dalle pulizie periodiche del crogiolo che la stufa automaticamente esegue (NB: che NON si sostituiscono alla necessaria aspirazione a freddo da parte dell’utente prima dell’accensione).

## SEGNALAZIONE RISERVA

La stufa è dotata di funzione elettronica per il rilevamento del quantitativo di pellet residuo nel serbatoio.

Il sistema di rilevamento, integrato all’interno della scheda elettronica permette di monitorare in qualsiasi momento quante ore e Kg mancano all’esaurimento pellet .

È importante per il corretto funzionamento del sistema che durante la prima accensione (a cura del CAT) venga eseguito il seguente procedimento.

# ISTRUZIONI D'USO

## Sistema riserva pellet

Prima di attivare il sistema, è necessario caricare nel serbatoio un sacchetto di pellet e utilizzare la stufa fino ad esaurimento del combustibile caricato. Ciò al fine di ottenere un breve rodaggio del sistema.

Dopo di che è possibile riempire completamente il serbatoio e quindi mettere in funzione la stufa.

Durante il funzionamento, nel momento in cui sarà possibile caricare un intero sacchetto da 15 Kg di pellet, apparirà a display, lampeggiando ad intermittenza, la scritta "RISERVA".

A questo punto dopo aver versato un sacchetto di pellet, è necessario inserire in memoria l'avvenuto carico dei 15 Kg.

A tal fine procedere come segue:

1. premere il tasto "M" (per circa 3-4 secondi) fino alla comparsa della scritta "OROLOGIO".
2. premere il tasto "+" fino alla comparsa della scritta "RISERVA".
3. premere il tasto "M" per la comparsa della seguente videata,

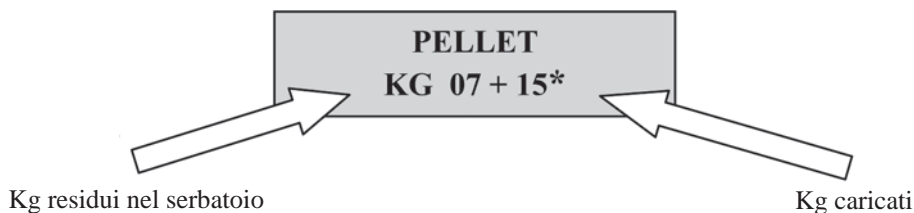

quindi con il tasto "+" portare la cifra (\*) al valore pari ai Kg di pellet caricati (15 kg nel caso sopra ipotizzato).

4. premere il tasto "M" per confermare
5. premere il tasto  per uscire.

A seguito dell'effettuazione dell'operazione di cui sopra il sistema dopo il consumo di 15 Kg farà nuovamente apparire lampeggiando ad intermittenza la scritta "RISERVA".

Dopo di che dovrà essere ripetuta l'operazione procedendo dal punto 1 al punto 5.

## PULSANTE DI EMERGENZA

Nel caso in cui il radiocomando fosse guasto, è possibile accedere alle funzioni di base tramite un pulsante di emergenza rosso, posizionato sotto il portello esterno, sulla destra (vedi fig.7).

Premere il pulsante una o più volte per attivare la funzione desiderata:

### 1. A STUFA SPENTA

premendo il pulsante rosso per 2" si accende.

### 2. A STUFA ACCESA

premendo il pulsante rosso per 2" si spegne.

### 3. A STUFA ACCESA

modalità manuale, premendo il pulsante rosso si passa da P1 sino a P3.

### 4. A STUFA ACCESA

modalità automatica, premendo il pulsante rosso si passa da 5°C a 30°C.

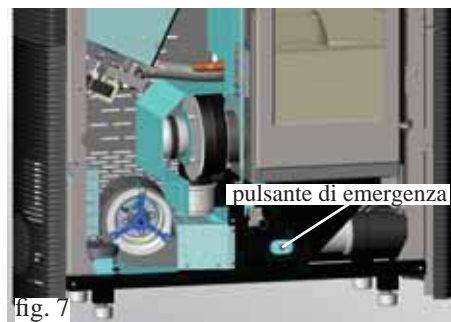

## ANTENNA RADIO

La stufa dialoga con il comando remoto tramite onde radio. Il segnale radio è ricevuto dal radiocomando tramite una piccola antenna integrata nella scheda elettronica.



## INFORMAZIONI AGLI UTENTI

Ai sensi dell'art.13 del decreto legislativo 25 luglio 2005, n.151 "Attuazione delle Direttive 2002/95/CE,2002/96/CE e 2003/108/CE, relative alla riduzione dell'uso di sostanze pericolose nelle apparecchiature elettriche ed elettroniche, nonché allo smaltimento dei rifiuti". Il simbolo del cassonetto barrato riportato sull'apparecchiatura o sulla confezione indica che il prodotto alla fine della propria vita utile deve essere raccolto separatamente dagli altri rifiuti. L'utente dovrà, pertanto, conferire l'apparecchiatura giunta a fine vita agli idonei centri di raccolta differenziata dei rifiuti elettronici ed elettrotecnici, oppure riconsegnarla al rivenditore al momento dell'acquisto di una nuova apparecchiatura di tipo equivalente, in ragione di uno a uno.

# MANUTENZIONE

Prima di effettuare qualsiasi manutenzione, scollegare l'apparecchio dalla rete di alimentazione elettrica.

Una regolare manutenzione è alla base del buon funzionamento della stufa

**LA MANCATA MANUTENZIONE NON permette alla stufa di funzionare regolarmente.**

**Eventuali problemi dovuti alla mancata manutenzione causerà la decadenza della garanzia.**

**PER ACCEDERE COMODAMENTE A TUTTI GLI ORGANI ELETTRICO-MECCANICI È SUFFICIENTE APRIRE L'ANTINA SINISTRA DELLA STUFA. L'ANTINA È TENUTA FERMA NELLA POSIZIONE DI CHIUSURA TRAMITE UNA VITE, DA RIMUOVERE SOLO IN CASO DI NECESSITA' DI ISPEZIONE A CURA DEL CENTRO ASSISTENZA TECNICO.**

## MANUTENZIONE GIORNALIERA

**Operazioni da eseguire, a stufa spenta, fredda e scollegata dalla rete elettrica**

- Deve essere effettuata con l'aiuto di un aspirapolvere (vedi optional pag. 20).
- L'intera procedura richiede pochi minuti.
- Aprire l'antina di destra, estrarre il crogiolo (1 - fig. A) e rovesciare i residui nel cassetto cenere (3 - fig. C).
- **NON SCARICARE I RESIDUI NEL SERBATOIO DEL PELLET.**
- Estrarre il cielino (2 - fig. B) e rovesciare i residui nel cassetto cenere (3 - fig. C).
- Estrarre e svuotare il cassetto cenere (3 - fig. C) in un contenitore non infiammabile (la cenere potrebbe contenere parti ancora calde e/o braci).
- Aspirare all'interno del focolare, il piano fuoco, il vano attorno al crogiolo dove cade la cenere.
- Togliere il crogiolo (1 - fig. A) e scrostarlo con la spatolina in dotazione, pulire eventuali occlusioni delle asole.
- Aspirare il vano crogiolo, pulire i bordi di contatto del crogiolo con la sua sede.
- Se necessario pulire il vetro (a freddo)

**Non aspirare mai la cenere calda, compromette l'aspiratore impiegato e mette a rischio di incendio i locali domestici**



fig. A

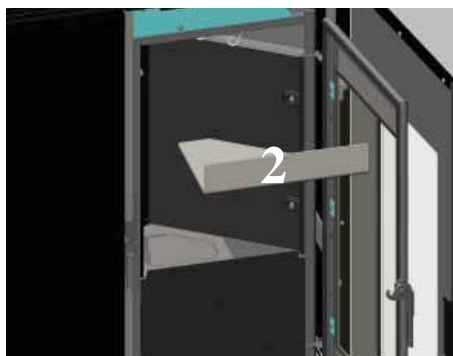

fig. B

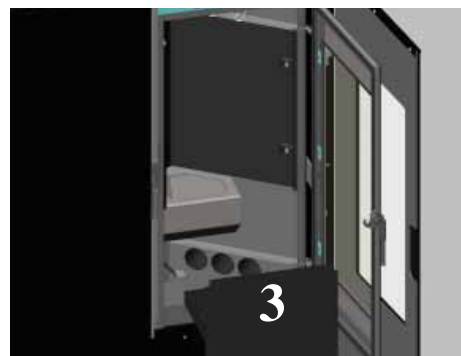

fig. C

## MANUTENZIONE SETTIMANALE

- Consiste nella pulizia del focolare (con scovolo) dopo aver tolto il cassetto cenere (3 - fig. C).
- Svuotare il serbatoio pellet e aspirarne il fondo.
- Agire sugli scovoli (4 - fig. D), aspirare i 3 tubi sottostanti (5 - fig. E)
- Pulire la camera di combustione e l'estrattore fumi (6 - fig. E).

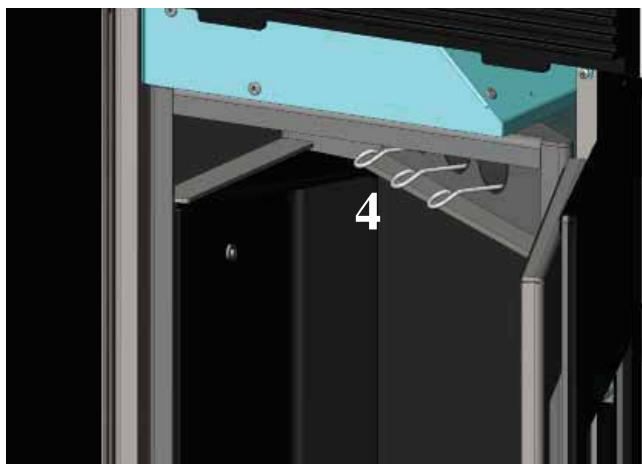

fig. D

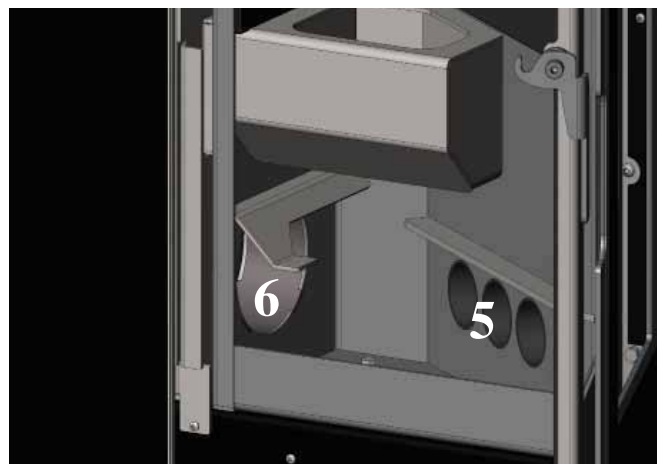

fig. E

# MANUTENZIONE

## MANUTENZIONE STAGIONALE (a cura del CAT - centro assistenza tecnica)

Consiste nella:

- Pulizia generale interna ed esterna
- Pulizia accurata dei tubi di scambio
- Pulizia accurata e disincrostazione del crogiolo e del relativo vano
- Pulizia ventilatori, verifica meccanica dei giochi e dei fissaggi
- Pulizia canale da fumo (sostituzione della guarnizione sul tubo scarico fumi)
- Pulizia condotto fumi (vedi pulizia settimanale)
- Pulizia del vano ventilatore estrazione fumi, pulizia sensore di flusso, controllo termocoppia.
- Pulizia, ispezione e disincrostazione del vano della resistenza di accensione, eventuale sostituzione della stessa
- Ispezione visiva dei cavi elettrici, delle connessioni e del cavo di alimentazione
- Pulizia serbatoio pellet e verifica giochi assieme coclea-motoriduttore
- Sostituzione della guarnizione portello
- Collaudo funzionale, caricamento coclea, accensione, funzionamento per 10 minuti e spegnimento

**In caso di un uso molto frequente della stufa, si consiglia la pulizia del canale da fumo ogni 3 mesi.**

### ATTENZIONE !!!

**Dopo la normale pulizia, il NON CORRETTO accoppiamento del crogiolo superiore (A) (fig. 1) con il crogiolo inferiore (B) (fig. 1) può compromettere il funzionamento della stufa.**

**Quindi prima dell'accensione della stufa, assicurarsi che i crogioli siano accoppiati correttamente come indicato in (fig. 2) senza presenza di cenere o incombusti sul perimetro di appoggio.**

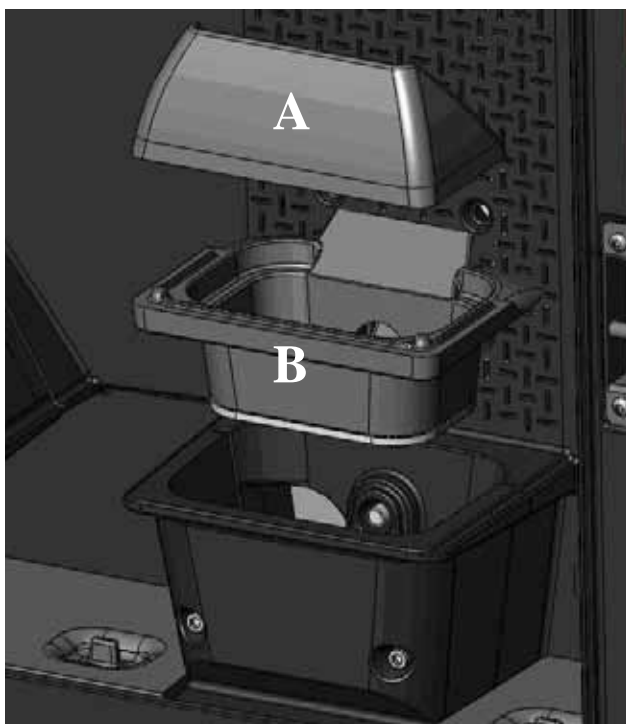

fig. 1



fig. 2

# CONSIGLI PER POSSIBILI INCONVENIENTI

In caso di problemi la stufa si arresta automaticamente eseguendo l'operazione di spegnimento e sul display si visualizza una scritta relativa alla motivazione dello spegnimento (vedi sotto le varie segnalazioni).

Non staccare mai la spina durante la fase di spegnimento per blocco.

Nel caso di avvenuto blocco, per riavviare la stufa è necessario lasciar avvenire la procedura di spegnimento (600 secondi con riscontro sonoro) e quindi premere il tasto .

Non riaccendere la stufa prima di aver verificato la causa del blocco e **RIPULITO/SVUOTATO** il crogiolo.

## SEGNALAZIONI DI EVENTUALI CAUSE DI BLOCCO E INDICAZIONI E RIMEDI:

1) **Segnalazione:** **Verifica/flu. aria** (interviene se il sensore di flusso rileva flusso aria comburente insufficiente).

**Inconveniente:** **Spegnimento per mancanza depressione**

Il flusso può essere insufficiente se c'è portello aperto o tenuta non perfetta del portello stesso (es. guarnizione); se c'è problema di aspirazione aria o di espulsione fumi, oppure crogiolo intasato, oppure sensore di flusso sporco (pulire con aria secca)

**Azioni:**

Controllare:

- chiusura portello
- canale di aspirazione aria comburente (pulire facendo attenzione agli elementi del sensore di flusso):
- pulire il sensore di flusso con aria secca (tipo per tastiera di PC)
- posizione stufa: non deve essere addossata al muro
- posizione e pulizia crogiolo (con frequenza legata al tipo di pellet)
- canale da fumo (pulire)
- installazione (se non è a norma e presenta più di 2-3 curve, lo scarico fumi non è regolare)

Se si sospetta un malfunzionamento del sensore, fare collaudo a freddo. Se variando le condizioni, aprendo il portello ad esempio, il valore visualizzato non cambia, è un problema di sensore.

**N.B.:**

L'allarme depressione può verificarsi anche durante la fase di accensione, in quanto il sensore di flusso inizia a monitorare dal 90" dopo lo start ciclo accensione.

2) **Segnalazione:** **Verifica/estratt.** (interviene se il sensore giri estrattore fumi rileva un'anomalia)

**Inconveniente:** **Spegnimento per rilevazione anomalia giri estrattore fumi**

**Azioni:**

- Verificare funzionalità estrattore fumi (collegamento sensore di giri) (CAT)
- Verificare pulizia canale da fumo
- Verificare impianto elettrico (messa a terra)
- Verificare scheda elettronica (CAT)

3) **Segnalazione:** **Stop/Fiamma** (interviene se la termocoppia rileva una temperatura fumi inferiore a un valore impostato interpretando ciò come assenza di fiamma)

**Inconveniente:** **Spegnimento per crollo temperatura fumi**

**Azioni:**

- Verificare mancanza pellet nel serbatoio
- Verificare se troppo pellet ha soffocato la fiamma, verificare qualità pellet (CAT)
- Verificare se è intervenuto il termostato di massima (caso raro perché corrisponderebbe ad Over temperatura fumi) (CAT)

4) **Segnalazione:** **BloccoAF/NO Avvio** (interviene se in un tempo massimo di 15 minuti non compare fiamma o non è raggiunta la temperatura di avvio).

**Inconveniente:** **Spegnimento per temperatura fumi non corretta in fase di accensione.**

Distinguere i due casi seguenti:

**NON è comparsa fiamma**

**Azioni:**

- Verificare il posizionamento e pulizia del crogiolo
- Verificare funzionalità resistenza di accensione (CAT)
- Verificare temperatura ambiente (se inferiore 3°C serve diavolina) e umidità.
- Provare ad accendere con diavolina (vedi pag. 13).

**E' comparsa fiamma ma dopo la scritta Avvio è comparso BloccoAF/NO Avvio**

**Azioni:**

- Verificare funzionalità termocoppia (CAT)
- Verificare temperatura di avvio impostata nei parametri (CAT)

5) **Segnalazione:** **Mancata/Energia** (non è un difetto della stufa).

**Inconveniente:** **Spegnimento per mancanza energia elettrica**

**Azioni:**

- Verificare allacciamento elettrico e cali di tensione.

6) **Segnalazione:** **Guasto/TC** (interviene se la termocoppia è guasta o scollegata)

**Inconveniente:** **Spegnimento per termocoppia guasta o scollegata**

**Azioni:**

- Verificare collegamento della termocoppia alla scheda: verificare funzionalità nel collaudo a freddo (CAT).



## CONSIGLI PER POSSIBILI INCONVENIENTI

- 7) **Segnalazione:** °C fumi/alta (spegnimento per eccessiva temperatura dei fumi)  
**Inconveniente:** Spegnimento per superamento temperatura massima fumi.  
**Azioni:**
  - Verificare tipo di pellet,
  - Verificare anomalia motore estrazione fumi
  - Verificare esistenza di eventuali ostruzioni sul canale da fumo
  - Verificare corretta installazione,
  - Verificare eventuale “deriva” del motoriduttore
  - Verificare esistenza presa aria nel locale
- 8) **Segnalazione:** “Control. Batteria”  
**Inconveniente:** La stufa non si ferma, ma appare la scritta a display.  
**Azioni:**
  - Deve essere sostituita la batteria tampone sulla scheda.
- 9) **Inconveniente:** Radiocomando inefficiente  
**Azioni:**
  - avvicinarsi al ricevitore della stufa
  - controllare la pila
- 10) **Inconveniente:** Aria in uscita non calda:  
**Azioni:**
  - pulire lo scambiatore dall’ interno del focolare utilizzando le apposite aste.
- 11) **Inconveniente:** Durante la fase di accensione “salta il differenziale” (per il Centro Assistenza Tecnica CAT)  
**Azioni:**
  - Verificare umidità della resistenza di accensione
- 12) **Inconveniente:** Mancata accensione:  
**Azioni:**
  - Pulire crogiolo.

### NOTA 1

Tutte le segnalazioni restano visualizzate fino a che non si interviene sul radiocomando, premendo il tasto .

Si raccomanda di non far ripartire la stufa prima di aver verificato l’eliminazione del problema.

### NOTA 2

Dopo 1000 kg di pellet consumati, a display compare lampeggiante la scritta “manutenz\_ione”.  
 La stufa funziona, ma è necessario far eseguire dal CAT abilitato una manutenzione straordinaria.

# CHECK LIST

Da integrare con la lettura completa della scheda tecnica

## Posa e installazione

- Messa in servizio effettuata da CAT abilitato che ha rilasciato la garanzia e il libretto di manutenzione
- Aerazione nel locale
- Il canale da fumo/ la canna fumaria riceve solo lo scarico della stufa
- Il canale da fumo presenta: massimo 2 curve  
massimo 2 metri in orizzontale
- comignolo oltre la zona di reflusso
- i tubi di scarico sono in materiale idoneo (consigliato acciaio inox)
- nell'attraversamento di eventuali materiali infiammabili (es. legno) sono state prese tutte le precauzioni per evitare incendi

## Uso

- Il pellet utilizzato è di buona qualità e non umido
- Il crogiolo e il vano cenere sono puliti e ben posizionati
- Il portello è ben chiuso
- Il crogiolo è ben inserito nell'apposito vano

**RICORDARSI di ASPIRARE il CROGIOLO PRIMA DI OGNI ACCENSIONE**  
**In caso di fallita accensione, NON ripetere l'accensione prima di avere svuotato il crogiolo**

## OPTIONAL

### **COMBINATORE TELEFONICO PER ACCENSIONE A DISTANZA (cod. 281900)**

E' possibile ottenere l'accensione a distanza facendo collegare dal CAT (centro assistenza tecnica) il combinatore telefonico alla porta seriale dietro la stufa, tramite cavetto optional (cod. 621240).

## ACCESSORI PER LA PULIZIA



GlassKamin  
(cod. 155240)

Utile per la pulizia  
del vetro ceramico.



Bidone aspiracenere  
senza motore  
(cod. 275400)

Utile per la pulizia del  
focolare.

Dear Sir/Madam

Congratulations and thank you for choosing our product.

Please read this document carefully before you use this product in order to obtain the best performance in complete safety.

For further details or assistance, please contact the DEALER where you purchased the product or visit the TECHNICAL ASSISTANCE CENTRES page on our website [www.edilkamin.com](http://www.edilkamin.com).

#### NOTE

- After you remove the packaging, please inspect the unit for any damage or missing parts (remote control, connecting sleeves, warranty booklet, glove, CD/technical data sheet, spatula, desiccant).

In case of anomalies please contact the dealer where you purchased the product immediately.

You will need to present a copy of the warranty booklet and valid proof of purchase.

- Commissioning/ testing

Commissioning and testing must be performed by an authorized Edilkamin Technical Assistance Centre. Failure to do so will void the warranty. Commissioning, as specified in standard UNI 10683 Rev. 2005 (section "3.2") consists in a series inspections to be performed with the insert installed in order to ascertain the correct operation of the system and its compliance to applicable regulations.

To locate the Technical Assistance Centre closest to you, please ask your local dealer, call our toll-free number, or visit our website [www.edilkamin.com](http://www.edilkamin.com).

- Incorrect installation, incorrect maintenance, or improper use of the product, shall relieve the manufacturer from any damage resulting from the use of this product.

- the proof of purchase tag, necessary for identifying the insert, is located:

- on the top of the package

- in the warranty booklet found inside the firebox

- on the ID plate affixed to the back side of the unit;

This documentation must be saved for identification together with the valid proof of purchase receipt. The data contained therein must be reported when requesting information and made available should servicing be required;

- All images are for illustration purposes only; actual products may vary.

#### DECLARATION OF CONFORMITY

The undersigned EDILKAMIN S.p.a. with head office headquarters at Via Vincenzo Monti 47 - 20123 Milan - Italy - VAT IT00192220192

Declares under its own responsibility as follows:

The wood pellet stoves specified below is in accordance with the 89/106/EEC (Construction Products)

WOOD PELLET STOVES, trademark EDILKAMIN, called NANCY

Year of manufacture:

Ref. Data nameplate

Serial number: Ref. Data nameplate

The compliance with the 89/106/EEC directive is besides determined by the compliance with the European standard:

UNI EN 14785:2006

the wood pellet stove NANCY is in compliance with the requirements of the European directives:

2006/95/EEC - Low voltage directive

2004/108/EEC - Electromagnetic compatibility directive

EDILKAMIN S.p.a. will decline all responsibility of malfunctioning or damage to the equipment in case of unauthorized substitution, assembly or modifications of any sort on the said equipment on the part of non-EDILKAMIN personnel.

## PRINCIPLE OF OPERATION

The NANCY stove produces hot air using wood pellets as fuel, whose combustion is controlled electronically. Hereunder is the explanation of its functions (the letters refer to figure 1).

The fuel (pellets) is provided by the storage hopper (A) and, to the combustion chamber (D) by means of a feed screw (B), which is driven by a gear motor (C).

The pellets are ignited by the air that is heated by an electrical resistance (E) and drawn into the combustion chamber by a smoke extractor (F).

The fumes produced during the combustion process are extracted from the hearth by the same centrifugal fan (F), and expelled through the outlet (G) located on the lower part of the stove.

The stoves are designed to allow warm air to be channelled, to heat an adjacent room.

Three outlets are set up to channel warm air (on the rear, side and top). Use the most suitable one (hence the caps will have to be used to close off the other outlets) connecting it with the specifically designed optional KIT 8.

The hearth is lined with cast iron, closed in the front by two overlapping doors.

- a ceramic glass external door
- an inner door made from ceramic glass which is in direct contact with the fire.

The amount of fuel, smoke extraction, and air fuel supply are all controlled by the software-equipped circuit board, with the aim of obtaining highly efficient fuel consumption and low emissions.

All phases of operation can be managed via radio remote control.

The stove is equipped with a serial port to connect an optional cable (code 621240) to be connected to devices that allow remote ignition (e.g. remote telephone, local thermostat).

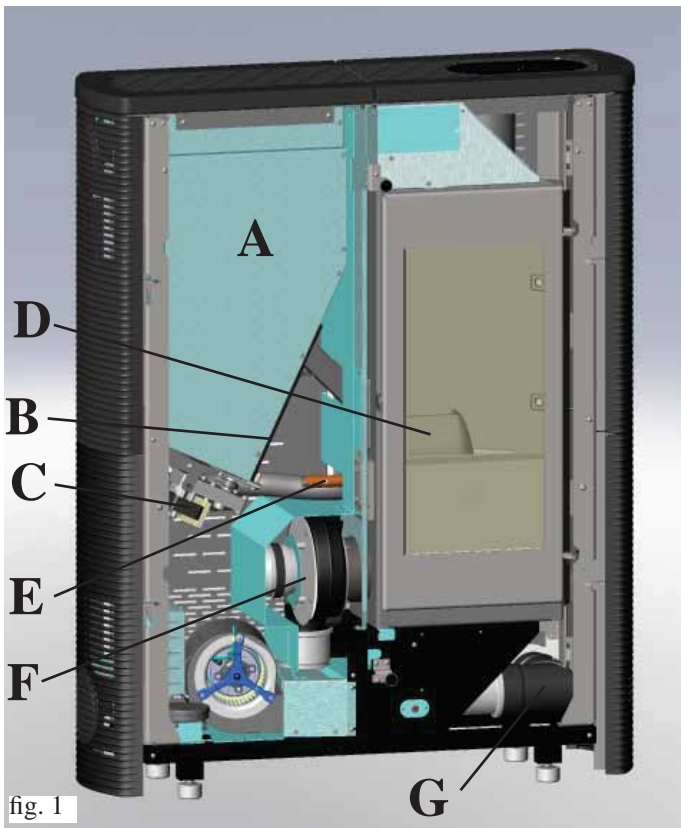

fig. 1

## SAFETY INFORMATION

The NANCY stove is designed to provide heating, by automatically burning pellets in the hearth

- The room where it is installed, by radiation and by circulating the air coming out of the grille built into the right semi-top
- The adjacent room by circulating channelled air from the rear, right side or top outlets.

- The only risks that may derive from using the stove pertain to non-compliance with installation instructions, direct contact with live electrical parts (internal), contact with the fire or hot parts (glass, pipes, hot air output), or foreign substances being put in the stove.
- Only use wood pellets with 6 mm diameter as fuel.
- Should components fail, the stoves are equipped with safety devices that guarantee automatic shutdown. These are activated without any intervention required.
- In order to function correctly, the stove must be installed in accordance with the instructions given herein and the door must not be opened during operation: combustion is fully automatic and requires no intervention.
- Under no circumstances should any foreign substances be entered into the hearth or hopper.
- Do not use flammable products to clean the smoke channel (the flue section connecting the stove smoke outlet to the chimney flue).
- Hearth and hopper components must only be cleaned with a vacuum cleaner.
- The glass can be cleaned when COLD with a suitable product (e.g. GlassKamin Edilkamin) and a cloth.
- Do not clean when hot.
- Ensure that the stoves are installed and ignited by a qualified Edilkamin DEALER, in accordance with the instructions given herein.; these conditions are essential for the validation of the guarantee.
- When the stove is in operation, the exhaust pipes and door become very hot (do not touch without wearing the thermal glove).
- Do not place anything, which is not heat resistant near the stove.
- NEVER use liquid fuel to ignite the stove or rekindle the embers.
- Do not obstruct the ventilation apertures in the room where the stove is installed, nor the air inlets of the stove itself.
- Do not wet the stove and do not go near electrical parts with wet hands.
- Do not use reducers on the smoke exhaust pipes.
- The stove must be installed in a room that is suitable for fire prevention and equipped with all that is required (power and air supply and outlets) for the stove to function correctly and safely.
- **Should ignition fail, DO NOT re-ignite until you have emptied the combustion chamber.**
- **ATTENTION: THE PELLETS EMPTIED FROM THE COMBUSTION CHAMBER MUST NOT BE DEPOSITED INSIDE THE HOPPER.**

# DIMENSIONS AND FINISHINGS

- off-white laminam
- "Corten" effect laminam
- wood effect laminam

ENGLISH

FRONT

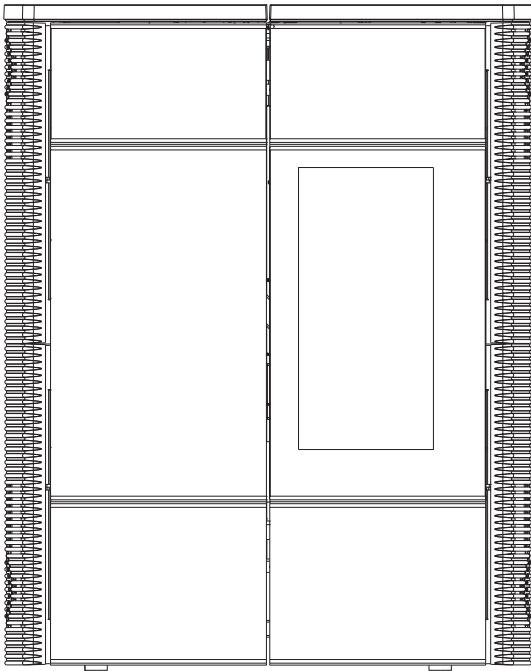

BACK

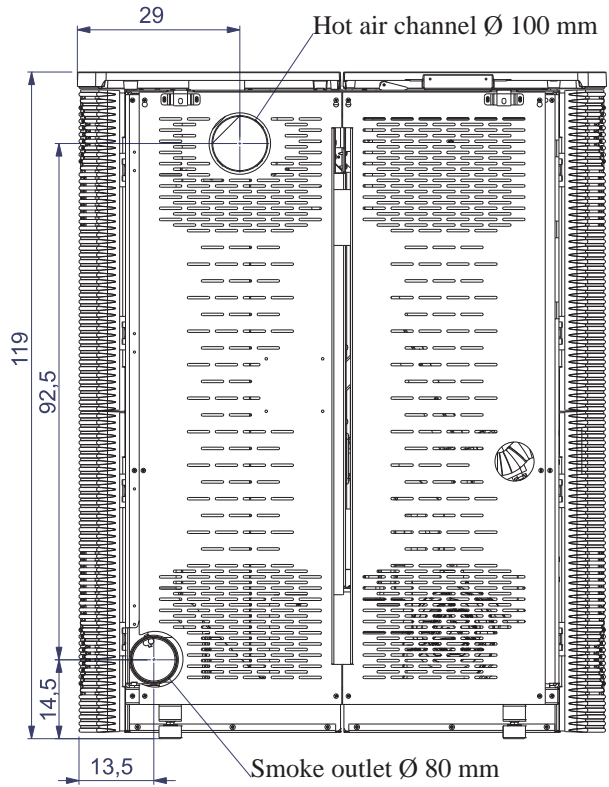

SIDE

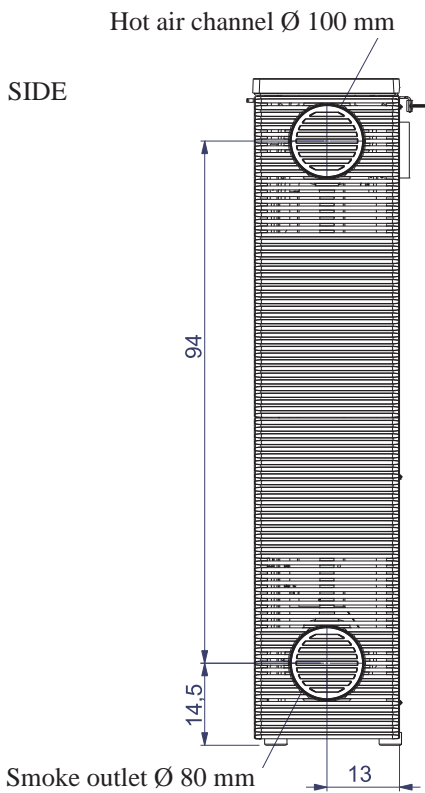

SYSTEM

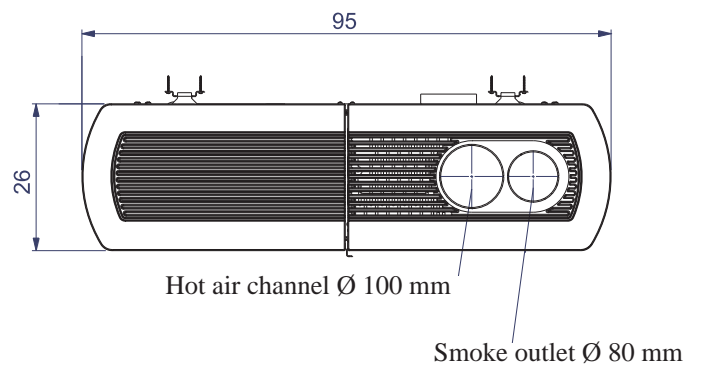



# ELECTRONIC EQUIPMENT

LEONARDO® is a combustion safety and control system which allows optimal performance in all conditions thanks to two sensors measuring the pressure level in the combustion chamber and smoke temperature.

The detection of and subsequent optimisation of these two parameters is continuous in order to correct operation anomalies in real time.

The LEONARDO® system offers constant combustion, automatically regulating the draft based on the characteristics of the chimney flue (bends, length, shape, diameter, etc..) and environmental conditions (wind, humidity, atmospheric pressure, installations at high altitude, etc.).

The standards for installation must be respected.

LEONARDO® system is also able to recognise the type of pellets and automatically adjust the flow moment by moment to ensure the required level of combustion.



ENGLISH

## ELECTRONIC CIRCUIT BOARD

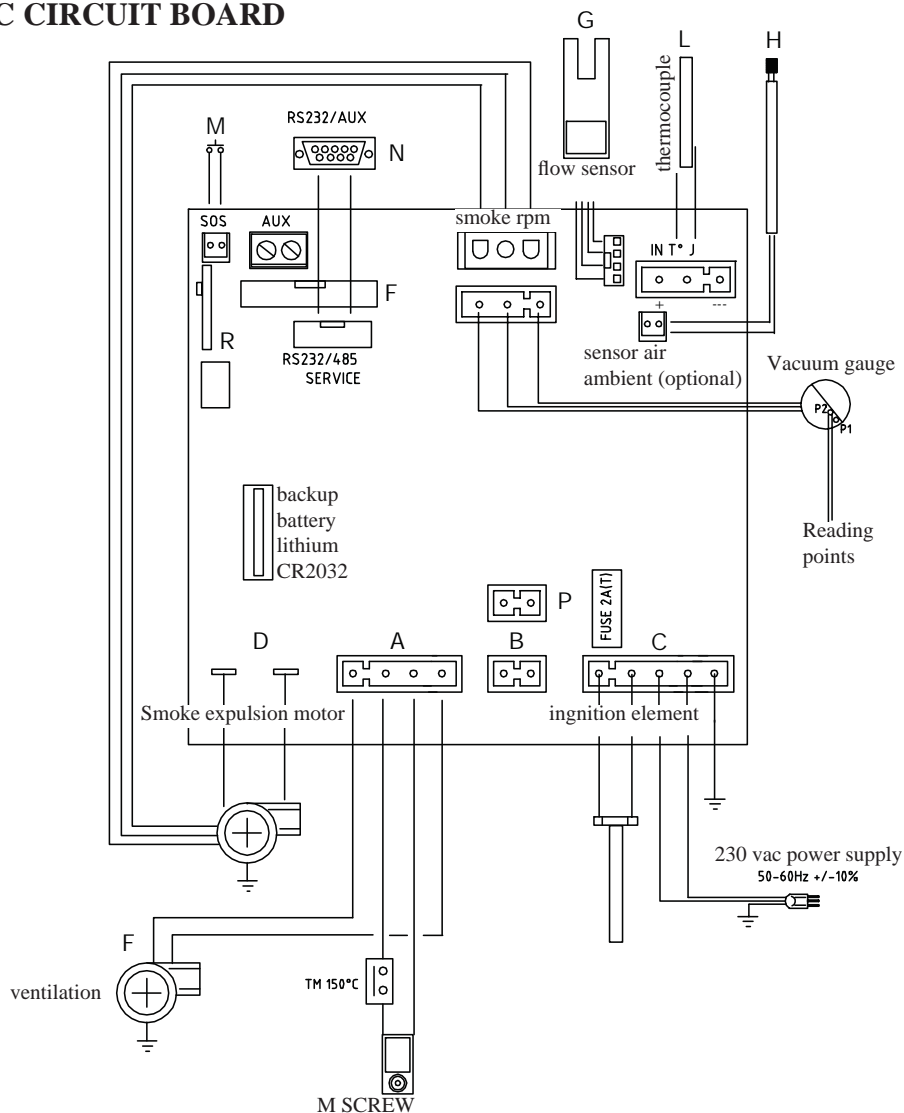

### SERIAL PORT

The Dealer can install an optional on the AUX outlet for controlling the process of switching on and off (e.g. telephone remote, local thermostat), located at the rear of the stove. Can be connected via special optional trestle (code 621240). The serial port is located inside the coating on the left side.

### BACKUP BATTERY

A backup battery is found on the control board (3-Volt CR 2032 battery). Its failure (not considered a product defect, but normal wear and tear) is indicated with the words "Battery check". For more detailed information, please contact the DEALER who has performed the first 1st ignition.

### ROOM TEMPERATURE SENSOR

An outlet for the 1 metre-long room temperature cable is provided on the back of the stove. The sensor, which will be attached to the wall using the bracket provided, is wired onto the end of the cable.



# CHARACTERISTICS

THERMOTECNICAL CHARACTERISTICS		
Nominal power	9	kW
Efficiency nominal power	94,1	%
Emissions CO (13% O2) nominal power	0,015	%
Smoke mass nominal power	5,8	g/s
Reduced power	2,8	kW
Efficiency reduced power	96,2	%
Emissions CO (13% O2) reduced power	0,021	%
Smoke mass reduced power	2,1	g/s
Maximum overheated smoke	150	°C
Minimum draught	12	Pa
Autonomy (min/max)	10 / 33	hours
Fuel consumption (min/max)	0,6 / 2	kg/h
Hopper capacity	20	kg
Heatable volume *	235	m <sup>3</sup>
Weight including packaging	220	kg
Smoke outlet pipe diameter (male)	80	mm
Air intake pipe diameter (male)	40	mm

\* The heatable room dimensions are calculated on the basis home insulation in compliance with Italian law 10/91, and subsequent changes together with an expected heat output of 33 Kcal/m<sup>3</sup> per hour.

\* It is also important to consider the position of the stove in the room to be heated.

## N.B.

1) keep in mind that external devices can cause interference to the operation of the circuit board.

2) caution: live parts. Servicing and/or inspections must be carried out by qualified staff.

ELECTRICAL CHARACTERISTICS		
Power supply	230Vac +/- 10% 50 Hz	
Average power consumed	120	W
Power consumed upon ignition	400	W
Remote control frequency	Radio waves 2,4 GHz	
Protection on electronic board *	Fuse 2AT, 250 Vac 5x20	

The data shown above is purely indicative.

EDILKAMIN s.p.a. reserves the right to change the products at its discretion without notice.

## SAFETY DEVICES

### • THERMOCOUPLE:

Placed at the smoke outlet to detect the temperature.

Turns the stove on and off and controls its operation based on defined parameters.

### • AIR FLOW SENSOR:

located in the suction channel, it is activated when the combustion air flow is not correct, with consequent pressure problems in the smoke circuit causing the stove to shut-down.

### • SAFETY THERMOSTAT:

Trips when the temperature inside the stove is too high. It stops pellet loading, causing the stove to go out.

# INSTALLATION

Refer to local regulations in the country of use for anything that is not specifically covered in this manual. In Italy, refer to standard UNI 10683 in addition to any Regional or Local Health Authority regulations. If the stove is to be installed in a block of apartments, consult the block administration before installing.

## VERIFY COMPATIBILITY WITH OTHER DEVICES

The stove must NOT be installed in the same room as extractors, type B heating appliances and other appliances that may affect its operation. See regulation UNI 10683.

## VERIFY THE POWER SUPPLY CONNECTION (the plug must be accessible)

The stove is supplied with a power cable that is to be connected to a 230V 50 Hz socket, preferably fitted with a magnetothermic switch. In the event that the power outlet is not easily accessible, provide a device to cut off the power supply (a switch) upstream of the stove (must be provided by the customer). Voltage variations exceeding 10% can damage the stove.

The electrical system must comply with the law; particularly verify the efficiency of the earthing system.

An inadequate earthing system can cause anomalies for which Edilkamin cannot be held liable.

The power line must have a suitable cross-section for the stove's power.

## FIRE PREVENTION SAFETY DISTANCES

The stove can be attached directly to brick and/or plasterboard walls. In the case of combustible walls (wood, for example), you must install adequate insulation in a non combustible material. You are required to adequately insulate the smoke exhaust pipe and the warm air channelling pipe, as they reach high temperatures. All elements made from combustible and/or heat-sensitive material located adjacent to the stove must be arranged at a distance of no less than 40 cm or otherwise be adequately insulated with non combustible insulating material, and in any case materials can not be placed at less than 80 cm in front of the stove as they are directly exposed to the heat radiating from the hearth.

## AIR INTAKE

There must be an air inlet behind the stove with a minimum diameter of 80 cm<sup>2</sup>. This must be connected to the outside in order to guarantee sufficient air supply to the stove for combustion.

The air intake must be connected to the dedicated nozzle on the back of the stove (see pg. 23).

## SMOKE OUTLET

The stove must have its own smoke outlet (the smoke cannot be discharged into a smoke flue used by other devices).

The smoke exhaust is expelled through the 8 cm-diameter outlet located on the back, right side or top. The smoke outlet must be connected to outside by means of suitable steel pipes and must be free from obstructions. The stove smoke discharge must be connected with outside by means of steel or black pipes EN 1856 certified. The pipe line must be hermetically sealed. The pipes must be sealed and insulated using materials that are resistant to high temperatures (high temperature silicone or mastic). The only horizontal section allowed may be up to 2 m long. It is possible to use up to two curves with a maximum angle of 90 ° (with respect to the vertical axis). A vertical section of at least 1.5m and an anti-wind terminal is necessary (if the discharge outlet is not in a chimney flue) (reference UNI 10683). The vertical duct can be internal or external. If the smoke channel is outside, it must be appropriately insulated. If the smoke channel is fitted inside a chimney flue, the latter must be suitable for solid fuel. If it is wider than 150 mm in diameter it must be improved by entering a pipe that has a suitable cross-section and is made of suitable material (e.g. 80 mm diameter steel). All sections of the smoke duct must be accessible for inspection. The chimney pots and smoke ducts connected to the solid fuel appliances must be cleaned once a year (verify whether a specific legislation exists in your country). Failure to regularly inspect and clean the stove increases the probability of a fire occurring in the chimney pot. In that case, proceed as follows: Do not use water to extinguish the fire; Empty the pellet hopper; Contact specialist personnel before reigniting the stove.

## TYPICAL EXAMPLES

Fig. 1

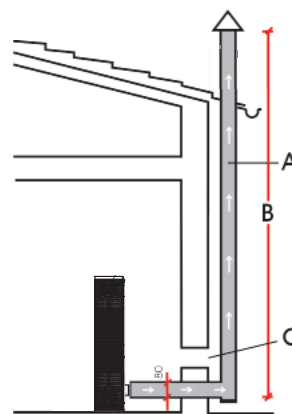
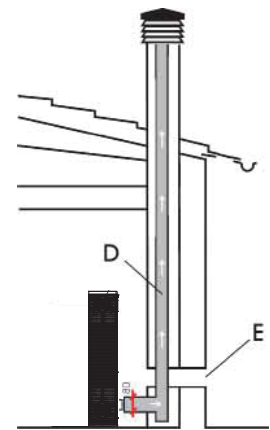

Fig. 2



A: insulated steel flue

B: minimum height of 1.5 m and in any case above the height of the roof gutter

C-E: air intake from inside room (minimum internal section: 80 cm<sup>2</sup>)

D: steel flue, inside existing brick-built chimney.

## CHIMNEY POT

The main characteristics are:

- an internal cross-section at the base, which is the same as that of the chimney flue
- an outlet cross-section which is no smaller than twice that of the chimney flue
- its position must be high enough to catch the wind and avoid downdraft areas in turbulent wind, it must be high enough to catch the wind and avoid downdraft areas in turbulent wind.

# INSTALLATION

## HOT AIR CIRCULATION

The supply of warm air in the room where the stove is installed is provided via a grille installed in the right semi-top.

alternatively, nancy is also equipped with a duct system that allows conveying the hot air to the room of installation and the adjacent room simultaneously.

the stove can be configured so that the hot air is channelled from the top, side or right using the dedicated connecting sleeves (A - B) found in the package.

### CONNECTING THE WARM AIR OUTLET ON THE TOP (fig. 1)

- Remove the diaphragm (C2 - Fig. 1) pre-cut in the lid (C - Fig. 1) supplied separately.
- Using the screws supplied, fix the connecting sleeve (A - fig. 1), supplied separately.
- Put the lid back in place C
- Fit the hot air conveyor pipe on the sleeve (A) through the hole obtained on the lid C.

### CONNECTING THE WARM AIR OUTLET ON THE RIGHT SIDE (fig. 2)

- Remove the cast iron cap on the upper part of the side.
- Remove the diaphragm (D - fig. 2) pre-cut on the metal support inside the hole of the cast iron cap.
- Using the screws supplied, fix the connecting sleeve (A - fig. 2 supplied separately). Fit the hot air conveyor pipe onto the connecting sleeve supplied separately (A - fig. 2) passing it through the cast iron hole.
- In this case the cast iron cap is not longer used.

### CONNECTING THE WARM AIR OUTLET ON THE BACK (fig. 2-3)

- Remove the lid on the rear outlet (E -fig.2) and fix it in the new position (E - fig. 3).
- Install the dedicated connecting sleeve supplied separately (B -fig.3) and connect the hot air conveyor pipe.

### WARM AIR DISTRIBUTION CONTROL

The distribution of the hot air can be manually adjusted using lever L accessed by lifting up the upper left cast iron semi-top (fig. 4).

N.B. in order to operate the control lever you must remove the security plate (I - fig.4).

It is possible to channel all of the warm air into the room where the stove is installed (lever fully to the right), all of the air into the adjacent room (lever fully to the left) or partially to both rooms (lever in the central position).

An optional KIT 8 is available in order to channel the warm air (see page 29).

### NOTE:

- 1) Insulate the pipe in which the hot air passes in order to avoid heat dispersion.
- 2) Avoid bends in the hot air piping as much as possible.
- 3) It is recommended you create a duct no greater than 3m in length and with a maximum of 2 bends.

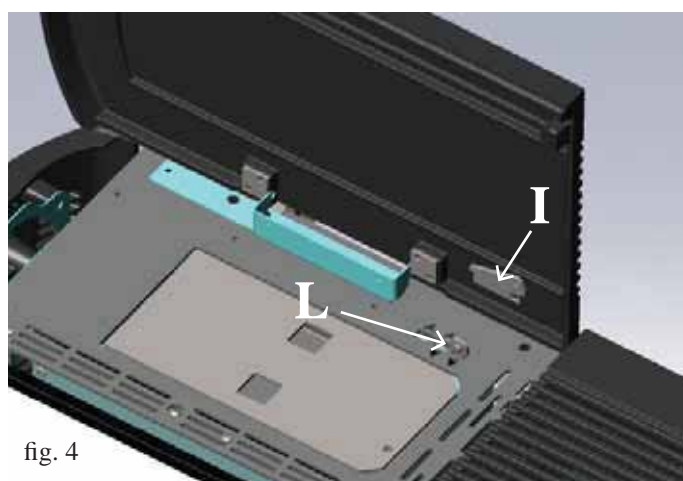
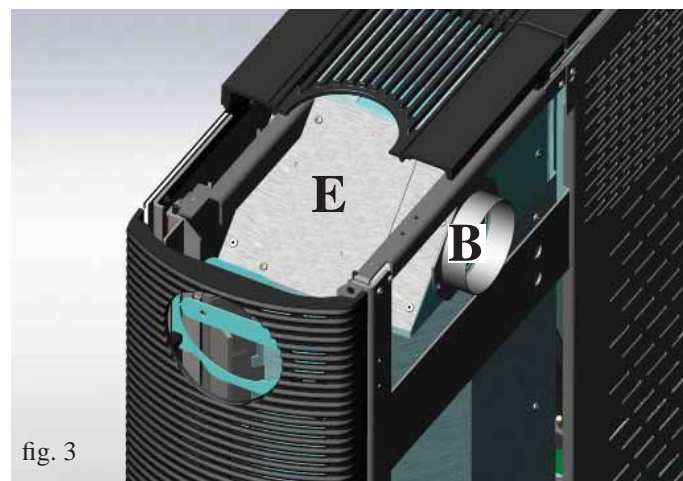
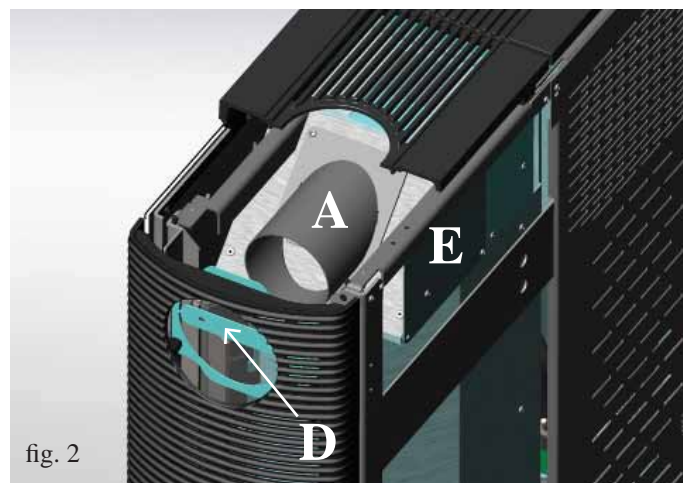



# INSTALLATION

## SMOKE EXHAUST

NANCY is design to have the smoke exhaust pipe connected to the top, the back or the right side. The stove is supplied already set up for a top-connecting smoke exhaust pipe.

### CONNECTING THE SMOKE EXHAUST PIPE ON THE TOP

To complete connection simply fit a stainless steel chimney flue with an 8 cm diameter (not supplied) on the elbow joint (G fig.5) which is already mounted on the stove and accessible by opening the right glass door (fig. 5).

NOTE: An inspection lid for cleaning (H) is located on the elbow joint (G).

In this case you must use the pre-cut lid provided separately (C - fig. 1 on pg. 27), removing the diaphragm C2, instead of the uncut lid supplied.

**N.B.:** Seal the elbow to the flue pipe using the high temperature silicone supplied

### CONNECTING THE SMOKE EXHAUST PIPE ON THE BACK

- Loosen the locking clamp (F-fig. 5) of the elbow joint and rotate it by 90 degrees.
- Connect the stainless steel chimney flue with an 8 cm diameter, passing it through the pre-cut hole on the lower part of the sheet metal back

**N.B.:** Seal the elbow to the flue pipe using the high temperature silicone supplied

### CONNECTING THE SMOKE EXHAUST PIPE ON THE SIDE

- Remove the elbow joint (G - fig.6)
- Remove the cast iron cap on the lower part of the side.
- Remove the pre-cut diaphragm on the metal support inside the hole of the cast iron cap
- Fit the stainless steel chimney flue with an 8cm diameter on the connecting sleeve (F - fig. 7) passing it through the cast iron hole.
- In this case the cast iron cap is not longer used.
- The elbow (G) can be used externally to collect condensation.

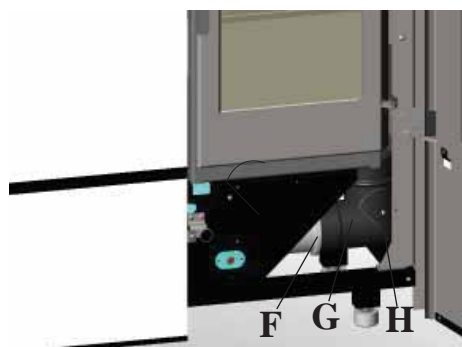

fig. 5

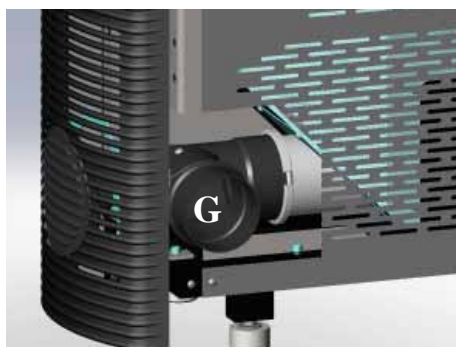

fig. 6



fig. 7

## AIR INTAKE

An air intake duct connected to the outside with a minimum diameter of 80 cm<sup>2</sup> must be pre-set on the back of stove in order to guarantee sufficient air supply to the stove for combustion.

A hole (U - fig. 9) is pre-set on the back of the stove for attaching the duct.

Open the left front door (fig. 8), detach the flexible pipe (T) from its support (S) and push it through the hole (U) on the back of the stove.

Connect the external air intake duct to the hole until reaching the outdoors.

The external air intake duct must be less than 1 metre in length, have no bends and must end with a 90° downwards section or a wind guard.

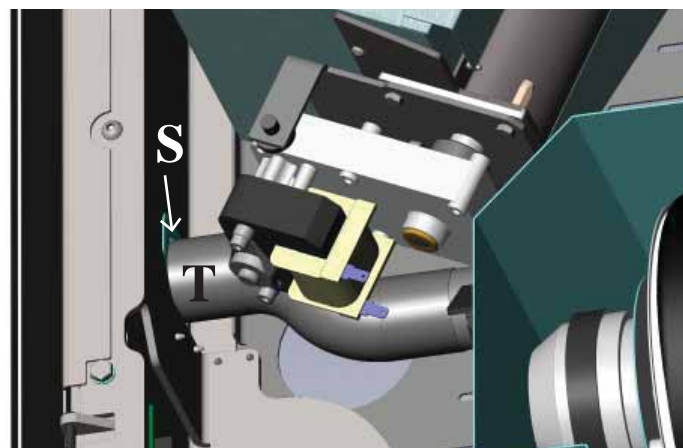

fig. 8

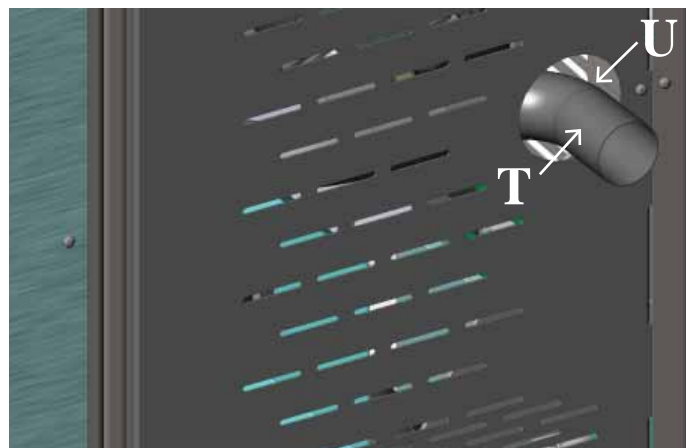

fig. 9



# INSTALLATION

## KIT 8 (CODE 297360)

**NOTE: THE FIRST PART OF THE FLEXIBLE PIPE MUST BE COMPLETELY “RELAXED” IN SUCH A WAY TO ELIMINATE CORRUGATION. IN THIS WAY, THE INTERNAL DIAMETER WILL BE SLIGHTLY ENLARGED TO FAVOUR ENTRANCE.**

- Define the position of the stove with respect to the walling (fig. a).
- Enable the hot air channelling control lever (see page 39).
- Place the stove in its final position and fasten it to the wall using the supplied brackets (A and B) or, if necessary, an alternative system that will ensure the stove's stability (see fig. 2).
- Extend the aluminium pipe (2 - fig.1) for hot air channelling, without connecting the stove outlet.
- Fit the aluminium pipe to the hot air outlet (A).
- Install the terminal outlet (3) and its aluminium pipe (2).

Properly insulate the pipe in which the hot air passes in order to avoid heat dispersion.

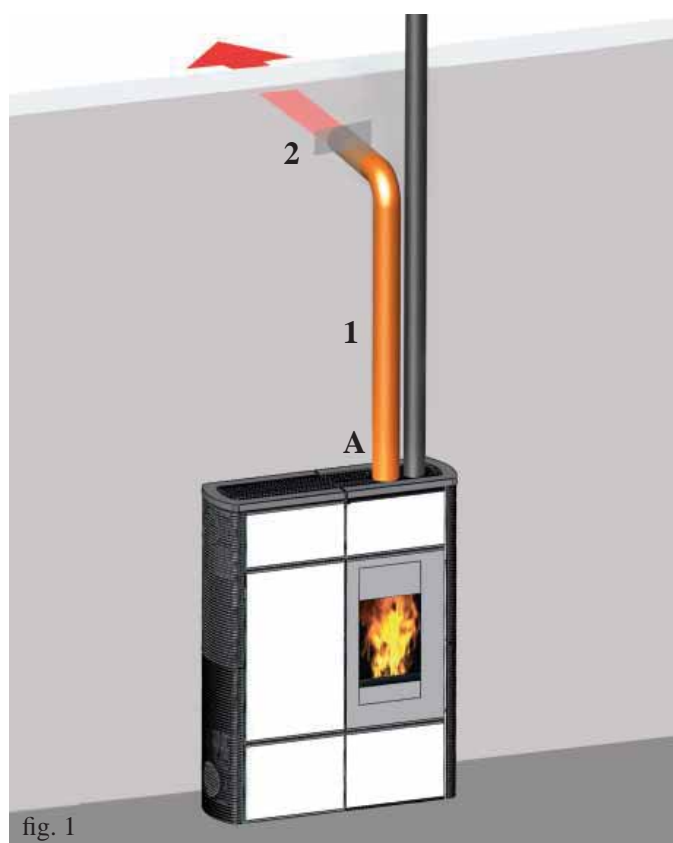

KIT 8	n°	code
Pipe blocking clamp	2	46160
Ø 10 pipe	1	162520
Smoke outlet tend-piece	1	293430

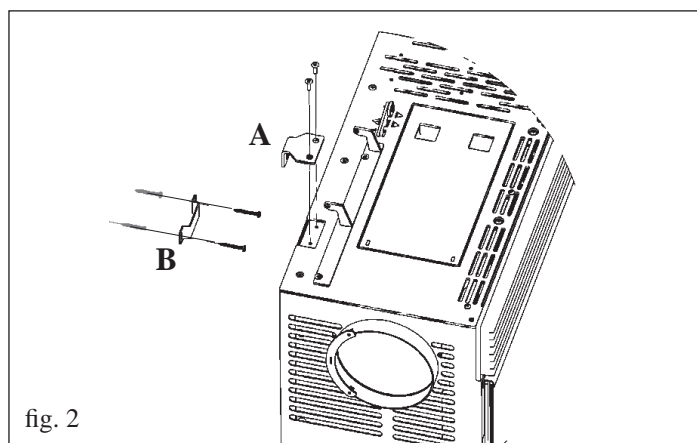

## EXAMPLES OF WARM AIR CHANNELLING AND SMOKE EXHAUSTS



# INSTRUCTIONS FOR USE

## 1st ignition/test by the Edilkamin authorised Dealer

Start-up must be carried out as prescribed by point 3.21 of standard UNI 10683.

This standard indicates the control operations to be carried out in situ, aimed at ascertaining correct system function.

### Before igniting.

You must consult the Edilkamin DEALER in your area when igniting the stove for the first time, in order for the stove to be calibrated according to the type of pellets and installation conditions, thereby validating the warranty.

There may be a slight smell of paint the first few times it is ignited, however, this will disappear quickly.

Before igniting you must check:

- that installation is correct
- the power supply
- that the door closes properly to a perfect seal (inner righthand door).
- that the combustion chamber is clean
- that the display is on standby (the date, power or temperature flashes).

### Filling the pellet hopper

To access the hopper, open the left cast iron semi-top (A - fig.1) and remove the lid underneath (B - fig. 2).

#### NOTE:

- 1) gently accompany the semi-top during opening and closing.
- 2) use the glove supplied when filling the stove whilst it is running and therefore is hot.

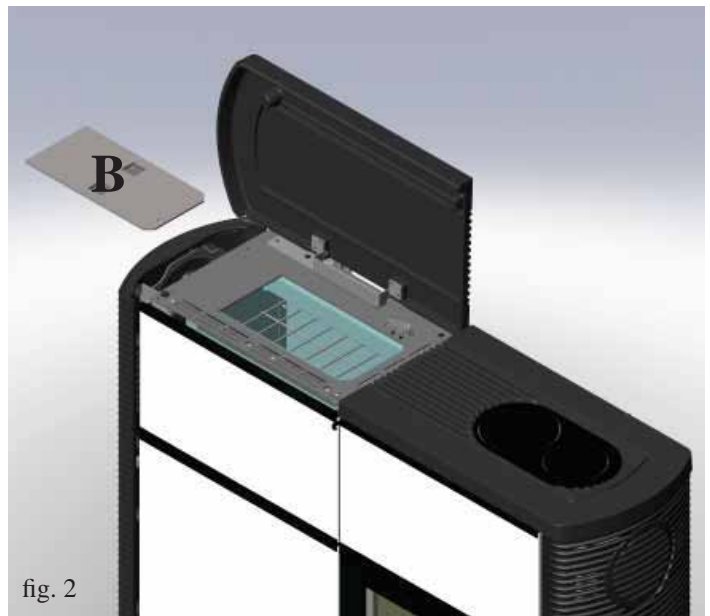
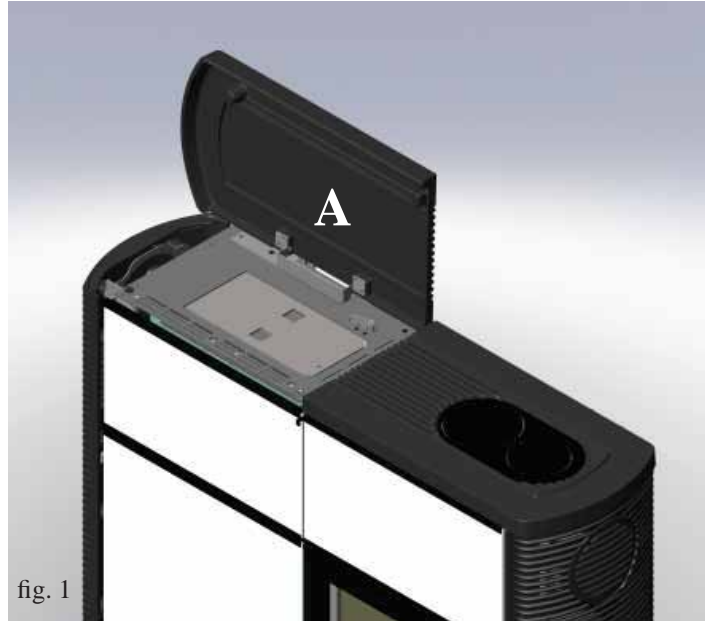

#### NOTE regarding the fuel.

NANCY is designed and programmed to burn wood pellets with 6 mm diameter.

Pellets are a type of fuel in the form of little cylinders, made from compacted sawdust, compressed under high pressure with no adhesives or foreign materials.

They are sold in bags of 15 kg.

For the stove to function properly, you **MUST NOT** burn anything else in it. Using other materials (including wood) will render the warranty null and void. Such use is detected by laboratory analyses. Edilkamin has designed, tested and programmed their stoves to guarantee the best performance when pellets with the following characteristics are used:

**diameter: 6 millimetres**

**maximum length: 40 mm**

**maximum moisture content: 8%**

**calorific value: at least 4300 kcal/kg.**

If pellets with different characteristics are used, the stoves must be recalibrated a similar procedure to that carried out by the DEALER when the stove is ignited the first time.

Using unsuitable pellets may: decrease efficiency; cause malfunctions; stop the stove from functioning due to clogging, dirt on the glass, unburnt fuel, etc.

A simple, visual analysis of the pellets may be carried out:

**Good quality:** smooth, uniform length, not very dusty.

**Poor quality:** with longitudinal and transverse cracks, very dusty, various lengths and mixed with foreign matter.

# INSTRUCTIONS FOR USE

## REMOTE CONTROL

This controls all the functions.

### Key to buttons and display:

 : to turn off and on (to go from remote control on stand-by to remote control on)

+/- : to increase/decrease the various regulations

A : to select Automatic function

M : to select Manual function and access the control and programming menus



- icon flashing: remote control searching for network  
- icon fixed: remote control with connection enabled



keypad locked (press "A" and "M" in parallel for a few seconds to lock or unlock the keypad)



flat battery (3 mini alkaline batteries type AAA)



programming enabled



alphanumeric display consisting of 16 figures arranged in two lines of 8 figures



- icon flashing: stove turning on  
- icon fixed: stove working



manual adjustment function (display shows working power)



automatic function (display shows temperature)

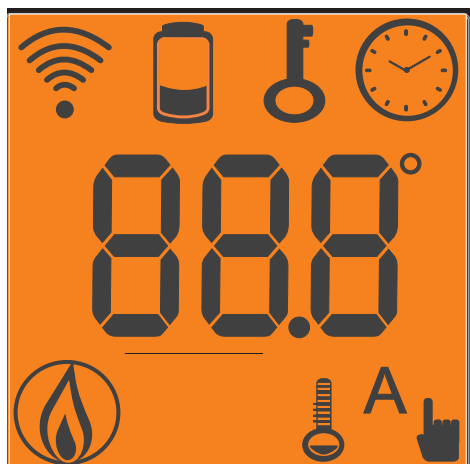

The display also shows other useful information in addition to the icons described above.

### - Stand-by position:

shows room temperature (20°C), kg of pellets (15 kg) remaining in tank and current time (15.33)

### - Manual work phase:

shows power set (Power 1), room temperature (20°C), kg of pellets and autonomy remaining (15 kg 21 hrs)

### - Automatic work phase:

shows temperature set (Set 22°C), room temperature (20°C), kg of pellets and autonomy remaining (15 kg 21 hrs).

**DO NOT PRESS THE BUTTON MORE THAN ONCE .**

Note: If the radio control is not used for a few seconds, the display will go dark as it has moved into the power saving function. The display can be reactivated by pressing any button.

# INSTRUCTIONS FOR USE

## Filling the cochlea.

The first time you use the product, or should the tank be completely emptied of pellets, to fill the coclea press both keys “+” and “-” on the remote control at the same time, holding for a few seconds. As you release the keys, the display should show the wording “LOAD”. This should be carried out before ignition if the stove has stopped due to having run out of pellets, at the end of operation to empty the combustion pot before turning.

It is quite normal for some pellets to remain, that the cochlea cannot suction.

## Automatic igniting.

With the stove on stand-by, press and hold the key , on the remote control for 2 seconds. This will start-up the ignition procedure, showing the wording “START”. At the same time, a countdown in seconds begins (from 1020 to 0). Ignition is not at a preset time, however: its duration is automatically shortened if the board reports that certain tests have been passed. The flame appears after about 5 minutes.

## Manual igniting.

Temperatures of below 3°C will not allow the electrical resistance to heat sufficiently. In this case, or should the resistance be temporarily out of action, Diavolina® type fire-starters can be used.

Insert a piece of lit Diavolina into the combustion chamber, close the door and press  the remote control.

## POWER REGULATION

### • Remote control manual operation

With the stove working, press the key “M” on the remote control once. The display will show the word “POWER P” (specifying the power at which the insert is working). Press the keys “+” or “-” to increase or decrease the insert’s working power (from “POWER P1” to “POWER P5”).

### • Remote control automatic operation

Press key “A” to switch to automatic operation, adjusting the temperature desired for the room (use the “+” and “-” keys to set the temperature from 5°C to 35°C, and the stove will regulate working power required to reach the temperature set. If a temperature below that of the room is set, the insert will stay on “POWER P1”).

## Turning off

With the stove running, press and hold the key  from the remote control for 2 seconds. The turn-off procedure will begin, showing a countdown on the display from 9 to 0 (for a total of 10 minutes).

The turn-off phase involves:

- Interruption of pellet supply
- Maximum ventilation.
- Smoke expulsion motor.

**Never pull the plug out whilst the device is still in the process of turning off.**

## OPERATIONS THAT CAN ONLY BE CARRIED OUT BY REMOTE CONTROL

### Clock regulation

Press and hold the key “M” for 2 seconds to access the “Clock” menu. This allows you to set the internal electronic board clock. By then pressing the key “M”, the following data appears in sequence and can be regulated: day, month, year, hour, minutes, day of the week.

The wording “SAVE??” will appear for confirmation with “M”. This will allow you to check that the operations performed are correct, prior to completion (the wording “SAVE” will then be shown on the display).

# INSTRUCTIONS FOR USE

## Weekly timer

Press and hold the “M” key on the remote control for 2 seconds. This turns on the clock regulation and by pressing the “+” key, the weekly timer function is accessed, with the display showing the description “PROGRAMM ON/OFF”.

This function allows you to set a number of times the insert turns on and off per day (up to a maximum of three), each day of the week.

As you confirm the display with the key “M”, one of the following options will appear:

NO PROG. (no programme set)

DAILY PROGRAM (single programme for every day of the week)

WEEKLY PROGRAM. (specific programme for each day individually)

Use the “+” and “-” keys to switch between programmes.

Use key “M” to confirm the option “DAILY PROGRAM” to choose the number of programmes (turn on/off) to be carried out per day.

Use the “DAILY PROGRAM” to set identical programme/s for every day of the week.

By then pressing the “+” key, the following can be seen:

- Prog. no.

- 1st prog. (one turn on and one turn off per day), 2nd prog. (identical), 3rd prog. (identical)

Use the “-” key to show in reverse order.

If the 1st programme is selected, the turn on time is shown.

The display shows: 1 “ON” at 10 Use the “+” and “-” key to change the hour. Confirm with the “M” key.

The display shows: 1 “ON” at 30 Use the “+” and “-” key to change the minutes. Confirm with the “M” key.

The same applies for the turn-off time to be set and for subsequent turning on and off.

Confirm by pressing “M” and the wording “SAVE??” will appear on the display.

When confirming “WEEKLY PROGRAM”, you will need to choose the day to which the programming is to apply:

1 Mon ; 2 Tues; 3 Wed; 4 Thurs; 5 Fri; 6 Sa; 7 Sat

Once you have chosen the day, use the “+” and “-” key and confirm with the “M” key, to programme in the same way as for the “DAILY PROGRAM”, choosing whether or not to enable a programme for each day of the week, and if so choosing number of interventions and at what times.

Should you make an error during programming, you can leave the programme without saving. As you press a key, , the display will show the word “no SAVE”.

## Changing pellet loading

Press the “M” button for two seconds from the radio control and scroll the display instructions with the “+” and “-” buttons. You will come across the message “User menu” and when you confirm, the message “ADJ-PELLET and ADJ-DRAUGHT” will appear.

If we set “Auto-adjust. ON”, the system will automatically adjust pellet dropping. Alternatively, if we set “Auto-adjust. OFF,” we can manually correct pellet dropping, varying the range in terms of percentages (+/- 30 %).

By confirming this function with the menu key, you can access the function to adjust pellet loading. By decreasing the value set, pellet loading is decreased. By increasing the value set, pellet loading increases. This function is useful if changing the pellet type for which the stove has been calibrated and loading therefore needs correcting.

Should this correction not suffice, contact the Edilkamin-authorized Dealer, to establish the new operating axis.

## Notes on flame variability

Flame status may vary depending on the type of pellet used, in addition to normal solid fuel flame variability and regular combustion chamber cleaning carried out automatically by the boiler.

(N.B.: which does NOT replace necessary cold suction by the user prior to ignition).

## RESERVE WARNING

The stove is fitted with an electronic function that detects the residual quantity of pellets in the tank.

The detection system is integrated into the electronic board, allowing you to see how many hours and kg are left until pellet exhaustion, at all times. For correct system function, it is important that the following procedure is followed during the first ignition (by the Dealer).



# INSTRUCTIONS FOR USE

## Pellet reserve system

Before enabling the system, you need to load a sack of pellets into the tank and use the stove until the loaded fuel has run out. This allows for a short system road test.

After this, the tank can be filled completely and the stove started up.

When running, at the time at which a whole 15 kg sack of pellets can be loaded, the display will show the word “Reserve” flashing.

At this point, after having poured in a sack of pellets, you need to ‘inform’ the memory that you have loaded 15 kg.

To do so, proceed as follows:

1. press the “M” key (for approximately 3-4 seconds) until the word “Clock” appears.
2. press the “+” key until the word “Reserve” appears.
3. press the “M” key until the following screen appears,

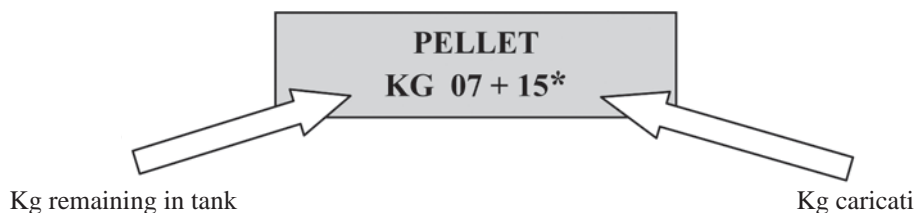

then use the “+” key to take the figure (\*) to the value equal to the Kg of pellets loaded (15 kg in the above example).

4. press the “M” key to confirm
5. press the key  to exit.

After having completed the above procedure, after having consumed the 15 kg, the wording “Reserve” will appear flashing at intervals. After which the operation must be repeated, from point 1 to point 5.

## EMERGENCY BUTTON

Should the remote control be broken, the basic functions can also be accessed by means of a red emergency button located under the external hatch, on the left (see fig. 7).

To press the button once or more to enable the function desired:

1. A STOVE OFF  
by pressing the red button for 2 seconds this turns on.
2. A STOVE ON  
by pressing the red button for 2 seconds this turns off.
3. A STOVE ON  
manual mode, by pressing the red button, you go from P1 to P3.
4. A STOVE ON  
automatic mode, by pressing the red button, you go from 5°C to 30°C.

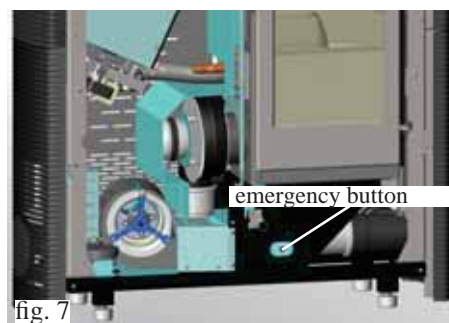

## RADIO ANTENNA

Stove dialogues with the remote control by means of radio waves. The radio signal is received by the radio control by means of a small antenna beneath the external hatch (see fig. 7).



## INFORMATION FOR USERS

In accordance with Art. 13 of the Legislative Decree No. 151, dated 25 July 2005, “Implementation of Directives: 2002/95/EC, 2002/96/EC and 2003/108/EC, pertaining to the reduction of hazardous substances used in electrical and electronic equipment, as well as disposal of waste”. The crossed-out wheeled bin symbol shown on the equipment or on the packaging indicates that the product must be disposed of separately at the end of its useful life. Therefore, at the end of the equipment’s useful life, the user must hand in the equipment to suitable collection facilities for electrical and electronic waste, or return it to the retailer when a new, equivalent appliance is purchased in a ratio of one to one.

# MAINTENANCE

Before performing any maintenance, disconnect the appliance from the mains.

Regular maintenance is required for the stove to function correctly.

**FAILURE TO KEEP UP REGULAR MAINTENANCE DOES NOT** allow the stove to function properly.

Any problems resulting from lack of maintenance will immediately void the warranty.

**TO ACCESS ALL ELECTRICAL AND MECHANICAL PARTS EASILY SIMPLY OPEN THE LEFTHAND DOOR OF THE STOVE. THE DOOR IS HELD FIRMLY SHUT WITH A SCREW, WHICH MUST ONLY BE REMOVED FOR INSPECTION PERFORMED BY THE TECHNICAL ASSISTANCE CENTRE.**

## DAILY MAINTENANCE

Operations must be performed when the stove is off, cold and unplugged from the power supply

- Must be performed using a vacuum cleaner (see optional extras page 39).
- The whole procedure takes up a few minutes every day.
- Open the righthand door, remove the combustion chamber (1 - fig. A) and empty the residue out into the ash pan (3 - fig. C).
- **DO NOT EMPTY THE RESIDUE OUT INTO THE PELLET HOPPER.**
- Take out the ceiling (2 - fig. B) and empty the residue out into the ash pan (3 - fig. C).
- Take out and empty the ash pan (3 - fig. C) into a fireproof container (the ash may still contain hot parts and/or embers).
- Remove the combustion chamber or use the spatula to scrape it and clean out any blocked holes on all sides
- Remove the combustion chamber (1 - fig. A) and scrape with a spatula. Clean any obstructions in the apertures.
- Vacuum the combustion chamber holder, clean the edges where the combustion chamber is lodged into its seat.
- Clean the glass, if necessary (when cold).

Never vacuum hot ash, it can make the vacuum cleaner breakdown and puts the household rooms at risk of fire



fig. A

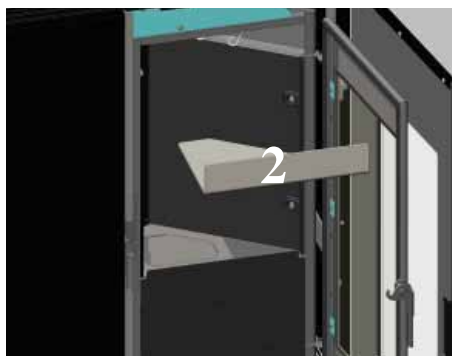

fig. B

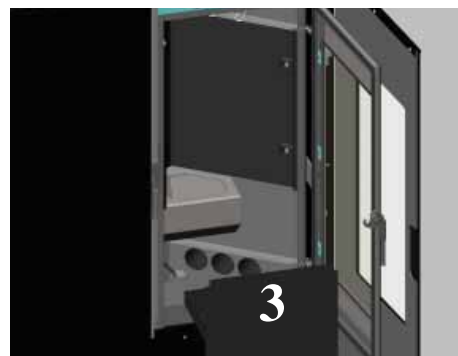

fig. C

## MANUTENZIONE SETTIMANALE

- Involves cleaning the hearth (with a swab) once the ash pan has been removed (3 - fig. C).
- empty the pellet hopper and clean the base with the vacuum cleaner.
- Clean with the swabs (4 - fig. D), vacuum out the 3 pipes below (5 - fig. E)
- Clean out the combustion chamber and smoke extractor (6 - fig. E).

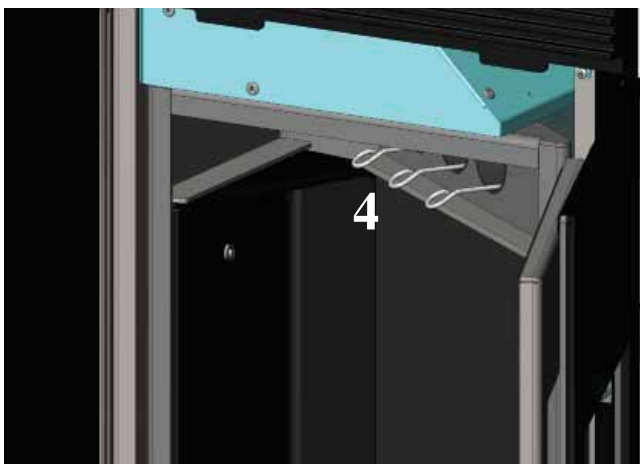

fig. D

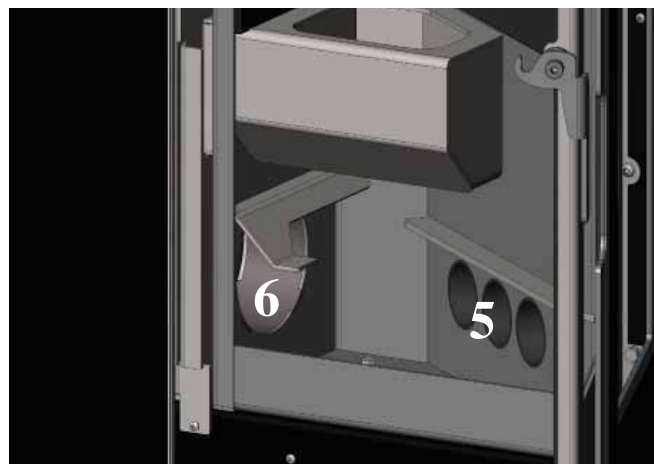

fig. E

# MAINTENANCE

## SEASONAL MAINTENANCE (implemented by the DEALER)

Consists in:

- Clean the stove internally and externally
- Carefully clean the heat exchange tubes
- Carefully clean and remove dirt from the combustion chamber and the relative compartment
- Clean fans, verify mechanical and clamp loosening
- Clean smoke channel (replace seals on smoke exhaust pipe)
- Clean smoke duct (see weekly cleaning)
- Clean smoke extraction fan compartment, flow sensor and check thermocouple.
- Clean, inspect and scrape any residue from the ignition resistance compartment and if necessary, replace it
- Visually inspect the electrical wires, connections and power cable
- Clean the pellet hopper and check loosening of the feed screw - gear motor assembly
- Replace the door seal
- Functionality test: load the feed screw, ignite, let it run for 10 minutes and shutdown

If the stove is used very often, it is recommended to clean the smoke channel every 3 months.

### ATTENTION !!!

After implementing a normal cleaning procedure, **INCORRECT** coupling of the upper (A) (figura 1) and lower (B) (figura 1) combustion chambers can compromise the stove's performance.

Before igniting the stove, make sure the combustion chambers are correctly paired as indicated in (fig. 2) without ash or unburnt material present on the support perimeter.

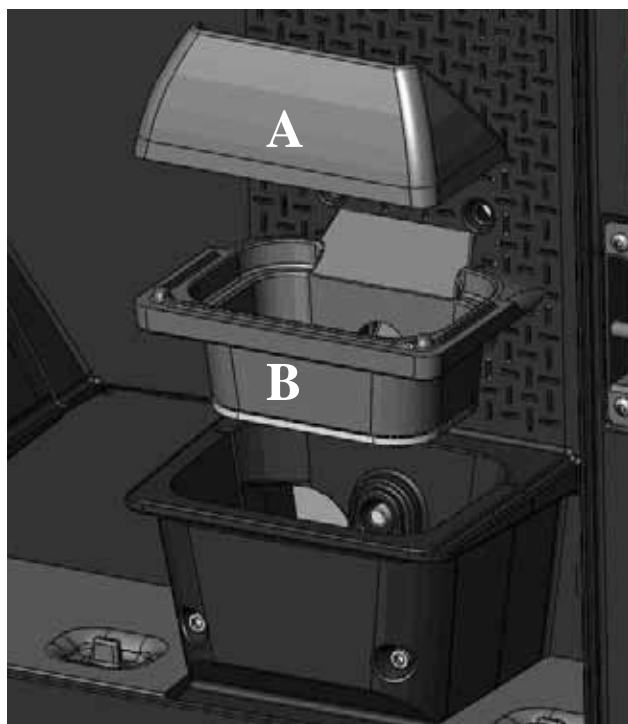

fig. 1



fig. 2

# POSSIBLE TROUBLESHOOTING

In the event of problems the stove stops automatically and runs the shutdown process and the display shows text regarding the motivation of the shutdown (see the various alarms below).

Never pull the plug during shutdown on account of malfunction.

Should it block, to restart the stove you will need to allow the turn-off procedure to take place (600 seconds with audible signal), and then press the button .

Do not turn the stove on again before checking the cause of the malfunction and CLEANING/ EMPTYING the crucible.

## INDICATION OF POSSIBLE CAUSES OF MALFUNCTION AND INDICATIONS AND REMEDIES:

- 1) **Signalling:** **Verific./air flow:** (intervenes if the flow sensor detects insufficient combustion ).  
**Problem:** **Turns off for lack of depression**  
Air flow may be insufficient because the door is open, the door does not close properly (e.g. bad seal), there is an air intake or smoke extraction problem, or the combustion chamber is clogged.  
**Actions:** Check:  
  - door closure;
  - combustion air intake duct (clean, paying attention to the flow sensor components);
  - clean the flow sensor with dry air (like that used for PC keyboards);
  - stove location: it must not be installed against a wall;
  - combustion chamber position and cleanliness (clean regularly according to the type of pellet);
  - smoke duct (clean);
  - installation (if it does not comply with regulations or the smoke outlet has more than 2-3 bends);If you suspect the sensor is malfunctioning, carry out cold tests. If the conditions are changed (for example by opening the door) and the value does not change, there is a sensor problem.  
  
**N.B.:** The no depression alarm may also occur during ignition, since the flow sensor starts monitoring 90 seconds after the ignition cycle begins.
- 2) **Segnalazione:** **Signalling: Verific./extract.:** (this trips if the smoke extraction speed sensor detects a fault)  
**Problem:** **Shutdown for smoke extraction speed fault detection**  
**Actions:**  
  - Check smoke extractor function (devolution sensor connection) and board (DEALER).
  - Check smoke channel for dirt
  - Verify the electrical system and earthing system.
  - Check electronic circuit board (DEALER).
- 3) **Signalling:** **Stop/Flame:** (this trips if the thermocouple detects a smoke temperature lower than the value set, which it interprets as the absence of flames)  
**Problem:** Turns off due to drop in smoke temperature  
**Actions:**  
  - lack of pellets
  - too many pellets have suffocated the flame, check pellet quality (DEALER)
  - the maximum thermostat has intervened (rare, this only intervenes in the event of excessive smoke temperature) (DEALER)
- 4) **Signalling:** **Block FI/NO Start:** (intervenes if a flame fails to appear within a maximum of 15 minutes, or if ignition temperature is not reached).  
**Problem:** **Turns off due to incorrect smoke temperature during ignition**  
Distinguish either of the following cases:  
**Flame does NOT appear**  
**Actions:**  
  - Check: - combustion chamber position and cleanliness;
  - arrival of combustion air in the combustion chamber;
  - if the heating element is working (DEALER);
  - room temperature (if lower than 3°C use a firelighter) and damp.Try to light with a firelighter (see page 32).  
  
**Actions:** **Flames appear, but AF appears on the display after Ar**  
  - Check: (only by the Dealer)
  - if the thermocouple is working (DEALER);
  - start-up temperature setting in the parameters (DEALER).
  - Repeat start up after having emptying the brazier.
- 5) **Signalling:** **Black Out:** (not a defect of the stove).  
**Problem:** **Turns off due to lack of electricity**  
**Actions:**  
  - Check electricity connection and drops in voltage.
- 6) **Signalling:** **Fault/RC:** (intervenes if the thermo coupling has failed or is disconnected).  
**Problem:** **Turns off due to thermo coupling failed or disconnected**  
**Actions:**  
  - Check connection of thermo coupling to board: check function in cold test (DEALER).

---

# POSSIBLE TROUBLESHOOTING

---

- 7) **Signalling:** smoke °C/high.  
**Problem:** turns off due to exceeding maximum smoke temperature.  
**Actions:**
- Check the pellet type
  - Check for anomalies with the smoke extraction motor
  - Check to see if there are any obstructions in the smoke channel
  - Check correct installation
  - Check gear motor “drift”
  - Check to make sure there is an air intake in the room
- 8) **Signalling:** “Battery check”  
**Problem:** The insert does not stop but the error appears on the display.  
**Actions:**
- The buffer battery of the control board needs changing (DEALER).
- 9) **Problem:** Remote control not working  
**Actions:**
- closer to the receiver of the insert
  - check the battery and if necessary, replace it.
- 10) **Problem:** Outlet air not hot  
**Actions:**
- clean heat exchanger from inside the firebox.
- 11) **Problem:** During ignition, the differential switch trips (DEALER):  
**Actions:**
- check moisture content of ignition resistance
- 12) **Problem:** Does not ignite:  
**Actions:**
- clean combustion chamber.

## NOTA 1

All signals/warnings remain shown until you intervene on the remote control, by pressing the button .

Do not use the insert before having eliminated the problem.

## NOTA 2

After 1000 kg of pellets consumed, the display flashes the wording ‘Mainten.’.

The stove works, but you must call the Dealer out to perform extraordinary maintenance.



---

# CHECK LIST

---

To be integrated with a complete reading of the technical specifications

## **Positioning and installing**

- Commissioned by a qualified DEALER who has issued the warranty and maintenance manual
- Room ventilation
- Only the stove outlet passes through the smoke channel/chimney flue
- The smoke channel has: a maximum of 2 curves, a maximum 2 horizontal metres
- Chimney pot that is high enough to avoid downdraft areas
- The discharge pipes are made of a suitable material (stainless steel is recommended)
- When using any flammable materials (e.g. wood), all precautions have been taken to prevent a fire hazard

## **Use**

- Good quality, dry pellets are used
- The chimney pot and ash compartment are clean and well positioned
- The door is closed properly
- The combustion chamber is inserted properly into the relevant compartment

**REMEMBER TO VACUUM THE COMBUSTION CHAMBER BEFORE EACH IGNITION**  
**Should ignition fail, DO NOT re-ignite until you have emptied the combustion chamber.**

---

## OPTIONAL

---

### **TELEPHONE COMBINER FOR REMOTE IGNITION (code 281900)**

The stove can be ignited remotely by asking the DEALER to connect the telephone combiner to the serial port behind the stove via the optional cable (code 621240).

---

## CLEANING ACCESSORIES

---



GlassKamin  
(code 155240)

Used for cleaning the  
ceramic glass



Ash vacuum cleaner  
without motor  
(code 275400)

User for cleaning  
the hearth

Madame, Monsieur,

Nous vous remercions et nous vous félicitons d'avoir choisi notre produit. Avant de l'utiliser, nous vous demandons de lire attentivement cette fiche, afin de pouvoir profiter au mieux et en toute sécurité de toutes ses prestations.

Pour tout autre renseignement ou besoin, contactez le REVENDEUR chez lequel vous avez effectué votre achat ou visitez notre site internet [www.edilkamin.com](http://www.edilkamin.com) à la rubrique CENTRES ASSISTANCE TECHNIQUE.

#### NOTE

- Après avoir déballé le produit, assurez-vous qu'il est intact et que son contenu est complet (radiocommande, manchons de raccordement, poignée, livret de garantie, gant, CD/fiche technique, spatule, sels déshumidifiants).

En cas d'anomalies, adressez-vous tout de suite au revendeur chez lequel vous avez effectué l'achat et remettez-lui une copie du livret de garantie et de la facture.

- Mise en service/test

Elle doit absolument être effectuée par le - Centre d'Assistance Technique - autorisé Edilkamin (Revendeur Autorisé) sous peine de voir la garantie expirer. La mise en service ainsi qu'elle est décrite dans par la norme UNI 10683 Rév. 2005 (Chap. "3.21") consiste en une série d'opérations de de contrôle effectuées lorsque l'insert est installé et qui ont pour but de vérifier que le système fonctionne bien et qu'il est en accord avec les règlementations.

Chez votre revendeur, en appelant le numéro vert ou sur le site [www.edilkamin.com](http://www.edilkamin.com) vous pouvez trouver le Centre d'Assistance le plus proche.

- Des installations incorrectes, des entretiens mal effectués, une utilisation impropre du produit, déchargent l'entreprise productrice de tout dommage éventuel découlant de l'utilisation du produit.
- Le numéro du coupon de contrôle, nécessaire pour l'identification le insert, est indiqué:
- Sur le haut de l'emballage
- Sur le livret de garantie qui se trouve à l'intérieur du foyer
- Sur la plaquette appliquée à l'arrière de l'appareil;

Cette documentation ainsi que la facture doivent être conservées pour l'identification, et les informations qu'elles contiennent devront être communiquées à l'occasion d'éventuelles demandes de renseignements et elles devront être mises à disposition pour une éventuelle intervention d'entretien;

- Les détails représentés sont indicatifs, du point de vue graphique et géométrique.

#### DECLARATION DE CONFORMITÉ

La société EDILKAMIN S.p.A. ayant son siège légal à Via Vincenzo Monti 47 - 20123 Milan - Code Fiscal P.IVA 00192220192

Déclare sous sa propre responsabilité:

que les poêles à pellets de bois décrit ci-dessous est conforme à la Directive 89/106/CEE (Produits de Construction)

POÊLE À PELLETS, avec marque commerciale EDILKAMIN, dénommé NANCY

N° DE SÉRIE: Réf. Plaque des caractéristiques

ANNÉE DE FABRICATION: Réf. Plaque des caractéristiques

La conformité aux critères de la Directive 89/106/CEE est en outre déterminée par la conformité à la norme européenne: EN 14785:2006

La société déclare également:

que les poêles à pellets de bois NANCY est conforme aux critères des directives européennes:

2006/95/CEE – Directive Basse Tension

2004/108/CEE – Directive Compatibilité Électromagnétique

EDILKAMIN décline toute responsabilité eu égard à tout dysfonctionnement de l'appareil en cas de remplacement, de montage et/ou de modifications qui ne seraient pas effectués par des personnels EDILKAMIN sans l'autorisation préalable de la société.

## PRINCIPE DE FONCTIONNEMENT

Le poêle NANCY produit de l'air chaud en utilisant comme combustible le pellet en bois, dont la combustion est gérée de manière électronique. Ci-dessous est illustré le fonctionnement (les lettres font référence à la figure 1).

Le combustible (pellet) est prélevé du réservoir de stockage (A) et, grâce à une vis sans fin (B) activée par un motoréducteur (C), il est transporté dans le creuset de combustion (D).

L'allumage du pellet se fait grâce à de l'air chaud produit par une résistance électrique (E) et aspiré dans le creuset par un extracteur de fumées (F).

Les fumées produites par la combustion sont extraites du foyer grâce à ce même ventilateur centrifuge (F), et expulsés par le raccord (G) situé dans la zone basse du poêle.

Les poêles permettent la canalisation de l'air chaud, pour chauffer une pièce attenante.

Pour canaliser l'air chaud, trois raccords de sortie sont prévus (à l'arrière, sur le côté et en haut). Utiliser celui qui est le plus approprié (par conséquent les autres raccords devront être bouchés) et le raccorder avec le KIT 8 spécial en option.

Le foyer a un revêtement en fonte, il est fermé frontalement par deux petits volets superposés.

- un petit volet externe en vitre céramique

- Un petit volet interne en verre céramique en contact avec le feu.

La quantité de combustible, l'extraction des fumées, l'alimentation de l'air comburant, sont réglées par une carte électronique équipée d'un logiciel afin d'obtenir une combustion avec un rendement élevé et de faibles émissions.

Toutes les phases de fonctionnement peuvent être gérées par radiocommande.

Le poêle est équipé d'une prise sérielle pour le branchement avec un câble en option (code 621240) avec des dispositifs d'allumage à distance (par exemple un combiné téléphonique ou un thermostat d'ambiance).

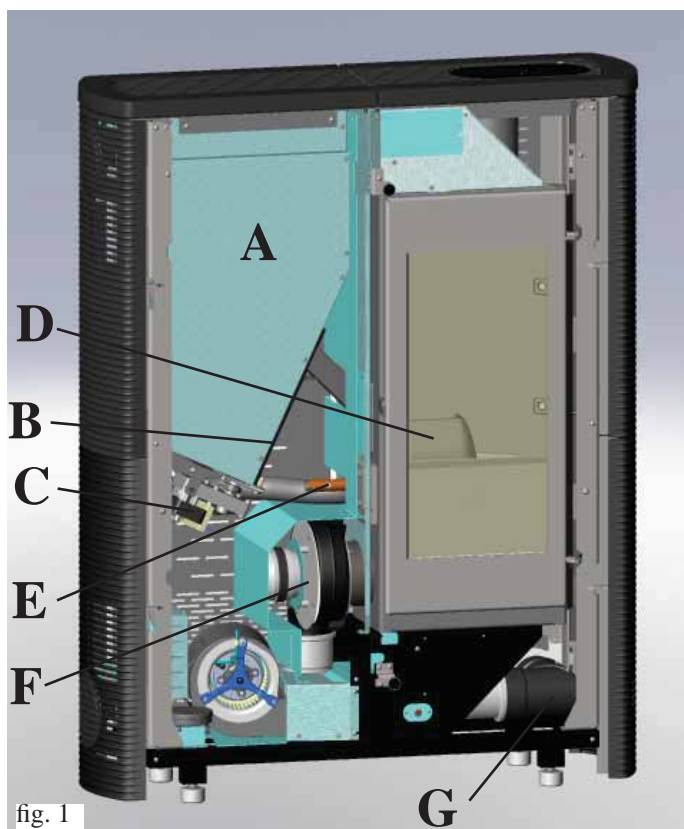

fig. 1

## INFORMATIONS POUR LA SECURITE

Le poêle NANCY sont conçus pour chauffer, grâce à une combustion automatique de pellet dans le foyer

- La pièce dans laquelle il se trouve, par rayonnement et par mouvement de l'air qui sort de la grille intégrée dans le semi-top droit.

- La pièce attenante grâce au mouvement de l'air chaud canalizable par les raccords situés à l'arrière, sur le côté droit ou dans la partie supérieure.

• Les seuls risques découlant de l'emploi des poêles sont liés à un non respect de l'installation ou à un contact direct avec les parties électriques en tension (internes) ou à un contact avec le feu et les parties chaudes (vitre, tuyaux, sortie air chaud) ou à l'introduction de substances étrangères.

• Utiliser uniquement du pellet de bois de diamètre 6 mm comme combustible.

• Si des composants ne fonctionnent pas les poêles sont dotés de dispositifs de sécurité qui garantissent l'extinction, qui doit se faire sans intervenir.

• Pour un bon fonctionnement le poêle doit être installé en respectant ce qui est indiqué sur cette fiche et pendant le fonctionnement la porte ne doit pas être ouverte : en effet la combustion est gérée automatiquement et ne nécessite aucune intervention.

• En aucun cas des substances étrangères doivent être introduites dans le foyer ou dans le réservoir.

• Pour le nettoyage du conduit de fumées (segment de conduit qui relie le raccord de sortie des fumées du poêle avec le conduit de cheminée) il ne faut pas utiliser des produits inflammables.

• Les parties du foyer et du réservoir doivent être uniquement aspirées avec un aspirateur.

• La vitre peut être nettoyée A FROID avec un produit spécial (ex. GlassKamin Edilkamin) et un chiffon.

• Ne pas nettoyer à chaud.

• S'assurer que les poêles sont posées et allumées par un revendeur habilité Edilkamin selon les indications de cette fiche ; conditions du reste indispensables pour la validation de la garantie.

• Pendant le fonctionnement du poêle, les tuyaux d'évacuation et la porte atteignent des températures élevées (ne pas toucher sans le gant prévu à cet effet).

• Ne pas déposer d'objets non résistants à la chaleur tout près du poêle.

• Ne JAMAIS utiliser de combustibles liquides pour allumer le poêle ou raviver la braise.

• Ne pas obstruer les ouvertures d'aération dans la pièce d'installation, ni les entrées d'air du poêle.

• Ne pas mouiller le poêle, ne pas s'approcher des parties électriques avec les mains mouillées.

• Ne pas insérer de réductions sur les tuyaux d'évacuation des fumées.

• Le poêle doit être installé dans des pièces adaptées à la sécurité contre les incendies et dotées de tous les services (alimentation et évacuations) dont l'appareil a besoin pour un fonctionnement correct et sûr

• Si l'allumage échoue, NE PAS répéter l'allumage avant d'avoir vidé le creuset.

• **ATTENTION: LE PELLETT QUI A ÉTÉ ENLEVÉ DU CREUSET NE DOIT PAS ÊTRE DÉPOSÉ DANS LE RÉSERVOIR. DEPOSITED INSIDE THE HOPPER.**

# DIMENSIONS ET FINITIONS

- laminam blanc crème
- laminam aspect "Corten"
- laminam aspect bois

FRONT

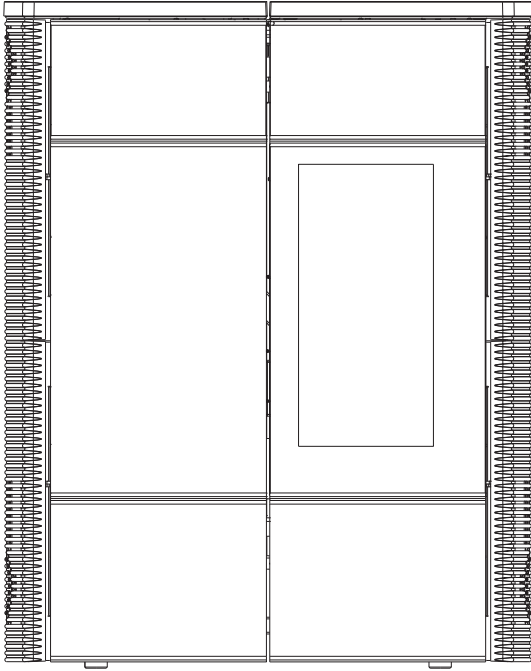

RETOUR

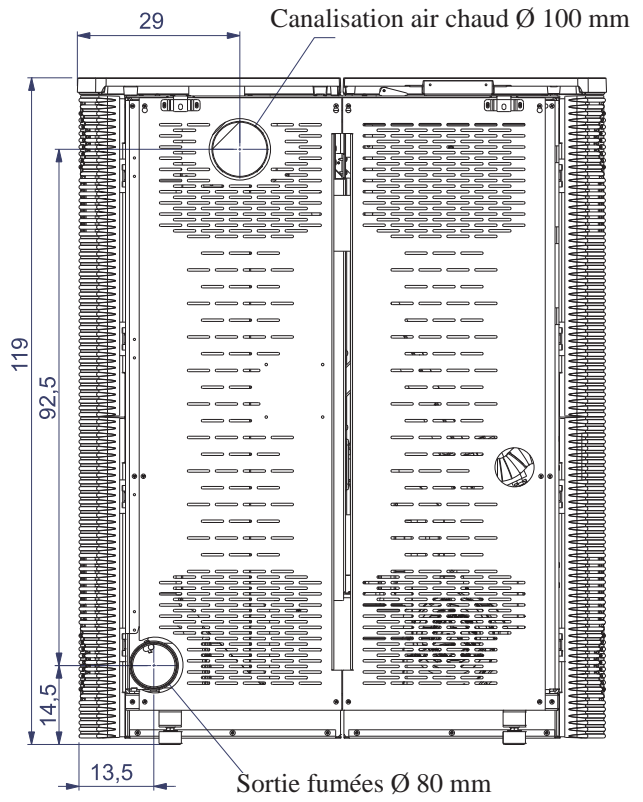

CÔTÉ

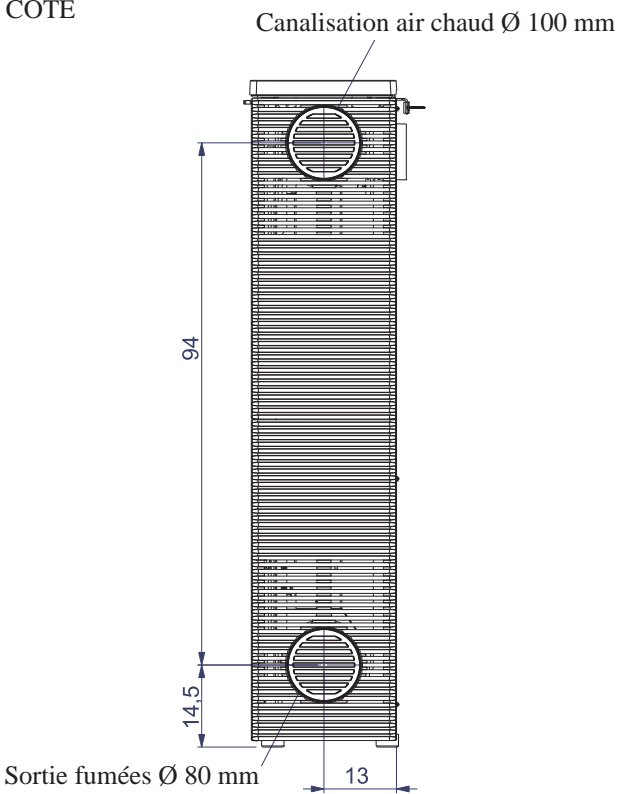

PLAN

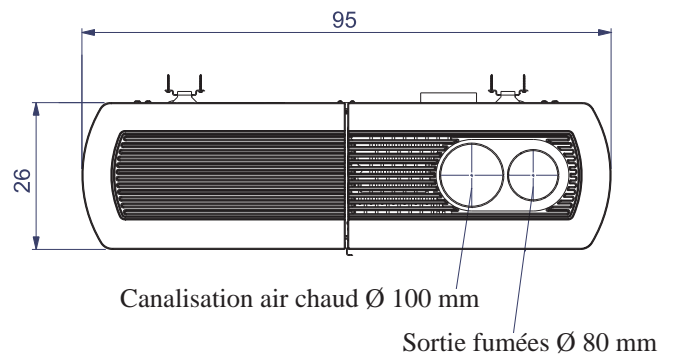

FRANÇAIS

# APPAREILS ÉLECTRONIQUES

LEONARDO® est un système de sécurité et de réglage de la combustion qui permet un fonctionnement optimal quelles que soient les conditions grâce à deux capteurs qui relèvent le niveau de pression dans la chambre de combustion et la température des fumées.

Ces deux paramètres sont relevés et par conséquent optimisés en continu de manière à corriger en temps réel les éventuelles anomalies de fonctionnement. Le système LEONARDO® obtient une combustion constante en réglant automatiquement le tirage selon les caractéristiques du conduit de cheminée (courbes, longueur, forme, diamètre etc..) et les conditions environnementales (vent, humidité, pression atmosphérique, installation en haute altitude etc..).

Il est nécessaire que les normes d'installation soient respectées.

Le système LEONARDO® est, en outre, capable de reconnaître le type de pellet et de régler automatiquement l'afflux pour garantir instant après instant le niveau de combustion demandé.



FRANÇAIS

## CARTE ÉLECTRONIQUE

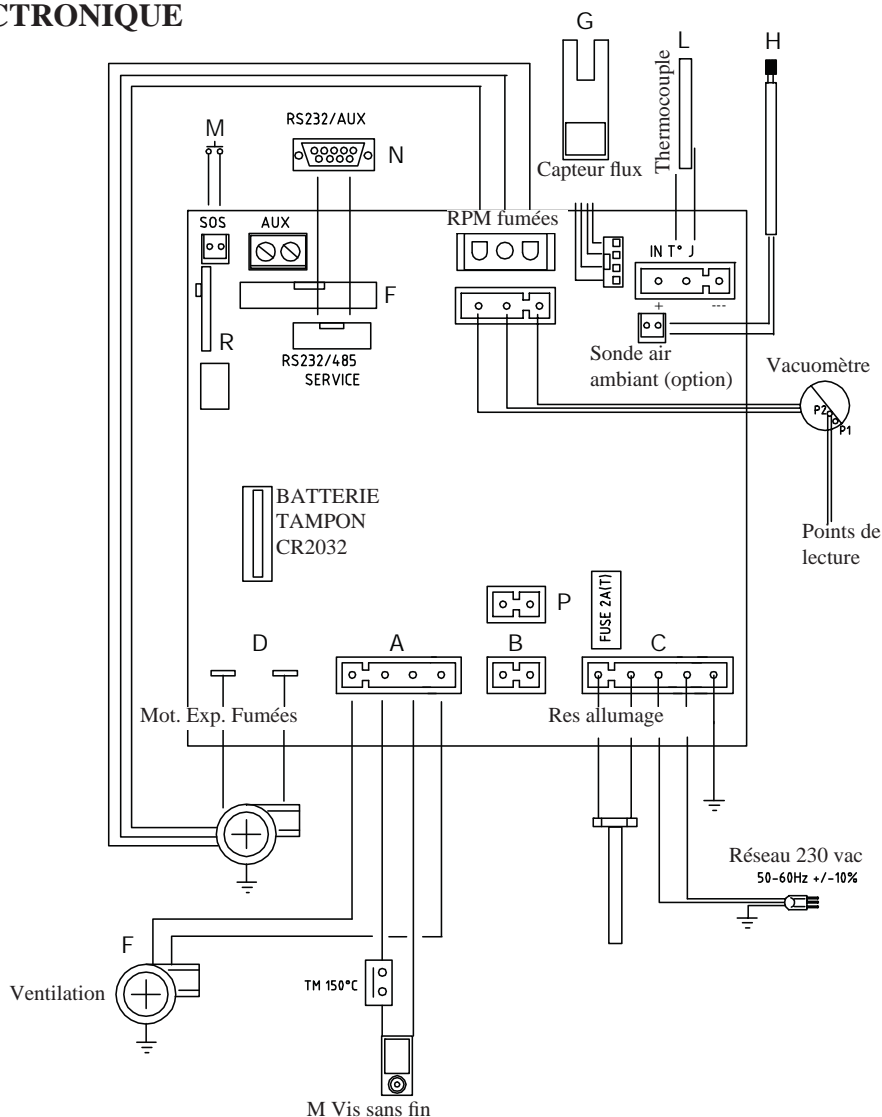

### PORT SÉRIE

Sur le port AUX vous pouvez faire installer par le Revendeur un dispositif en option permettant le contrôle de l'allumage et de l'extinction (par exemple un combinateur téléphonique ou un thermostat d'ambiance), placé derrière le poêle. Peut être connecter avec le chevalet fourni en option prévu à cet effet (cod 621240). La sortie sérielle se trouve à l'intérieur du revêtement sur le côté gauche.

### BATTERIE TAMPON

Une batterie tampon (type CR 2032 de 3 Volts) se trouve sur la carte électronique. Son mauvais fonctionnement (non pas un défaut considérable du produit, mais son usure normale) est indiqué par les inscriptions "Contrôle/batterie". Pour plus de références le cas échéant, contacter le Revendeur qui a effectué le 1er allumage.

### SONDE TEMPÉRATURE AMBIANTE

A l'arrière du poêle se trouve la sortie du câble de température ambiante de 1 mètre de longueur. La sonde à fixer au mur grâce au support fourni est câblée sur le terminal du câble.





# CARACTERISTIQUES

CARACTÉRISTIQUES THERMOTECHNIQUES		
Puissance nominal	9	kW
Rendement puissance nominal	94,1	%
Émissions CO (13% O2) puissance nominal	0,015	%
Masses des fumées puissance nominal	5,8	g/s
Puissance réduite	2,8	kW
Rendement puissance réduite	96,2	%
Émissions CO (13% O2) puissance réduite	0,021	%
Masses des fumées puissance réduite	2,1	g/s
Surchauffe fumées maximum	150	°C
Tirage minimum	12	Pa
Autonomie min/max	10 / 33	heures
Consommation combustible min/max	0,6 / 2	kg/h
Capacité réservoir	20	kg
Volume de chauffe *	235	m <sup>3</sup>
Poids avec emballage	220	kg
Diamètre conduit fumées (A mâle)	80	mm
Diamètre conduit prise air extérieur (B mâle)	40	mm

\* Le volume de chauffe est calculé compte tenu d'une isolation de la maison conforme à la Loi 10/91, et modifications successives et d'une demande de chaleur de 33 kcal/m<sup>3</sup> par heure.

\* Il est important de tenir compte aussi de la position du poêle dans la pièce.

## N.B.

- 1) il faut prendre en considération que des appareils externes peuvent perturber le fonctionnement de la carte électronique.
- 2) attention: parties sous tension, faire impérativement effectuer les entretiens et/les vérifications par des techniciens spécialisés.

CARACTÉRISTIQUES ÉLECTRIQUES		
Alimentation	230Vac +/- 10% 50 Hz	
Puissance absorbée moyenne	120	W
Puissance absorbée à l'allumage	400	W
Fréquence radiocommande	ondes radio 2,4 GHz	
Protection sur la carte électronique *	Fusible 2AT, 250 Vac 5x20	

Les données reportées ci-dessus sont indicatives.

ED ILKAMIN s.p.a. se réserve le droit de modifier sans préavis ses produits et selon son jugement sans appel.

## DISPOSITIFS DE SECURITE

### THERMOCOUPLE:

Situé sur l'évacuation des fumées, il lit leur température. En fonction des paramètres établis il contrôle les phases d'allumage, de travail et d'extinction.

### CAPTEUR FLUX D'AIR:

Situé dans le canal d'aspiration, il intervient quand le flux de l'air comburant n'est pas correct, causant par conséquent des problèmes de dépression dans le circuit des fumées et provoquant l'extinction du poêle.

### THERMOSTAT DE SECURITE:

Il intervient si la température à l'intérieur du poêle est trop élevée. Il bloque le chargement du pellet en provoquant l'extinction du poêle.

# INSTALLATION

Pour ce qui n'est pas expressément indiqué, se reporter pour chaque pays aux normes locales. En Italie se reporter à la norme UNI 10683, ainsi qu'aux éventuelles indications régionales ou des ASL locales. En cas d'installation dans une copropriété, demander l'avis préventif au gérant.

## VERIFICATION DE COMPATIBILITE AVEC D'AUTRES DISPOSITIFS

Le poêle NE doit PAS être dans la même pièce où se trouvent des extracteurs, des appareils de chauffage de type B, et autres appareils qui peuvent compromettre le bon fonctionnement.

Voir norme UNI 10683/.

## VERIFICATION BRANCHEMENT ELECTRIQUE (placer la fiche à un endroit accessible)

Le poêle est pourvu d'un câble d'alimentation électrique à brancher à une prise de 230 V 50 Hz, de préférence avec interrupteur magnétothermique. Si la prise de courant n'est pas accessible facilement, prévoir un dispositif d'interruption de l'alimentation (interrupteur) en amont du poêle (aux soins du client). Des variations de tension supérieures à 10% peuvent compromettre le poêle.

L'installation électrique doit être aux normes; ériger en particulier l'efficacité du circuit de terre.

Le mauvais état de marche du circuit de terre provoque un mauvais fonctionnement qu'Edilkamin ne peut prendre en charge.

La ligne d'alimentation doit avoir une section adaptée à la puissance de l'appareil.

## DISTANCES DE SECURITE CONTRE LES INCENDIES

Le poêle peut être fixé directement sur des murs en briques et/ou en placoplatre. En cas de murs combustibles (par ex. en bois) il faut prévoir une isolation adéquate avec un matériau non combustible. Il faut obligatoirement calorifuger de manière adéquate le conduit d'évacuation des fumées et le conduit de canalisation de l'air chaud car ils atteignent des températures élevées. Tout élément fait de matériaux combustibles et/ou sensibles à la chaleur et se trouvant à côté du poêle, doit être à une distance de 40 cm minimum ou bien être calorifugé de manière opportune avec un matériau isolant et non combustible; dans tous les cas il ne faut pas placer des matériaux devant le poêle à moins de 80 cm parce qu'ils seraient soumis directement au rayonnement du foyer.

## PRISE D'AIR

Il est indispensable de prédisposer, à l'arrière du poêle, une prise d'air reliée avec l'extérieur, d'une section utile minimum de 80 cm<sup>2</sup>, qui garantisse une alimentation en air suffisante pour la combustion.

La prise d'air doit être reliée au raccord approprié présent à l'arrière du poêle (voir page 42).

## EVACUATION DES FUMÉES

**Le système d'évacuation doit être unique pour le poêle (des conduits d'évacuation dans un conduit de cheminée commun à d'autres dispositifs n'est pas acceptable).**

L'évacuation des fumées se fait par le raccord de 8 cm de diamètre situé à l'arrière, sur le côté droit ou en haut. Le conduit d'évacuation des fumées du poêle doit être relié avec l'extérieur en utilisant des tuyaux en acier ou noirs certifiés EN 1856. Le conduit doit être fermé hermétiquement. Pour l'étanchéité des tuyaux et leur éventuelle isolation il faut utiliser des matériaux résistant aux températures élevées (silicone ou mastics pour températures élevées). Les segments horizontaux peuvent avoir une longueur jusqu'à 2 m. Il est possible d'avoir jusqu'à deux coudes avec une ouverture de 90° maximum (par rapport à la verticale). Il est nécessaire d'avoir (si le conduit d'évacuation ne s'insère pas dans le conduit de cheminée) un tronçon vertical d'au moins 1,5 m et un embout de protection contre le vent (référence UNI 10683). Le conduit vertical peut être interne ou externe. Si le conduit de fumées est à l'extérieur il doit être calorifugé de manière adéquate. Si le conduit de fumées s'insère dans un conduit de cheminée, celui-ci doit être autorisé pour les combustibles solides et s'il fait plus de 150 mm de diamètre, il faut l'assainir en le tubant avec des tuyaux de section et de matériaux adaptés (ex. acier 80 mm de diamètre). Tous les segments du conduit de fumées doivent pouvoir être inspectés. Les cheminées et les conduits de fumée auxquels sont reliés les appareils qui utilisent des combustibles solides doivent être nettoyés une fois par an (vérifier s'il existe dans son pays une réglementation à ce sujet). Si on omet de contrôler et de nettoyer régulièrement on augmente la probabilité d'un incendie de la cheminée. Dans ce cas procéder ainsi: ne pas éteindre avec de l'eau; vider le réservoir du pellet; S'adresser au personnel spécialisé après l'incident avant de redémarrer la machine.

## CAS TYPIQUES

Fig. 1

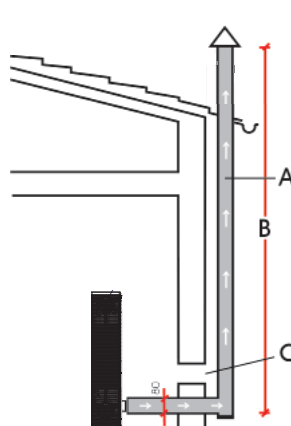
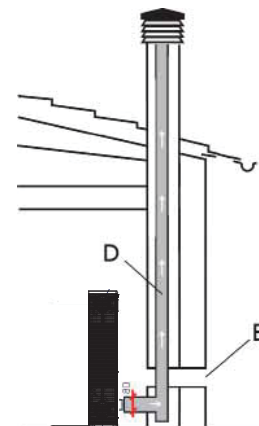

Fig. 2



- A: conduit de cheminée en acier calorifugé
- B: Hauteur minimum 1,5 m et en tout cas au-delà de la hauteur de l'avant-toit
- C-E: prise d'air de la pièce (section passante de 80 cm<sup>2</sup> minimum)
- D: conduit de cheminée en acier, à l'intérieur du conduit de cheminée existant dans le mur

## CHEMINÉE

Les caractéristiques fondamentales sont:

- section interne à la base égale à celle du conduit de cheminée
- section de sortie non inférieure au double de celle du conduit de cheminée
- position en plein vent, au-dessus du toit et en-dehors des zones de reflux., au-dessus de la faite du toit et en-dehors des zones de reflux.

# INSTALLATION

## CIRCULATION AIR CHAUD

Le débit d'air chaud dans la pièce d'installation se fait à travers la grille intégrée dans le semi-top de droite.

En alternative, NANCY est en outre dotée d'un système de canalisation qui permet de diriger l'air chaud simultanément dans la pièce d'installation et dans celle attenante.

Il est possible de configurer le poêle pour obtenir la sortie de l'air chaud à canaliser par le top, par l'arrière ou depuis le côté droit au moyen de manchons de raccordement adéquats (A - B) qui se trouvent dans l'emballage.

### RACCORDEMENT SORTIE D'AIR CHAUD PAR LE TOP (fig. 1)

- Retirer le diaphragme (C2 - fig. 1) prédécoupé dans le couvercle (C - fig. 1) fourni à part.
- Fixer avec les vis fournies le manchon de raccordement (A - fig. 1) fourni à part.
- Replacer le couvercle C
- Enfiler le tuyau convoyeur d'air chaud sur le manchon (A) à travers le trou obtenu sur le couvercle C.

### RACCORDEMENT SORTIE D'AIR CHAUD PAR LE COTE DROIT (fig. 2)

- Retirer le bouchon en fonte déjà présent dans la partie supérieure du côté.
- Enlever le diaphragme (D - fig. 2) prédécoupé sur le support métallique interne du trou du bouchon en fonte.
- Fixer le manchon de raccordement (A - fig. 2) fourni à part avec les vis fournies. Enfiler le tuyau convoyeur d'air chaud sur le manchon de raccordement fourni à part (A - fig. 2) en le faisant passer à travers le trou réalisé dans la fonte.
- Dans ce cas, le bouchon en fonte n'est plus utilisé.

### RACCORDEMENT SORTIE D'AIR CHAUD PAR L'ARRIÈRE (fig. 2-3)

- Retirer le petit couvercle présent sur la sortie arrière (E - fig. 2) et le fixer dans la nouvelle position (E - fig. 3).
- Installer le manchon de raccordement fourni à part (B - fig. 3) et enfiler le tuyau convoyeur d'air chaud.

### RÉGLAGE DISTRIBUTION AIR CHAUD

La distribution d'air chaud est manuellement réglable au moyen du levier L accessible en soulevant le semi-top en fonte supérieur gauche (fig. 4).

**N.B.** pour pouvoir actionner le levier de commande il faut enlever la plaquette de sécurité (i-fig. 4).

Il est possible de canaliser l'air chaud totalement dans la pièce d'installation (levier complètement à droite), totalement dans la pièce attenante (levier complètement à gauche) ou partiellement dans les pièces (levier en position centrale).

Pour réaliser la canalisation de l'air chaud le kit 8 en option est disponible (voir page 48).

**N.B. :**

- 1) Isoler le tuyau dans lequel passe l'air chaud pour éviter des dispersions.
- 2) Éviter le plus possible les coudes sur les tuyaux d'air chaud.
- 3) Il est conseillé de réaliser une canalisation d'une longueur inférieure à 3m et avec un maximum de 2 coudes.



fig. 1

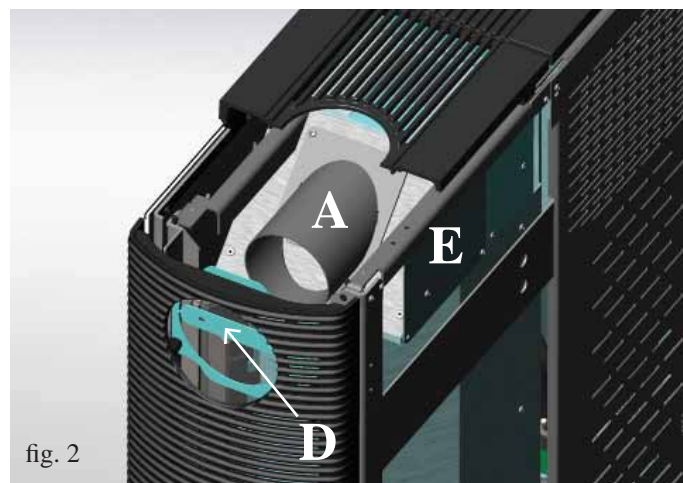

fig. 2

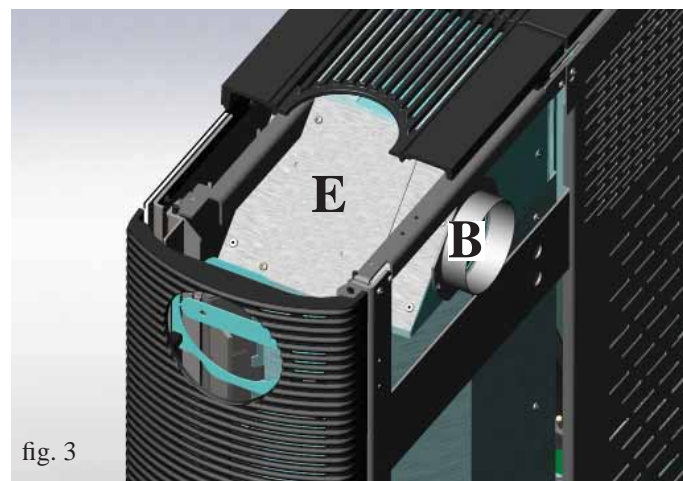

fig. 3

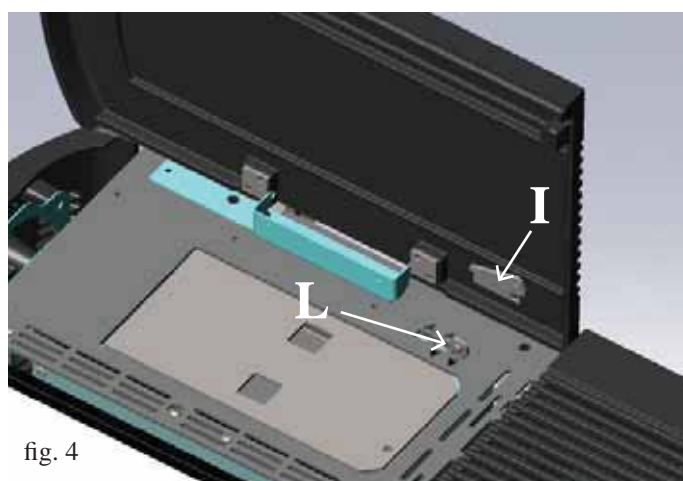

fig. 4



# INSTALLATION

## SORTIE DES FUMÉES

NANCY sont prédisposées pour le raccordement du conduit de sortie des fumées par le top, par l'arrière ou par le côté droit. Le poêle livré est configuré avec la sortie du conduit de fumées par le top.

### RACCORDEMENT SORTIE FUMÉES PAR LE TOP

Pour le raccordement, il suffit d'enfiler le conduit de cheminée en acier inox d'un diamètre de 8 cm (non fourni) sur le coude de raccordement (G-fig.5) déjà présent sur le poêle et accessible en ouvrant le volet en verre droit (fig. 5).

N.B.: Un couvercle d'inspection pour le nettoyage (H) est présent sur le coude (G).

Dans ce cas, il est nécessaire d'utiliser le couvercle prédécoupé fourni à part (C - fig.1 page 46) en enlevant le diaphragme C2, à la place du couvercle qui n'est pas prédécoupé fourni.

**N.B. Fixer le coude de raccordement avec le tuyau de sortie des fumées en utilisant le silicone rouge haute température en dotation.**

### RACCORDEMENT SORTIE FUMÉES PAR L'ARRIÈRE

• Desserrer le collier de blocage (F-fig. 5) du coude de raccord et le tourner de 90°.

• Raccorder le conduit de cheminée en acier inox d'un diamètre de 8 cm en le faisant passer à travers le trou prédécoupé dans la partie inférieure du panneau arrière en tôle.

**N.B. Fixer le coude de raccordement avec le tuyau de sortie des fumées en utilisant le silicone rouge haute température en dotation.**

### RACCORDEMENT SORTIE FUMÉES LATÉRALE

• Enlever le coude (G - fig.6).

• Retirer le bouchon en fonte déjà présent dans la partie inférieure du côté.

• Enlever le diaphragme prédécoupé sur le support métallique interne du trou du bouchon en fonte.

• Enfiler le conduit de cheminée en acier inox d'un diamètre de 8 cm sur le manchon de raccordement (F - fig. 7) en le faisant passer à travers le trou réalisé dans la fonte.

• Dans ce cas, le bouchon en fonte n'est plus utilisé.

• Le coude (G) peut être utilisé à l'extérieur pour recueillir la condensation.

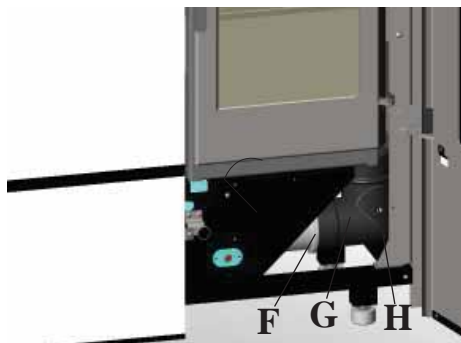

fig. 5



fig. 6



fig. 7

### PRISE D'AIR

Il est indispensable qu'un conduit de prise d'air relié avec l'extérieur soit installé derrière le poêle, avec une section utile minimum de 80 cm<sup>2</sup>, qui garantit une alimentation d'air suffisante pour la combustion.

À l'arrière du poêle se trouve un trou (U-fig.9) pour l'application du conduit.

Ouvrir le petit volet gauche (fig.8), extraire le tuyau flexible (T) de son support (S) et le faire passer à travers le trou (U) présent sur le panneau arrière du poêle.

Relier à celui-ci le conduit de prise d'air externe jusqu'à atteindre le milieu externe.

Le conduit de prise d'air externe doit être d'une longueur inférieure à 1 mètre, il ne doit pas avoir de coudes et doit finir par un tronçon de 90° degrés vers le bas ou avec une protection contre le vent.

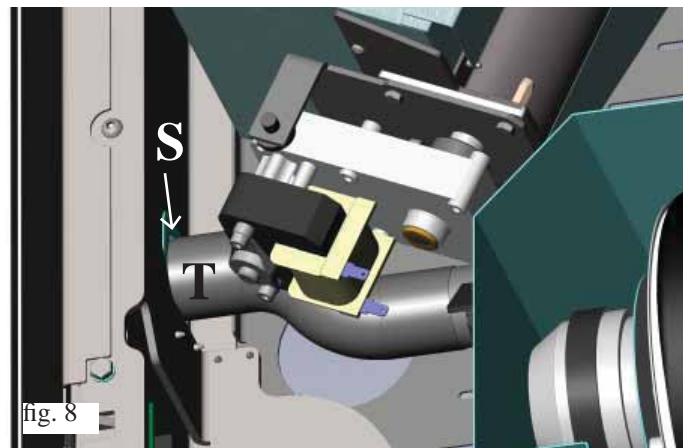

fig. 8

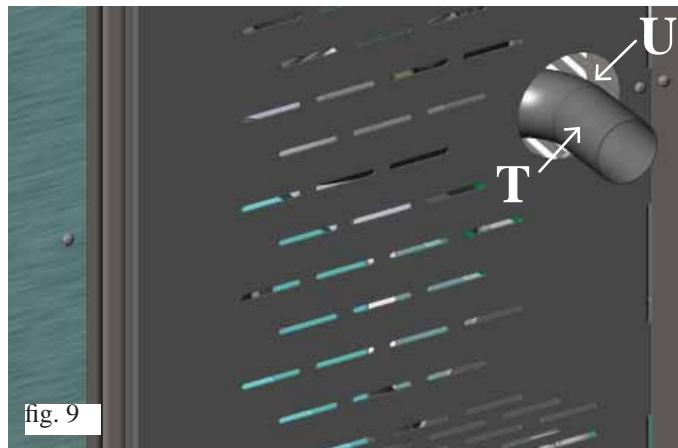

fig. 9

# INSTALLATION

## KIT 8 (CODE 297360)

**N.B.: LA PARTIE INITIALE DU TUYAU FLEXIBLE DOIT ETRE "ETENDUE" COMPLETEMENT DE MANIERE A ELIMINER LE PLISSEMENT; DE CETTE MANIERE LE DIAMETRE INTERNE S'ELARGIRA SENSIBLEMENT CE QUI FAVORISERA L'ENTREE.**

- Définir le positionnement du poêle par rapport au mur (fig. a).
- Activer le levier de commande de canalisation de l'air chaud (voir page 46).
- Placer le poêle dans sa position définitive et la fixer au mur au moyen des équerres (A) et des étriers (B) fournis, ou utiliser des systèmes alternatifs qui garantissent la stabilité du poêle (fig. 2).
- Étendre le tuyau en aluminium (2 -fig.1) pour la canalisation de l'air chaud, sans le brancher au raccord du poêle.
- Mettre le conduit en aluminium sur le raccord de sortie d'air chaud (A).
- Installer la goulotte terminale (3) et le tuyau en aluminium correspondant (2).

Prévoir une isolation adéquate du tuyau dans lequel passe l'air chaud pour éviter des dispersions.

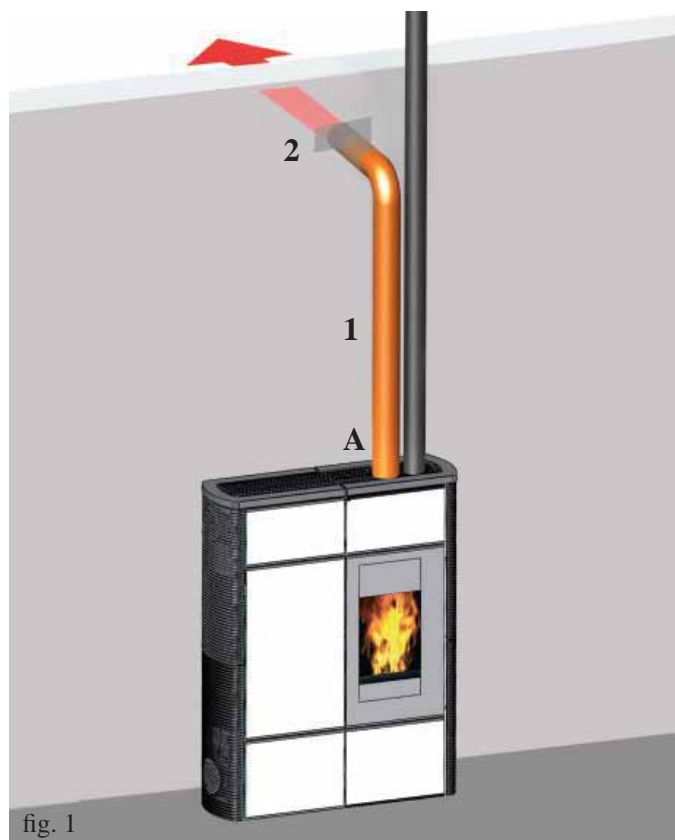

fig. 1

KIT 8	n°	code
Collier de blocage des tuyaux	2	46160
Tuyau Ø 10	1	162520
Goulotte terminale	1	293430

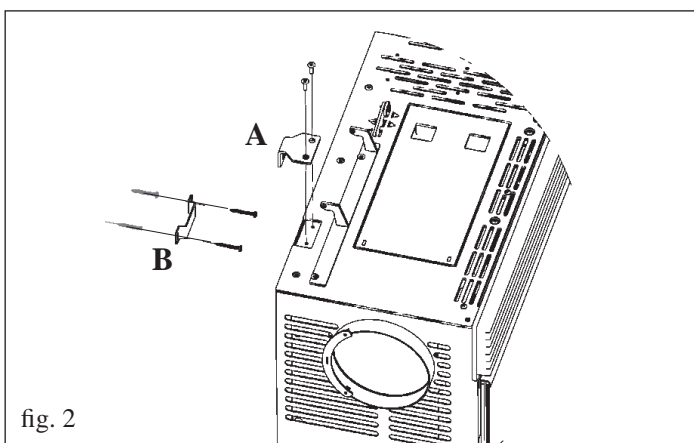
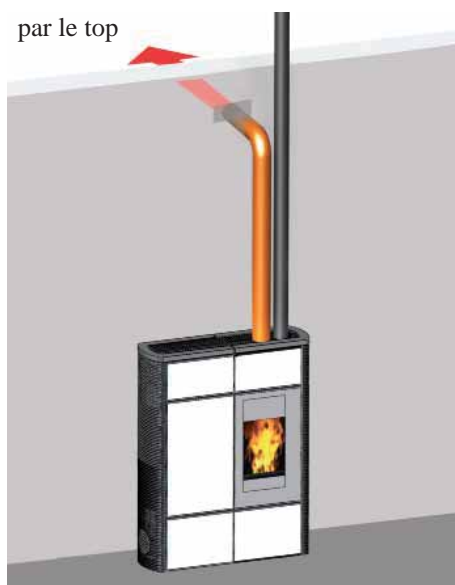

fig. 2

## EXEMPLES DE CANALISATION AIR CHAUD ET SORTIE FUMÉES



par le top



par l'arrière



par le côté



# INSTRUCTIONS D'UTILISATION

## 1° Allumage/Test effectué par le Revendeur

La mise en service doit être effectuée selon la norme UNI 10683 point 3.21. Cette norme indique les opérations de contrôle à effectuer sur place ayant pour but d'établir le fonctionnement correct du système.

### AVANT D'ALLUMER.

Pour le 1er allumage il est indispensable de s'adresser à son revendeur, qui étalonnera le poêle selon le type de pellet et les conditions d'installation et activera ainsi la garantie.

Pendant les premiers allumages de légères odeurs de peinture peuvent se dégager et elles disparaîtront en peu de temps.

Avant d'allumer il est nécessaire de vérifier :

- L'installation correcte
- L'alimentation électrique
- La fermeture de la porte, qui doit être étanche (porte interne droite)
- Le nettoyage du creuset
- La présence sur le display de l'indication de stand-by (date, puissance ou température clignotante).

### Chargement du pellet dans le réservoir

Pour accéder au réservoir, ouvrir le semi-top en fonte gauche (A - fig.1) et retirer le couvercle situé en-dessous (B-fig.2).

#### N.B.:

- 1) accompagner délicatement le semi-top durant la phase d'ouverture et de fermeture.
- 2) utiliser le gant spécial fourni si on charge le poêle pendant qu'il fonctionne et qu'il est donc chaud.

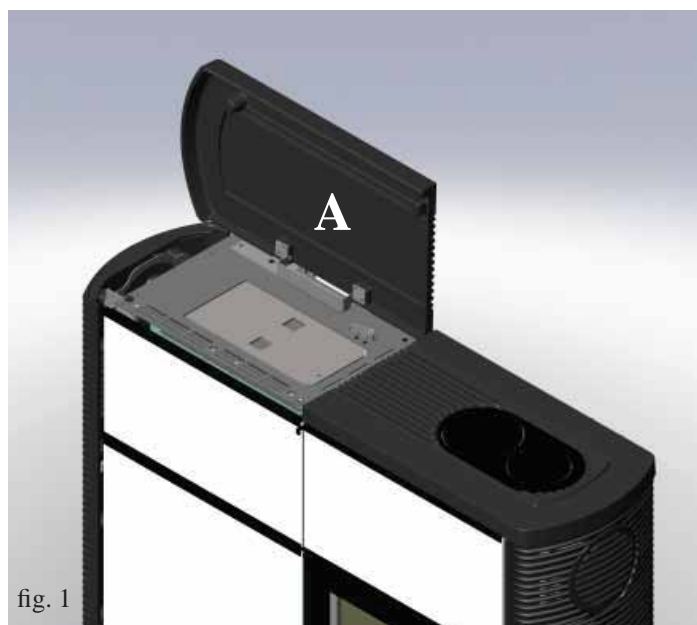

fig. 1

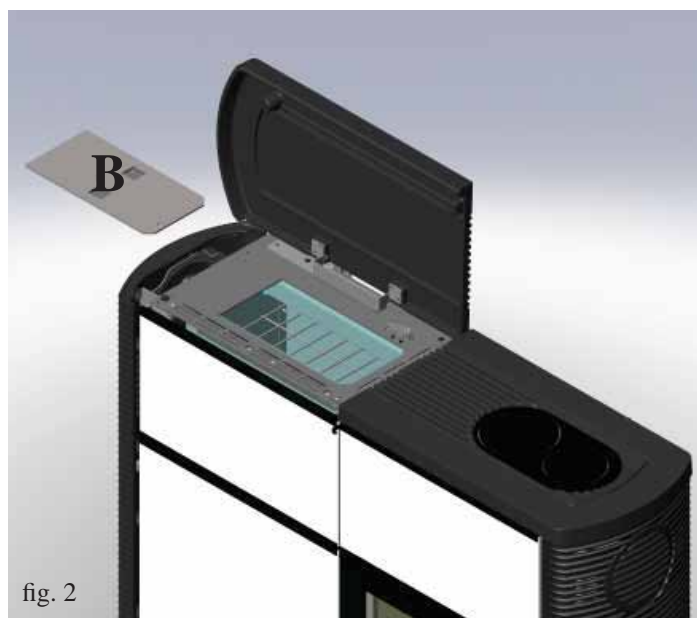

fig. 2

### NOTE sur le combustible

NANCY est conçu et programmées pour brûler du pellet. Le pellet est un combustible qui se présente sous forme de petits cylindres, obtenus en comprimant de la sciure, à des valeurs élevées, sans utilisation de liants ou autres matériaux étrangers. Il est commercialisé dans des sacs de 15 kg.

Pour NE PAS compromettre le fonctionnement des poêles il est indispensable de NE PAS brûler autre chose. L'emploi d'autres matériaux (bois compris), qui peut être relevé avec des analyses en laboratoire, entraîne l'expiration de la garantie. Edilkamin a conçu, testé et programmé ses produits afin qu'ils garantissent les meilleures prestations avec du pellet aux caractéristiques suivantes :

**diamètre : 6 mm**

**longueur maximum : 40 mm**

**humidité maximum : 8%**

**rendement calorifique : 4300 kcal/kg au moins**

L'utilisation de pellets avec des caractéristiques différentes implique la nécessité d'un nouvel étalonnage des poêles, analogue à celui que fait le revendeur au 1er allumage.

L'utilisation de pellets non adaptés peut provoquer : diminution du rendement ; anomalies de fonctionnement ; blocages par obstruction, saleté sur la vitre, non brûlés...

Une simple analyse du pellet peut être faite visuellement :

**Bonne qualité:** lisse, longueur régulière, peu poussiéreux.

**Mauvaise qualité:** fentes longitudinales et transversales, très poussiéreux, longueur très variable et avec présence de corps étrangers.

# INSTRUCTIONS D'UTILISATION

## RADIOCOMMANDE

Elle sert à gérer toutes les fonctions.

### Légende touches et display:

 : pour allumer et éteindre (pour passer de la radiocommande en stand by à la radiocommande active)

+/- : pour augmenter /baisser les différents réglages

A : pour sélectionner le fonctionnement Automatique

M : pour sélectionner le fonctionnement Manuel et pour accéder aux menus de contrôle et de programmation

FRANÇAIS



- icone clignotante: radiocommande en mode recherche réseau

- icone fixe: radiocommande avec connexion active



clavier bloqué (appuyez sur "A" et "M" en parallèle pendant quelques secondes pour verrouiller ou déverrouiller le clavier)



batterie déchargée (3 piles alcaline mini stylo AAA)



programmation activée



écran alphanumérique composé de 16 chiffres disposés sur deux lignes composées de 8 chiffres chacune



- icone clignotante: poêle en phase d'allumage

- icone fixe: poêle en phase de travail



fonction de réglage manuel (la valeur de la puissance de travail apparaît à l'écran)



fonction automatique (la valeur de la température apparaît à l'écran)



D'autres informations utiles s'affichent à l'écran, en plus des icônes décrites ci-dessus.

#### - Position Stand-by:

la température ambiante (20°C) s'affiche, les kilos de pellet restés (15Kg) dans le réservoir et l'heure courante (15 :33)

#### - Phase de travail manuelle:

la puissance configurée (Power 1), la température ambiante (20°C), les kg de pellet et l'autonomie restante s'affichent (15Kg 21H)

#### - Phase de travail automatique:

la température configurée (set 22°C), la température ambiante (20°C), les Kg de pellet et l'autonomie restante (15Kg 21H) s'affichent.

**NE PAS APPUYER PLUSIEURS FOIS SUR LA TOUCHE .**

N.B.: Si la radiocommande n'est pas utilisée pendant quelques secondes, l'écran devient noir, car la fonction d'économie d'énergie est activée. L'écran se réactive si on appuie sur n'importe quelle touche.

# INSTRUCTIONS D'UTILISATION

## Remplissage vis sans fin.

Lors de la première utilisation ou en cas de vidage complet du réservoir à pellet, pour remplir la vis sans fin, appuyer en même temps sur les touches “+” et “-” depuis la radiocommande, pendant quelques secondes ; après avoir relâché les touches, l’inscription “CHARGEMENT” apparaît à l’écran.

L’opération doit être effectuée avant le premier allumage si poêle s’est arrêté parce qu’il n’y a plus de pellet, à la fin de l’opération vider le creuset avant de se tourner.

Il est normal que dans le réservoir il reste une petite quantité de pellet que la vis sans fin n’arrive pas à aspirer.

## Allumage automatique

Lorsque poêle est en stand by, en appuyant sur la touche  pendant 2” sur la radiocommande, la procédure d’allumage est lancée et l’inscription “ALLUMAGE” s’affiche, en même temps le compte à rebours en seconde commence (de 1020 à 0). La phase d’allumage n’est cependant pas à une durée prédéterminée : sa durée est automatiquement abrégée si la carte détecte la réussite de certains tests. Après environ 5 min, la flamme apparaît.

## Allumage manuel

En cas de température en dessous de 3°C ne permettant pas à la résistance électrique de rester suffisamment brûlant ou la résistance même ne fonctionnant temporairement pas, il est possible d’utiliser l’ “allume-feu” pour l’allumage.

Introduire un morceau d’ “allume-feu” bien allumé dans le creuset, fermer la porte et appuyer  sur la radiocommande.

## RÉGLAGE DE LA PUISSANCE

### • Fonctionnement manuel depuis la radiocommande

Avec poêle en fonctionnement, en appuyant la touche “M” sur la radiocommande on affiche sur l’écran “ PUISSANCE P “ (en indiquant aussi la puissance de travail de poêle), par les touches “ + “ ou “ - “ on peut baisser ou réduire la puissance de fonctionnement (de “ PUISSANCE P1 “ à “ PUISSANCE P5 “).

### • Fonctionnement automatique par la radiocommande

En appuyant sur la touche “A”, on passe au fonctionnement automatique en réglant la température que l’on veut atteindre dans la pièce (pour régler la température de 5°C à 35°C, utiliser les touches “+” et “-” et l’insert règle la puissance de travail pour atteindre la température configurée. Si l’on configure une température inférieure à celle de la pièce, l’insert restera en “PUISSANCE P1”.

## Arrêt

Lorsque poêle est en fonction, en appuyant pendant 2” sur la touche  depuis la radiocommande, on lance la procédure d’arrêt et à l’écran s’affiche le compte à rebours de 9 à 0 (pour un total de 10 minutes).

La phase d’arrêt prévoit :

- Interruption chute pellet.
- Ventilation au maximum.
- Moteur expulsion des fumées au maximum.

Ne jamais débrancher la prise pendant les phases d’arrêt.

## OPÉRATIONS EFFECTUÉES UNIQUEMENT AVEC RADIOCOMMANDE

### Réglage horloge

En appuyant pendant 2” sur la touche “M”, on accède au menu “horloge” qui permet de régler l’heure interne sur la carte électronique.

En appuyant ensuite sur la touche “M”, les données suivantes apparaissent à la suite et peuvent être réglées:

Jour, Mois, Année, Heure, Minutes, Jour de la semaine.

L’inscription “SAUVEGARDÉ??” à confirmer avec “M” permet de vérifier l’exactitude des opérations effectuées avant de les confirmer (l’inscription Sauvegardé s’affiche alors à l’écran).

# INSTRUCTIONS D'UTILISATION

## Programmeur horaire hebdomadaire

En appuyant pendant 2 secondes sur la touche "M" depuis la radiocommande, on accède au réglage de l'horloge et en appuyant sur la touche "+", on accède à la fonction de programmation horaire hebdomadaire, identifiée à l'écran avec la description "PROGRAMMATION ON/OFF".

Cette fonction permet de configurer un nombre d'allumages et d'arrêts par jour (jusqu'à un maximum de 3) dans chaque jour de la semaine.

En confirmant à l'écran avec la touche "M", les possibilités suivantes apparaissent :

NO PROGRAMME (aucun programme enregistré)

PROGRAMME JOURNALIER (programme unique pour tous les jours)

PROGRAM/HEBDOMADAIRE. (programme spécifique pour chaque jour)

Avec les touches "+" et "-", on passe à un type de programmation dans le sombre.

En confirmant avec la touche "M", l'option "PROGRAM/JOURNALIER", on accède au choix du nombre de programmes (allumages/arrêts) qu'il est possible d'effectuer en un jour.

En utilisant "PROGRAM/JOURNALIER", le programme/s configuré/s sera le même pour tous les jours de la semaine.

En appuyant ensuite sur la touche "+", on peut visualiser :

- No progr.

- 1° progr. (un allumage et un arrêt par jour), 2° progr. (idem), 3° progr. (idem)

Utiliser la touche "-" pour visualiser dans le sens contraire.

Si on sélectionne 1° programme, l'heure de l'allumage s'affiche.

À l'écran apparaît: 1 "ON" heures 10; avec la touche "+" et "-" on change l'heure et on confirme avec la touche "M".

À l'écran apparaît: 1 "ON" minutes 30; avec la touche "+" et "-" on change les minutes et on confirme avec la touche "M".

De la même manière, pour le moment de l'arrêt à programmer et pour les allumages successifs ou les arrêts

On confirme en appuyant sur "M" lorsque l'inscription "SAUVEGARDÉ??" apparaît à l'écran.

En confirmant "PROGRAM/HEBDOMADAIRE.", on devra choisir le jour où l'on veut effectuer la programmation:

1 Lu ; 2 Ma; 3 Me; 4 Je; 5 Ve; 6 Sa; 7 Di.

Après avoir sélectionné le jour, en utilisant les touches "+" et "-" et en confirmant avec la touche "M", on

continuera la programmation avec la même modalité avec laquelle on effectue un "PROGRAM/JOURNALIER", en choisissant pour chaque jour de la semaine si l'on veut activer une programmation en établissant le nombre d'interventions et à quelle heure.

en cas d'erreur et à tout moment de la programmation, on peut sortir du programme sans sauvegarder en appuyant sur la touche , à l'écran s'affichera "NON SAUVEGARDÉ".

## Variation chargement pellet

En appuyant pendant deux secondes sur la touche "M" de la radiocommande et en faisant défiler les indications de l'écran avec les touches "+" et "-", on trouve la description "Menu utilisateur", puis lorsque on confirme l'inscription "ADJ-PELLET et ADJ-TIRAGE" apparaît. Si on sélectionne "Autoreg. ON" le système règle automatiquement la chute du pellet, par contre si on sélectionne "Autoreg. OFF" on peut corriger manuellement la chute du pellet, en variant son débit en pourcentages (+/- 30 %). En confirmant cette fonction avec la touche menu, on accède à un réglage du chargement du pellet, en diminuant la valeur configurée on diminue le chargement de pellet, en augmentant la valeur configurée on augmente le chargement de pellet. Cette fonction peut être utile dans le cas où le type de pellet pour lequel poêle a été réglé est changé et qu'une correction du chargement est donc nécessaire.

Si cette correction ne suffisait pas, contacter le Revendeur, pour établir le nouveau mode de fonctionnement.

## Remarque sur la variabilité de la flamme

Les variations éventuelles de l'état de la flamme dépendent du type de pellet employé tout comme de la variabilité normale de la flamme du combustible solide et du nettoyage périodique du creuset que le poêle effectue automatiquement (NB: qui NE remplacent pas l'aspiration nécessaire à froid effectuée par l'utilisateur avant l'allumage).

## SIGNALEMENT RÉSERVE

Poêle est équipé d'une fonction électronique pour la détection de la quantité de pellet restant dans le réservoir.

Le système de détection, intégré à l'intérieur de la carte électronique permet de contrôler à tout moment le nombre d'heures et les Kg manquant à l'épuisement du pellet.

Il est important pour le fonctionnement correct du système que lors du premier allumage (effectué par le Revendeur) la procédure suivante soit effectuée.

# INSTRUCTIONS D'UTILISATION

## Système réserve pellet

Avant d'activer le système, il est nécessaire de charger un sac de pellet dans le réservoir et d'utiliser le poêle jusqu'à l'épuisement du combustible chargé. Et ce afin d'obtenir un bref rodage du système.

Après quoi, il est possible de remplir complètement le réservoir et donc de mettre en fonction le poêle.

Pendant le fonctionnement, au moment où il sera possible de charger un sac entier de 15 Kg de pellet, apparaîtra à l'écran, clignotant à intermittence, l'inscription "Réserve". Après avoir versé un sac de pellet, il est maintenant nécessaire de mémoriser le chargement de 15 Kg ayant eu lieu. Pour ce faire, procéder alors comme suit:

1. appuyer sur la touche "M" (pendant environ 3-4 secondes) jusqu'à ce que l'inscription "Horloge" apparaisse.
2. appuyer sur la touche "+" jusqu'à ce que l'inscription "Réserve".
3. appuyer sur la touche "M" pour que la page 6 écran suivante apparaisse,

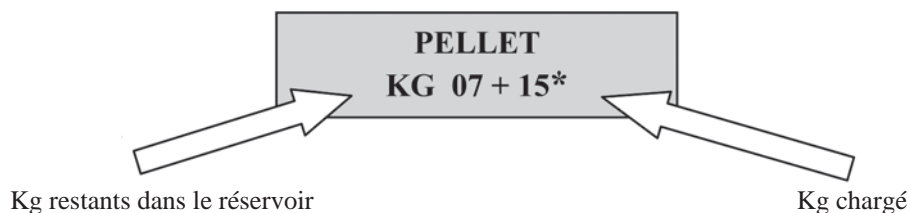

donc avec la touche "+" mettre le chiffre (\*) sur la valeur équivalent aux Kg de pellet chargés (15Kg dans le cas supposé ci-dessus).

4. appuyer sur la touche "M" pour confirmer
5. appuyer sur la touche  pour sortir.

Après avoir effectué l'opération ci-dessus, le système, après avoir consommé 15Kg, fera de nouveau apparaître en clignotant à intermittence, l'inscription "Réserve". Ensuite, on devra répéter l'opération en procédant au point 1 au point 5.

## BOUTON D'URGENCE

Dans le cas où la radiocommande était en panne, il est possible d'accéder aux fonctions de base grâce à un bouton d'urgence rouge, placé sous la porte externe, à gauche (voir fig.7).

Appuyer sur le bouton une ou plusieurs fois pour activer la fonction désirée:

1. **LORSQUE LE POÊLE EST ÉTEINT**  
en appuyant sur le bouton rouge pendant 2", il s'allume.
2. **LORSQUE LE POÊLE EST ALLUMÉ**  
en appuyant sur le bouton rouge pendant 2", il s'éteint.
3. **LORSQUE LE POÊLE EST ALLUMÉ**  
mode manuel, en appuyant sur le bouton rouge on passe de P1 à P3.
4. **LORSQUE LE POÊLE EST ALLUMÉ**  
mode automatique, en appuyant sur le bouton rouge on passe de 5°C à 30°C.

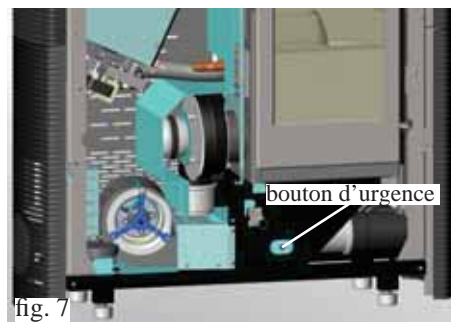

fig. 7

## ANTENNE RADIO

Le poêle dialogue avec la commande à distance par ondes radio. le signal radio est reçu par la radiocommande grâce à une petite antenne placée sous la porte externe (voir fig.7).



## INFORMATIONS POUR LES UTILISATEURS

Suivant l'art.13 du décret législatif 25 juillet 2005, n.151 "Mise en oeuvre des Directives 2002/95/CE, 2002/96/CE et 2003/108/CE, concernant la réduction de l'utilisation de substances dangereuses dans les appareils électriques et électroniques, ainsi que le traitement des déchets". Le symbole du conteneur barré reporté sur l'appareil ou sur la boîte indique que quand le produit arrive en fin de vie utile il doit être traité séparément des autres déchets. L'utilisateur devra donc donner l'appareil arrivé en fin de vie aux centres spécialisés de collecte sélective des déchets électroniques et électrotechniques, ou bien le rapporter au revendeur au moment de l'achat d'un nouvel appareil de type équivalent, à raison de un par un.



# ENTRETIEN

Avant d'effectuer toute manutention, débrancher l'appareil du réseau d'alimentation électrique.

Un entretien régulier est la base du bon fonctionnement du poêle

**L'ABSENCE D'ENTRETIEN EMPÊCHE le poêle de fonctionner normalement.**

**D'éventuels problèmes dus à l'absence d'entretien entraîneront l'expiration de la garantie.**

**POUR ACCÉDER FACILEMENT A TOUS LES ORGANES ÉLECTRIQUES ET MÉCANIQUES IL SUFFIT D'OUVRIER LE PETIT VOLET GAUCHE DU POÊLE. LE PETIT VOLET RESTE BLOQUE EN POSITION DE FERMETURE GRACE A UNE VIS, QU'IL FAUT ENLEVER SEULEMENT EN CAS DE NÉCESSITÉ POUR L'INSPECTION QUE DOIT FAIRE LE REVENDEUR.**

## ENTRETIEN QUOTIDIEN

**Opérations à effectuer quand le poêle est éteint, froid et débranché du réseau électrique.**

- Doit être effectué à l'aide d'un aspirateur (voir option page 58).
- Toute la procédure ne demande que quelques minutes par jour.
- Ouvrir le petit volet à droite, extraire le creuset (1 - fig. A) et renverser les résidus dans le tiroir à cendres (3 - fig. C).
- **NE PAS DÉCHARGER LES RÉSIDUS DANS LE TIROIR DU PELLET.**
- Extraire le plafond (2 - fig. B) et renverser les résidus dans le tiroir à cendres (3 - fig. C).
- Extraire et vider le tiroir à cendres (3 - fig. C) dans un conteneur non inflammable (les cendres pourraient contenir des parties encore chaudes et/ou des braises).
- Enlever le creuset ou enlever les croûtes avec la petite spatule fournie, nettoyer les éventuelles occlusions des trous sur tous les cotés.
- Enlever le creuset (1 - fig. A) et le désincruster avec la petite spatule, nettoyer les éventuelles occlusions des fentes.
- Aspirer le compartiment du creuset, nettoyer les bords de contact du creuset avec son logement.
- Si nécessaire nettoyer la vitre (à froid)

**Ne jamais aspirer les cendres chaudes, car cela compromet l'aspirateur utilisé et il y a un risque d'incendie des pièces de la maison**



fig. A

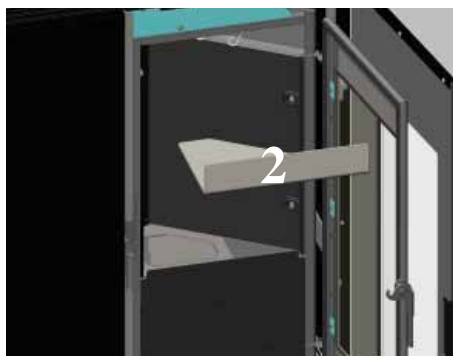

fig. B

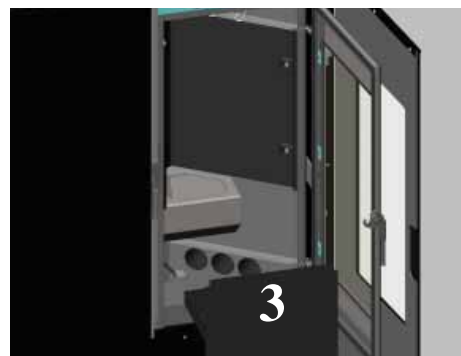

fig. C

## ENTRETIEN HEBDOMADAIRE

- Consiste à nettoyer le foyer (avec écouvillon) après avoir enlevé le tiroir à cendres (3 - fig. C).
- Vider le réservoir à pellets et aspirer le fond.
- Bouger les écouvillons (4 - fig. D), aspirer les 3 tuyaux en-dessous (5 - fig. E)
- Nettoyer la chambre de combustion et l'extracteur de fumées (6 - fig. E).

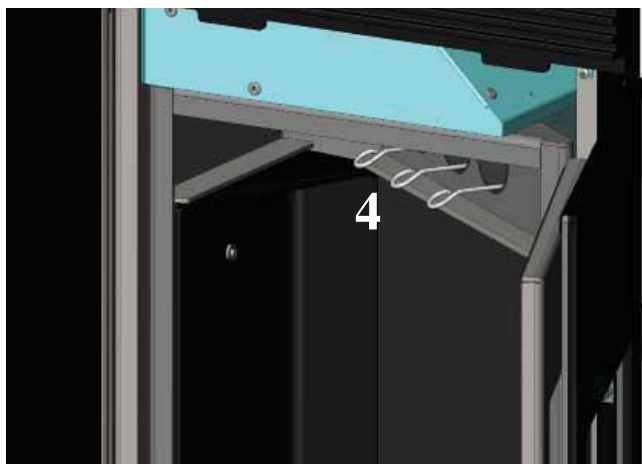

fig. D

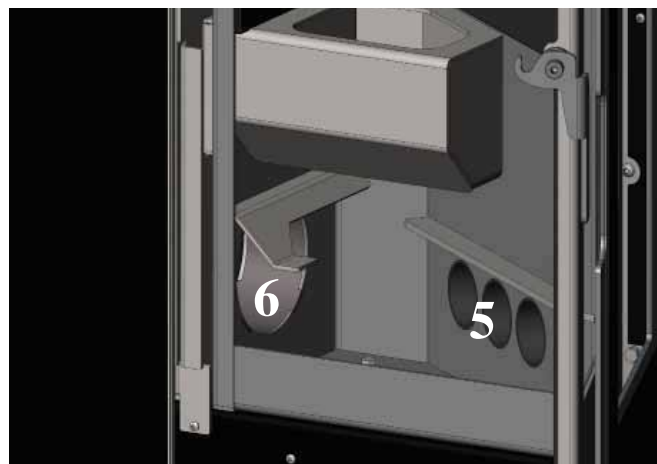

fig. E

# ENTRETIEN

## ENTRETIEN SAISONNIER (par le revendeur)

Consiste en:

- Nettoyage général interne et externe
- Nettoyage soigneux des conduits d'échange
- Nettoyage soigneux et désincrustation du creuset et de sa niche
- Nettoyage des ventilateurs, vérification mécanique des jeux et des fixations
- Nettoyage du conduit de fumées (remplacement des garnitures sur le tuyau évacuation fumées)
- Nettoyage conduit de fumées (voir nettoyage hebdomadaire)
- Nettoyage niche ventilateur extraction fumées, nettoyage capteur de flux, contrôle thermocouple
- Nettoyage, inspection et désincrustation de la niche de la résistance d'allumage, remplacement de celle-ci si nécessaire
- Inspection visuelle des câbles électriques, des branchements et du câble d'alimentation
- Nettoyage du réservoir pellet et vérification des jeux de l'ensemble vis sans fin-motoréducteur
- Remplacement garniture porte
- Test de fonctionnement, chargement vis sans fin, allumage, fonctionnement pendant 10 minutes et extinction.

Si vous utilisez très fréquemment le poêle, il est conseillé de nettoyer le conduit de fumées tous les 3 mois.

### ATTENTION !!!

Après le nettoyage normal, l'accouplement **NON CORRECT** du creuset supérieur (A) (figura 1) avec le creuset inférieur (B) (figura 1) peut compromettre le fonctionnement du poêle.

Puis, avant l'allumage du poêle, s'assurer que les creusets soient correctement assemblés comme l'indique la fig.2, sans la présence de cendres ou de substances non brûlées sur le périmètre d'appui.

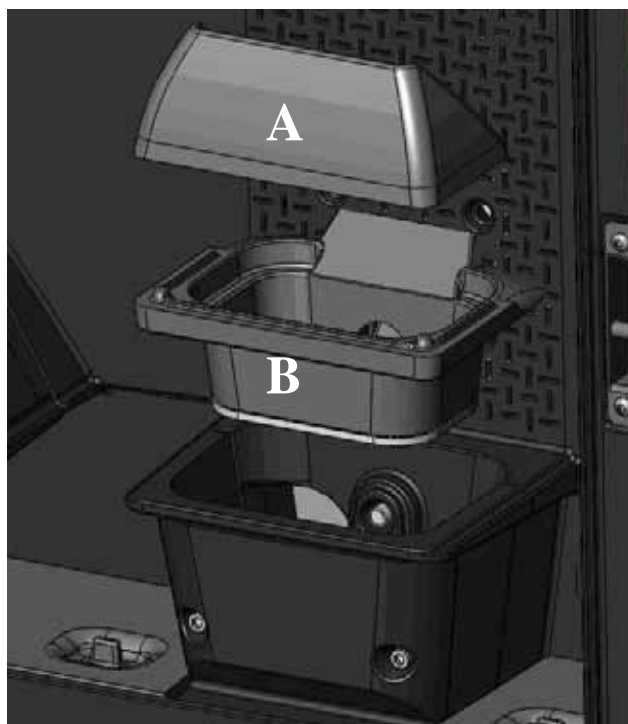

fig. 1



fig. 2

# INCONVENIENTS POSSIBLES

En cas de problème, poêle s'arrête automatiquement en effectuant l'opération d'extinction, et à l'écran s'affiche une indication relative à la raison de l'extinction (voir les divers signalements ci-dessous).

Ne jamais débrancher la fiche durant la phase d'extinction pour motif de blocage.

En cas de blocage, pour redémarrer poêle, il faut le laisser s'arrêter (600 secondes avec signal sonore) puis appuyer sur la touche .

Ne pas rallumer poêle avant d'avoir vérifié la cause du blocage et avant d'avoir NETTOYÉ/VIDÉ le creuset.

## SIGNALEMENTS DES ÉVENTUELLES CAUSES DE BLOCAGE, INDICATIONS ET SOLUTIONS :

- 1) Signalisation:** **Verific. flux air** (il intervient si le capteur de flux détecte le flux d'air comburant insuffisant).  
**Inconvénient:** **arrêt pour manque dépression**  
Le flux peut être insuffisant si la porte est ouverte, si l'étanchéité de la porte n'est pas parfaite (ex. joint), s'il y a un problème d'aspiration de l'air ou d'évacuation des fumées, ou si le creuset est encrassé.  
**Actions:** Contrôler:  
• la fermeture de la porte;  
• le canal d'aspiration de l'air comburant (nettoyer en faisant attention aux éléments du capteur de flux);  
• nettoyer le capteur de flux à l'air sec (type pour clavier de PC);  
• position du poêle: le poêle ne doit pas être adossé à un mur;  
• position et nettoyage du creuset (avec une fréquence liée au type de pellets);  
• canal de fumée (nettoyer);  
• installation (si l'installation n'est pas aux normes et qu'elle présente de nombreux coudes, l'évacuation des fumées n'est pas régulière);  
Si vous suspectez un dysfonctionnement du capteur, faire un essai à froid. Par exemple, si en variant les conditions ou en ouvrant la porte, la valeur affichée ne change pas, c'est un problème de capteur.

**N.B.:** L'alarme dépression peut aussi se vérifier durant la phase d'allumage, car le capteur de flux commence à contrôler 90" après le start cycle d'allumage

- 2) Signalisation:** **Verific.extract.:** (l'alarme intervient si le capteur de tours de l'extracteur de fumées détecte une anomalie).  
**Inconvénient:** **Extinction pour relèvement d'anomalie des tours de l'extracteur de fumées**  
**Actions:**  
• Contrôler la fonctionnalité de l'extracteur de fumées (connexion capteur de tours) et la fiche (Revendeur)  
• Contrôler nettoyage conduit de fumées  
• Contrôler l'installation électrique et la mise à la terre.  
• Contrôler carte électronique (Revendeur)

- 3) Signalisation:** **Stop flamme** (intervient si le thermocouple relève une température des fumées inférieure à la valeur programmée, en interprétant cela comme une absence de flamme)  
**Inconvénient:** **arrêt pour chute de la température des fumées.**  
**Actions:**  
• il n'y a plus de pellet,  
• il y a trop de pellet et celui-ci a étouffé la flamme, vérifier la qualité du pellet (Revendeur)  
• le thermostat de maximum est intervenu  
(cas rare, il n'intervient qu'en cas de température excessive des fumées) (Revendeur).

- 4) Signalisation:** **ECHEC/ALLUMAGE :** (L'allumage échoue si, dans un délai maximum de 15 minutes, la flamme n'apparaît pas et la température de démarrage n'est pas atteinte)  
**Inconvénient:** **arrêt à cause de la température des fumées qui n'est pas correcte en phase d'allumage.**  
Distinguer les deux cas suivants:  
**La flamme NE s'est PAS allumée**  
**Actions:**  
• Vérifier:  
• le positionnement et la propreté du creuset;  
• l'arrivée d'air comburant au creuset;  
• le bon fonctionnement de la résistance (Revendeur);  
• la température ambiante (si inférieure à 3°C utiliser un allume-feu) et l'humidité  
Essayer d'allumer avec un allume feu (voir page 51).  
**La flamme s'est allumée, mais après l'inscription Ar, le sigle AF s'est affiché**  
**Actions:**  
• Vérifier (Revendeur):  
• le bon fonctionnement du thermocouple;  
• la température de démarrage programmée dans les paramètres.  
• Recommencer l'allumage après avoir vidé le brasero.

- 5) Signalisation:** **NO electr.:** (ce n'est pas un défaut de poêle)  
**Inconvénient:** **Arrêt pour manque d'énergie électrique**  
**Actions:** Vérifier le branchement électrique et les chutes de tension.

- 6) Signalisation:** **Panne télécom.:** (l'alarme intervient si le thermocouple est en panne ou débranché) (Revendeur).  
**Inconvénient:** **Arrêt à cause du thermocouple qui est en panne ou déconnecté**  
**Actions:**  
• Vérifier que le thermocouple est bien connecté à la carte: vérifier la fonctionnalité au cours du test à froid (Revendeur).

# INCONVENIENTS POSSIBLES

- 7) **Signalisation:** °C fumées élevée: (extinction pour température excessive des fumées)  
**Inconvénient:** arrêt pour dépassement de la température maximum des fumées.  
**Actions:**
- Vérifier le type de pellet,
  - Vérifier anomalie du moteur d'extraction des fumées
  - Vérifier la présence d'éventuelles obstructions sur le canal de fumée
  - Vérifier si l'installation est correcte,
  - Vérifier l'éventuelle «dérive» du motoréducteur
  - Vérifier l'existence prise d'air dans la pièce.
- 8) **Signalisation:** Contrôle/ batterie:  
**Inconvénient:** ne s'arrête pas, mais le message s'affiche sur le display.  
**Actions:**
- La batterie tampon sur la carte doit être remplacée (Revendeur).
- 9) **Inconvénient:** Télécommande inefficace:  
**Actions:**
- rapprocher le récepteur de le poêle
  - remplacer par des piles alcalines.
- 10) **Inconvénient:** Air à la sortie non chaud  
**Actions:**
- nettoyer l'échangeur depuis l'intérieur de le poêle.
- 11) **Inconvénient:** Pendant la phase d'allumage “ le différentiel saute “ (pour le revendeur)  
**Actions:**
- vérifier humidité de la résistance d'allumage
- 12) **Inconvénient:** Allumage non réussi:  
**Actions:**
- clean combustion chamber.

## REMARQUE 1

Tous les signalements restent affichés jusqu'à ce que l'on intervienne sur la radiocommande, en appuyant sur la touche .

On recommande de ne pas faire partir le poêle avant d'avoir vérifié que le problème a été éliminé.

## REMARQUE 2

Après avoir consommé 1000 Kg de pellet, l'inscription “Entret.” apparaît à l'écran.  
Poêle fonctionne mais il faut que le Revendeur agréé effectue un entretien extraordinaire.

---

# CHECK LIST

---

A intégrer avec la lecture complète de la fiche technique

## Pose et installation

- Mise en service effectuée par le revendeur habilité qui délivrer la garantie et le livret de maintenance
- Aération dans la pièce
- Le conduit de fumées/conduit de cheminée reçoit seulement l'évacuation du poêle
- Le conduit de fumées présente : maximum 2 courbes maximum 2 mètres en horizontal
- cheminée au-delà de la zone de reflux
- Les tuyaux d'évacuation sont en matériau adéquat (conseillé acier inox)
- En cas de traversée d'éventuels matériaux inflammables (ex. bois) toutes les précautions ont été prises pour éviter des incendies.

## Utilisation

- Le pellet utilisé est de bonne qualité et non humide.
- Le creuset et la niche cendres sont propres et bien positionnés.
- La porte est bien fermée.
- Le creuset est bien inséré dans sa niche

**SE RAPPELER D'ASPIRER LE CREUSET AVANT CHAQUE ALLUMAGE**  
**Si l'allumage échoue, NE PAS répéter l'allumage avant d'avoir vidé le creuset.**

---

## OPTIONS

---

### CADRAN TELEPHONIQUE POUR ALLUMAGE A DISTANCE (code 281900)

On peut obtenir l'allumage à distance en faisant relier par le revendeur le cadran téléphonique à la porte sérielle derrière le poêle, avec un petit câble en option (code 621240).

---

## ACCESSOIRES POUR LE NETTOYAGE

---



Glasskamin  
(code 155240)

Utile pour le nettoyage de  
la vitre céramique



Bidon pour aspirer les  
cendres sans moteur  
(code 275400)

Utile pour le nettoya-  
ge du foyer



Estimado Sr./Sra.

Le agradecemos y le felicitamos por haber elegido un producto nuestro. Antes de utilizarlo, le pedimos que lea atentamente esta ficha con el fin de poder disfrutar de manera óptima y con total seguridad de todas sus características.

Para más aclaraciones o en caso de necesidad diríjase a su VENDEDOR donde ha efectuado la compra o visite nuestro sitio internet [www.edilkamin.com](http://www.edilkamin.com) en la opción VENDEDOR.

#### NOTA

- Después de haber desembalado el producto, compruebe que esté íntegro y completo del contenido (mando a distancia, manguitos de conexión, manija, CD/libro de garantía, guante, ficha técnica, spátula, sales deshumidificantes).

En caso de anomalías contacte rápidamente el vendedor donde lo ha comprado al que entregará copia del libro de garantía y del documento fiscal de compra.

- Puesta en servicio/ensayo

Deberá ser efectuada absolutamente por el - Centro Asistencia Técnica - autorizado Edilkamin (Vendedor) de lo contrario caerá la garantía. La puesta en servicio como lo describe por la norma UNI 10683 Rev. 2005, (capítulo "3.21") consiste en una serie de operaciones de control con el insertable instalado y con el objetivo de asegurar el funcionamiento correcto del sistema y la conformidad del mismo a las normativas.

En el vendedor, en el número verde o en el sitio internet [www.edilkamin.com](http://www.edilkamin.com) puede encontrar el nominativo del vendedor más cercano.

- instalaciones incorrectas, mantenimientos realizados incorrectamente, el uso impropio del producto, exoneran a la empresa fabricante de cualquier daño que deriva del uso.

- El número de cupón de control, necesario para la identificación de insertable, está indicado:

- en la parte alta del embalaje

- en el libro de garantía dentro del hogar

- en la placa aplicada en la parte posterior del aparato;

Dicha documentación debe ser conservada para la identificación junto con el documento fiscal de compra cuyos datos deberán comunicarse en ocasión de posibles solicitudes de informaciones y puestos a disposición en caso de posible intervención de mantenimiento;

- las piezas representadas son gráfica y geoméricamente indicativas.

#### DECLARACIÓN DE CONFORMIDAD

El abajo firmante EDILKAMIN S.p.A. con sede legal en Via Vincenzo Monti 47 - 20123 Milano - Código fiscal P.IVA 00192220192

Declara bajo la propia responsabilidad que:

La estufa de pellet de leña descrita a continuación cumple la Directiva 89/106/CEE (Productos de Construcción)

ESTUFA DE PELLETT, de marca comercial EDILKAMIN, denominada NANCY

Nº de SERIE: Ref. Etiqueta datos

AÑO DE FABRICACIÓN: Ref. Etiqueta datos

La conformidad de los requisitos de la Directiva 89/106/CEE ha sido además determinada por la conformidad a la norma europea: EN 14785:2006

Asimismo declara que:

la estufa de pellet de leña NANCY respeta los requisitos de las directivas europeas:

2006/95/CEE – Directiva Baja Tensión

2004/108/CEE – Directiva Compatibilidad Electromagnética

EDILKAMIN S.p.a. no se responsabiliza del mal funcionamiento del aparato en caso de sustitución, montaje y/o modificaciones efectuadas por personal ajeno a EDILKAMIN sin autorización de la bajo firmante.

## PRINCIPIO DE FUNCIONAMIENTO

La estufa NANCY produce aire caliente utilizando como combustible el pellet de madera, cuya combustión es controlada electrónicamente. A continuación se ilustra el funcionamiento (las letras hacen referencia a la figura 1).

El combustible (pellet) se extrae del depósito de almacenamiento (A) y, a través de una cónica (B) activada por un motorreductor (C), se transporta en el crisol de combustión (D). El encendido del pellet se efectúa por medio de aire caliente producido por una resistencia eléctrica (E) y aspirada en el crisol por un extractores de humos (F), y expulsados de la boca (G) que se encuentra en la zona baja de la estufa.

Las estufas prevén la canalización del aire caliente, para calentar un local adyacente.

Para canalizar el aire caliente hay previstas tres bocas de salida (en la parte trasera, en el lado y arriba).

Utilizar la más idónea (como consecuencia las demás bocas deberán taparse) conectándola con el correspondiente KIT 8 opcional.

El hogar está revestido en fundición, cerrado frontalmente por dos puertas sobrepuestas.

- una puerta pequeña de vidrio cerámico
- una puerta pequeña interna de vitrocerámica en contacto con el fuego.

La cantidad de combustible, la extracción de humos, alimentación del aire comburente, se regulan por medio de la tarjeta electrónica dotada de software con el fin de obtener una combustión de alto rendimiento y bajas emisiones.

Todas las fases de funcionamiento pueden ser controladas por medio del mando a distancia.

La estufa está equipada con una toma de serie para la conexión con cable opcional (cód. 621240) a dispositivos de encendido remoto (p. ej. conmutador telefónico, termostato ambiente).

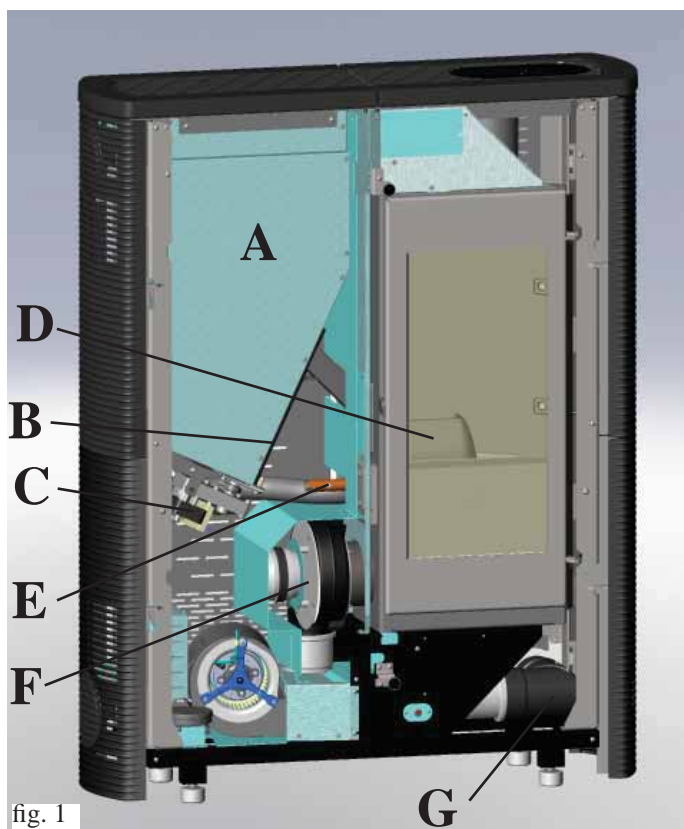

fig. 1

## INFORMACIONES DE SEGURIDAD

La estufa NANCY están proyectadas para calentar, por medio de una combustión automática de pellet en el hogar,

- El local en el que se encuentra, por radiación y por movimiento de aire que sale de la rejilla incorporada en la semitapa de la derecha.

- El local contiguo por medio del movimiento del aire canalizable por las bocas en la parte posterior, en el lado derecho o encima.

• Los únicos riesgos que derivan del uso de las estufas están relacionados con el incumplimiento de la instalación o con un contacto directo con partes eléctricas en tensión (internas), o con un contacto con fuego y partes calientes (vidrio, tubos, salida de aire caliente) o con la introducción de sustancias extrañas.

• Usar como combustible solo pellet de leña de 6 mm de diámetro.

• Si no funcionasen los componentes, las estufas están dotadas de dispositivos de seguridad que garantizan su apagado, que se efectuará sin intervenir en ningún momento. Para un funcionamiento regular la estufa ha de ser instalada respetando lo indicado en esta ficha y durante su funcionamiento la puerta no deberá abrirse: de hecho la combustión es controlada automáticamente y no necesita ninguna intervención.

• En ningún caso han de introducirse en el hogar o en el depósito sustancias extrañas.

• Para la limpieza del canal de humo (tramo de tubo que conecta la boca de salida de humos de la estufa con el tubo de humos) no deben utilizarse productos inflamables.

• Las partes del hogar y del depósito han de aspirarse exclusivamente con aspirador.

• El cristal puede limpiarse en FRÍO con el producto adecuado (por ej. GlassKamin Edilkamin) y un paño.

• No limpie en caliente.

• Asegurarse que las estufas sean colocadas y encendidas por el Vendedor habilitado Edilkamin según las indicaciones de la presente ficha; condiciones indispensables para la validez de la garantía.

• Durante el funcionamiento de la estufa, los tubos de descarga y la puerta alcanzan altas temperaturas (no toque sin el guante apropiado).

• No deposite objetos no resistentes al calor cerca de la estufa.

• No utilice NUNCA combustibles líquidos para encender la estufa o para reavivar las brasas.

• No obstruya las aperturas de aireación del local de instalación, ni las entradas de aire de la misma estufa.

• No moje la estufa, no se acerque a las partes eléctricas con las manos mojadas.

• No introduzca reducciones en los tubos de descarga de humos.

• La estufa debe ser instalada en locales adecuados para la seguridad contra incendios y dotados de todos los servicios (alimentación y descargas) que el aparato requiere para un correcto y seguro funcionamiento.

• **En caso de encendido fallido, NO repetir el encendido antes de haber vaciado el crisol**

• **ATENCIÓN: EL PELLETT VACIADO DEL CRISOL NO DEBE COLOCARSE EN EL DEPÓSITO.**

# DIMENSIONES Y ACABADOS

- laminam blanco crema
- laminam efecto "Corten"
- laminam efecto leña

FRENTE

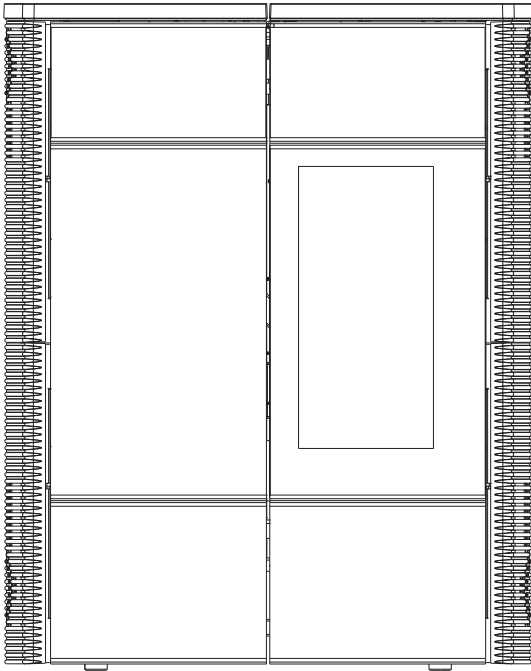

VUELTA

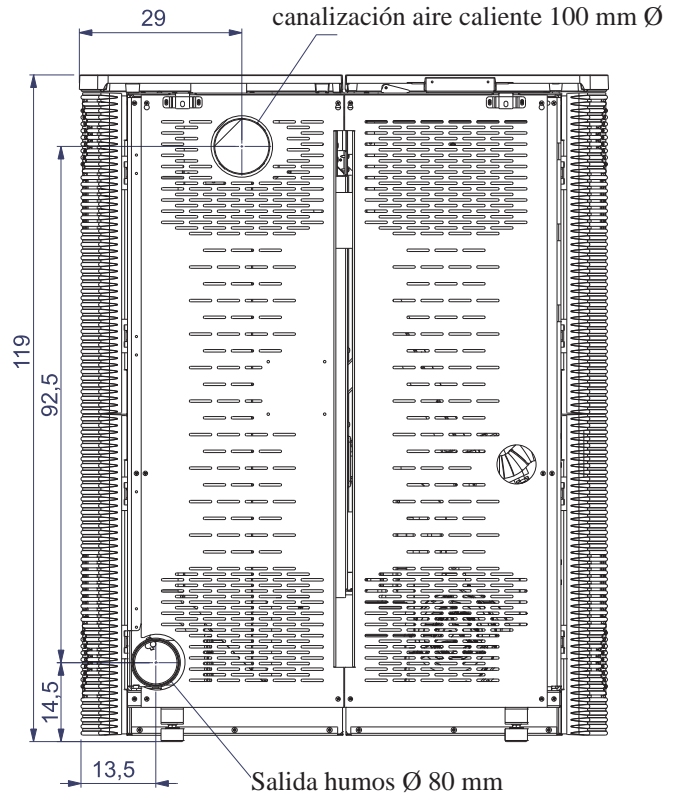

ESPAÑOL

LADO

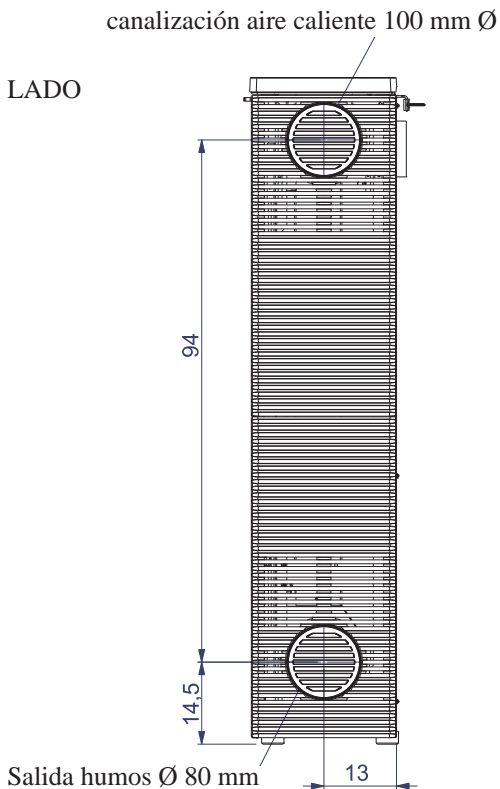

PLANTA

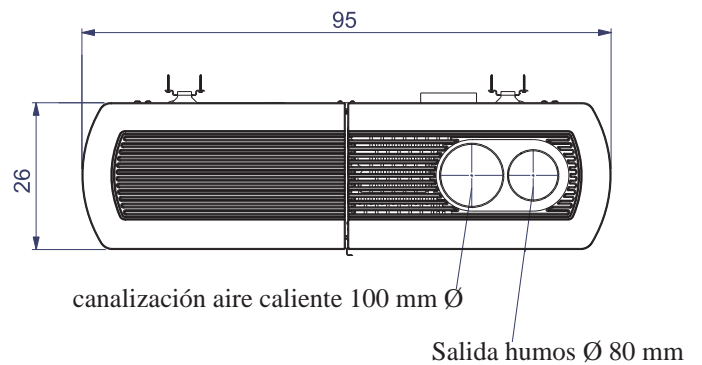

# APARATOS ELECTRÓNICOS

LEONARDO® es un sistema de seguridad y regulación de la combustión que permite un funcionamiento óptimo en cualquier condición gracias a dos sensores que detectan el nivel de presión en la cámara de combustión y la temperatura de los humos. La detección y la consiguiente optimización de los dos parámetros se efectúan en continuo para corregir en tiempo real posibles anomalías de funcionamiento. El sistema LEONARDO® obtiene una combustión constante regulando automáticamente el tiro según las características del tubo de humos (curvas, longitud, forma, diámetro etc.) y las condiciones ambientales (viento, humedad, presión atmosférica, instalaciones en alta cota, etc.).

Es necesario que se respeten las normas de instalación. Además, el sistema LEONARDO® puede reconocer el tipo de pellet y regular automáticamente el flujo para garantizar a cada momento el nivel de combustión solicitado.



## FICHA ELECTRÓNICA

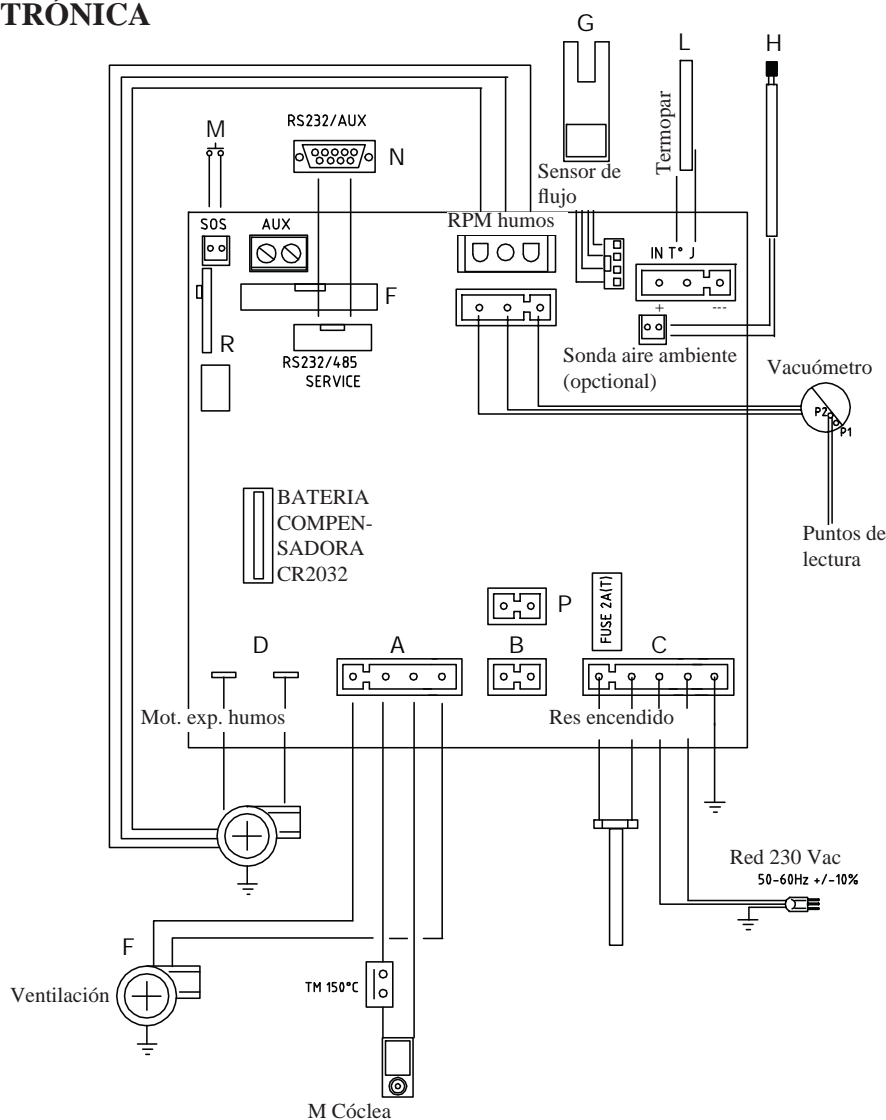

### PUERTA DE SERIE

En la puerta AUX el Distribuidor puede instalar una pieza opcional para controlar los encendidos y apagados (p. ej. conmutador telefónico, termostato ambiente), el puerto está situado en la parte de atrás de la estufa. Se conecta con un puente opcional (cód 621240). La salida serial se encuentra en el interior del revestimiento en el lado izquierdo.

### BATERÍA COMPENSADORA

En la tarjeta electrónica hay una batería compensadora (tipo CR 2032 de 3 Volt). Su funcionamiento (no considerado como defecto del producto, sino como desgaste normal) se señala con las indicaciones "Control batería". Para mayores informaciones al respecto, contactar con el distribuidor que ha efectuado el primer encendido.

### SONDA TEMPERATURA AMBIENTE

En la parte trasera de la estufa se encuentra la salida del cable de temperatura ambiente de 1 m de longitud. En el terminal del cable está cableada la sonda que fijar a la pared por medio del soporte suministrado



# CARACTERÍSTICAS

CARACTERÍSTICAS TERMOTÉCNICAS		
Potencia nominal	9	kW
Rendimiento potencia nominal	94,1	%
Emisiones CO (13% O2) potencia nominal	0,015	%
Masa de humos potencia nominal	5,8	g/s
Potencia reducida	2,8	kW
Rendimiento potencia reducida	96,2	%
Emisiones CO (13% O2) potencia reducida	0,021	%
Masa de humos potencia reducida	2,1	g/s
Máximo exceso de temperatura humos	150	°C
Tiro mínimo	12	Pa
Autonomía min/max	10 / 33	horas
Consumo combustible min/max	0,6 / 2	kg/h
Capacidad depósito	20	kg
Volumen calentable *	235	m <sup>3</sup>
Peso con embalaje	220	kg
Diámetro conducto humos (macho)	80	mm
Diámetro conducto toma aire (macho)	40	mm

\* El volumen calentable se calcula considerando un aislamiento de la casa tal y como establece la L 10/91, y sucesivas modificaciones y una solicitud de calor de 33 Kcal/m<sup>3</sup> hora

\* Es importante tomar en consideración también la colocación de la estufa en el ambiente a calentar.

## ADVERTENCIA:

- 1) tener en consideración que equipos externos pueden provocar averías al funcionamiento de la tarjeta electrónica.
- 2) Atención: Los trabajos con tensión de red, mantenimiento y controles deben realizarse por parte de personal cualificado.

CARACTERÍSTICAS ELÉCTRICAS		
Alimentación	230Vac +/- 10% 50 Hz	
Potencia media absorbida	120	W
Potencia absorbida en el encendido	400	W
Frecuencia mando a distancia	ondas radioeléctricas 2,4 GHz	
Protección en ficha electrónica*	Fusible 2AT, 250 Vac 5x20	

Los datos indicados arriba son indicativos.

EDILKAMIN s.p.a. se reserva modificar sin previo aviso los productos y a su entero juicio.

## DISPOSITIVOS DE SEGURIDAD

### • TERMOPAR:

Situada en la descarga de humos detecta la temperatura.

Según los parámetros programados controla las fases de encendido, trabajo y apagado.

### • SENSOR FLUJO DE AIRE:

colocado en el canal de aspiración, interviene cuando el flujo del aire comburente no es correcto, con consiguientes problemas de depresión en el circuito de humos provocando el apagado de la estufa.

### TERMOSTATO DE SEGURIDAD:

Interviene si la temperatura es demasiado elevada dentro de la estufa.

Bloquea la carga del pellet provocando el apagado de la estufa.



# INSTALACIÓN

En lo no expresamente indicado, hágase referencia a las normativas locales en cada nación. En Italia hacer referencia a la norma UNI 10683, y a eventuales indicaciones regionales o de las ASL locales. En caso de instalación en comunidad de propietarios, solicitar el visto bueno previo al administrador.

## VERIFICACIÓN DE COMPATIBILIDAD CON OTROS DISPOSITIVOS

La estufa NO debe encontrarse en el mismo ambiente donde hay extractores, aparatos de calefacción de tipo B, y otros aparatos que puedan poner en peligro el correcto funcionamiento. Ver norma UNI 10683.

## CONTROL CONEXIÓN ELÉCTRICA (posicionar el enchufe en un punto accesible)

La estufa está dotada de un cable de alimentación eléctrica que se conectará a una toma de 230V 50 Hz, preferiblemente con interruptor magnetotérmico. Si la toma de corriente no se encontrara fácilmente, preparar un dispositivo de interrupción de la alimentación (interruptor) arriba de la estufa (a cargo del cliente). Las variaciones de tensión superiores al 10% pueden estropear la estufa.

El sistema eléctrico debe ser según norma de ley, comprobar de manera particular la eficiencia del circuito de tierra.

La ineficiencia del circuito de tierra provoca el mal funcionamiento del cual Edilkamin no se hace responsable.

La línea de alimentación debe tener una sección adecuada a la potencia del aparato.

## DISTANCIAS DE SEGURIDAD CONTRA INCENDIO

La estufa puede fijarse directamente en paredes de ladrillo y/o cartón-yeso. En caso de paredes combustibles (por ej: madera) es necesario prever un adecuado aislamiento de material no combustible. Es obligatorio aislar adecuadamente el tubo de descarga de los humos y el tubo de canalización del aire caliente pues alcanzan temperaturas elevadas.

Cada elemento adyacente a la estufa de material combustible y/o sensible al calor debe encontrarse a una distancia mínima de 40 cm o aislado oportunamente con material aislante y no combustible, en cualquier caso delante de la estufa no pueden colocarse materiales a menos de 80 cm porque se someten directamente a la radiación del hogar.

## TOMA DE AIRE

Es necesario que se coloque detrás de la estufa una toma de aire conectada al exterior, con un diámetro mínimo de 80 cm<sup>2</sup>, que garantice a la estufa alimentación de aire suficiente para la combustión.

La toma de aire debe ser conectada a la boca que se encuentra en la parte posterior de la estufa (ver pág. 61).

## DESCARGA DE HUMOS

El sistema de descarga de humos debe ser único para la estufa (no se admiten descargas en salida de humos común a otros dispositivos).

La descarga de humos se realiza desde la boca de diámetro 8 cm situada en la parte posterior, en el lado derecho y arriba. La descarga de humos de la termoestufa debe estar conectada al exterior utilizando tubos de acero o negros certificados EN 1856. El conducto debe cerrarse herméticamente.

Para la estanqueidad de los tubos y su aislamiento es necesario utilizar materiales resistentes a altas temperaturas (silicona o masilla de altas temperaturas). El único tramo horizontal admitido puede tener un longitud de hasta 2 m. Es posible un número de curvas con amplitud máx. 90° (con respecto a la vertical) hasta dos. Es necesario (si la descarga no se introduce en un tubo de humos) un tramo vertical externo de al menos 1,5 m y un terminal anti-viento (referencia UNI 10683). El conducto vertical puede ser interior o exterior. Si el canal de humo está en el exterior debe estar aislado adecuadamente. Si el canal de humo se introduce en un tubo de salida de humos, éste debe estar autorizado para combustibles sólidos y si tiene el diámetro más grande de 150 mm es necesario sanearlo entubándolo con tubos de sección y materiales idóneos (por ej: acero 80 mm de diámetro).

Todos los tramos del conducto de humos deben ser accesibles. Las chimeneas y los conductos de humo a lo que están conectados los aparatos que usan combustibles sólidos deben limpiarse una vez al año (verificar si en el propio país existe una normativa al respecto).

La ausencia de control y limpieza regulares aumenta la probabilidad de un incendio de la chimenea. Si así fuera, proceder de la siguiente manera: no apague con agua; vaciar el depósito del pellet; Contactar a personal especializado después del accidente antes de poner en marcha la máquina

## CASOS TÍPICOS

Fig. 1

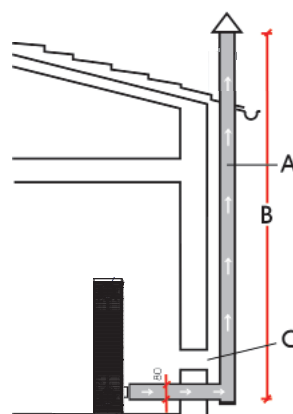
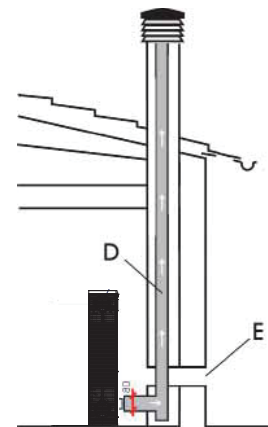

Fig. 2



- A: tubo de salida de humos de acero aislado
- B: altura mínima 1,5 m y más de la altura de canalón del techo
- C-E: toma de aire del ambiente (sección de conexión mínimo 80 cm<sup>2</sup>)
- D: tubo de salida de humos de acero, interno al tubo de salida de humos existente de obra

## CHIMENEA

Las características fundamentales son:

- sección interna en la base igual que la del tubo de humos
- sección de salida no menor que el doble de la del tubo de humos
- posición a todo viento, por encima del techo y fuera de las zonas de reflujo, por encima de la cumbrera y por fuera de las zonas de reflujo.

# INSTALACIÓN

## CIRCULACIÓN AIRE CALIENTE

La distribución de aire caliente en el local de instalación se efectúa con la rejilla instalada en la semitapa derecha.

Además, como alternativa NANCY está dotada de un sistema de canalización que permite llevar el aire caliente contemporáneamente en el local de instalación y en el adyacente.

Es posible configurar la estufa para obtener la salida del aire caliente que canalizar desde la tapa, por detrás o por el lado derecho por medio de los manguitos de conexión (A - B) que se encuentran en el embalaje.

### CONEXIÓN DE LA SALIDA DELAIRE CALIENTE DESDE LA TAPA (fig. 1)

- Eliminar el diafragma (C2 - fig. 1) precortado en la tapa (C - fig. 1) suministrado aparte.
- Fijar con los tornillos suministrados el manguito de conexión (A - fig. 1) suministrado aparte.
- Volver a colocar C
- Adaptar el tubo transportador de aire caliente en el manguito (A) por medio del orificio obtenido en la tapa C.

### CONEXIÓN DE LA SALIDA DELAIRE CALIENTE DESDE EL LADO DERECHO (fig. 2)

- Quitar el tapón de fundición existente en la parte superior del lado.
- Eliminar el diafragma (D - fig. 2) precortado en el soporte metálico interno al agujero del tapón en fundición.
- Fijar el manguito de conexión (A - fig. 2 suministrado aparte) con los tornillos suministrados. Adaptar el tubo transportador del aire caliente en el manguito de conexión suministrado aparte (A - fig. 2) pasándolo a través del agujero en la fundición.
- En este caso el tapón en fundición no se utiliza más.

### CONEXIÓN DE LA SALIDA DELAIRE CALIENTE DESDE DETRÁS (fig. 2-3)

- Quitar la tapa presente en la salida posterior (E -fig.2) y fijarla en la nueva posición (E - fig. 3).
- Instalar el manguito de conexión correspondiente suministrado aparte (B-fig.3) y adaptar el tubo transportador de aire caliente.

### REGULACIÓN DE LA DISTRIBUCIÓN DEL AIRE CALIENTE

La distribución del aire caliente se puede regular manualmente por medio de la palanca L accesible elevando la semitapa de fundición superior izquierda (fig. 4).

N.B. para poder accionar la palanca de mando es necesario eliminar la placa de seguridad (I - fig.4).

Es posible transportar totalmente el aire caliente en el local de instalación (palanca completamente a la derecha), totalmente en el local adyacente (palanca completamente a la izquierda) o parcialmente en los dos locales (palanca en posición central).

Para realizar la canalización del aire caliente está disponible el KIT 8 opcional (ver pág. 67).

N.B.:

- 1) Aislar el tubo en el que pasa el aire caliente para evitar dispersiones.
- 2) Evitar por lo general curvas en la tubería de aire caliente.
- 3) Se aconseja realizar una canalización con longitud superior a 3 m y con un máximo de 2 curvas.



fig. 1



fig. 2

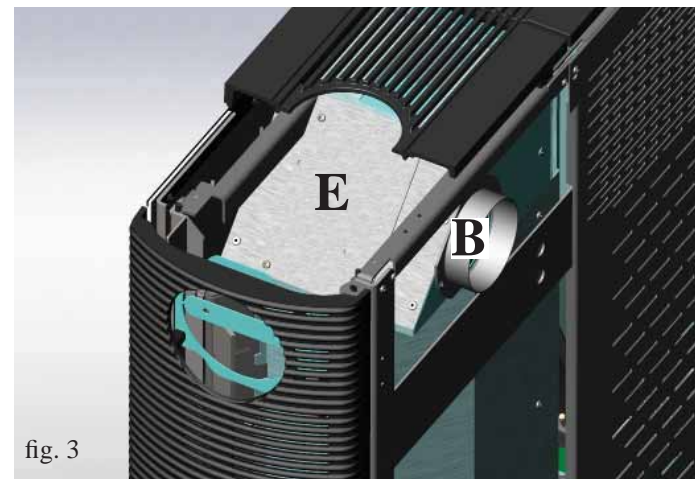

fig. 3

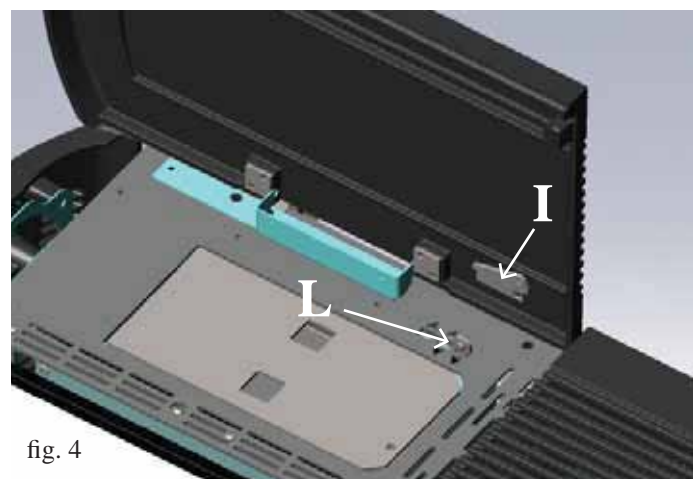

fig. 4

# INSTALACIÓN

## SALIDA DE HUMOS

NANCY están preparadas para la conexión del tubo de salida de humos por la tapa, por detrás y por el lado derecho. La estufa se entrega configurada para la salida del tubo de humos desde la tapa.

### CONEXIÓN SALIDA DE HUMOS DESDE LA TAPA

Para la conexión es suficiente adaptar el tubo de acero inoxidable de 8 cm de diámetro (no incluido) en la unión acodada (G-fig.5) presente en la estufa y a la que se puede acceder abriendo la puerta de vidrio derecha (fig. 5).

N.B.: En la unión acodada (G) hay una tapa de inspección para la limpieza (H).

En este caso es necesario utilizar la tapa precortada suministrada aparte (C - fig. 1 en la pág. 65) eliminando el diafragma C2, en lugar de la tapa sin precorte suministrado.

**NOTA: sellar la goma del conector con el tubo salida humos usando el tubo de silicona roja de alta temperatura que hay en dotación.**

### CONEXIÓN SALIDA DE HUMOS POR DETRÁS

• Aflojar la abrazadera de bloqueo (F-fig. 5) de la unión acodada y girar la misma 90°.

• Conectar el tubo de humos de acero inoxidable de 8 cm de diámetro pasándolo por medio del orificio precortado en la parte inferior del respaldo de chapa.

**NOTA: sellar la goma del conector con el tubo salida humos usando el tubo de silicona roja de alta temperatura que hay en dotación.**

### CONEXIÓN DE SALIDA DE HUMOS LATERAL

• Extraer la unión acodada (G - fig.6)

• Quitar el tapón de fundición existente en la parte superior del lado.

• Eliminar el diafragma precortado en el soporte metálico interno al agujero del tapón en fundición.

• Adaptar el tubo de humos de acero inoxidable de 8 cm de diámetro en el manguito de conexión (F - fig. 7) pasándolo por el agujero de la fundición.

• En este caso el tapón en fundición no se utiliza más.

• La unión acodada (G) puede ser utilizada externamente como recogida de condensación.

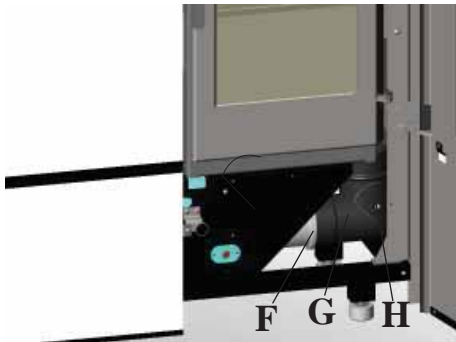

fig. 5



fig. 6



fig. 7

## TOMA DE AIRE

Es necesario que se coloque detrás de la estufa un conducto de toma de aire conectado al exterior, con sección útil mínima de 80 cm<sup>2</sup>, que garantice alimentación de aire suficiente para la combustión.

En la parte posterior de la estufa hay colocado un agujero (U - fig. 9) para la aplicación del conducto.

Abriendo la puerta pequeña anterior izquierda (fig.8) se puede desconectar el tubo flexible (T) de su soporte (S) y pasarlo por el orificio (U) en el respaldo de la estufa.

Conectar al mismo el conducto de toma de aire externa hasta alcanzar el ambiente externo.

El conducto de toma de aire debe ser de una longitud inferior a 1 metro, no debe presentar curvas y debe terminar con un tramo de 90° hacia abajo o con una protección del viento.

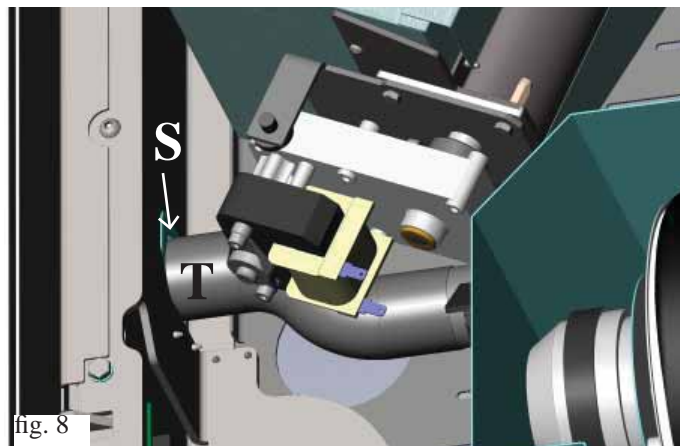

fig. 8

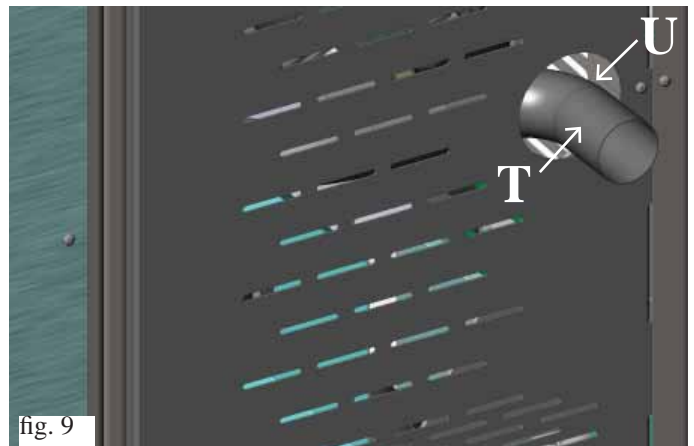

fig. 9



# INSTALACIÓN

## KIT 8 (CÓD. 297360)

**N.B.: LA PARTE INICIAL DEL TUBO FLEXIBLE DEBE ESTAR “EXTENDIDA” COMPLETAMENTE DE MODO QUE ELIMINE EL PLIEGUE; DE ESTE MODO EL DIÁMETRO INTERNO SE ENSANCHARÁ SENSIBLEMENTE FAVORECIENDO LA ENTRADA.**

- Definir el posicionamiento de la estufa con respecto a la obra de albañilería (fig. a).
- Activar la palanca de mando de canalización del aire caliente (ver pág. 65).
- Fijar la estufa en la pared en la posición definitiva y fijarla en la pared con las escuadras (A) y las abrazaderas (B) incluidas en el suministro, o utilizar sistemas alternativos que garanticen la estabilidad de la estufa (fig. 2).
- Extender el tubo de aluminio (2 - fig. 1) para la canalización del aire caliente, sin conectarlo a la boca de la estufa.
- Calzar el tubo de aluminio a la boca de salida del aire caliente (A).
- Instalar la boca terminal (3) y el tubo de aluminio correspondiente (2).

**Aislar el tubo en el que pasa el aire caliente para evitar dispersiones.**

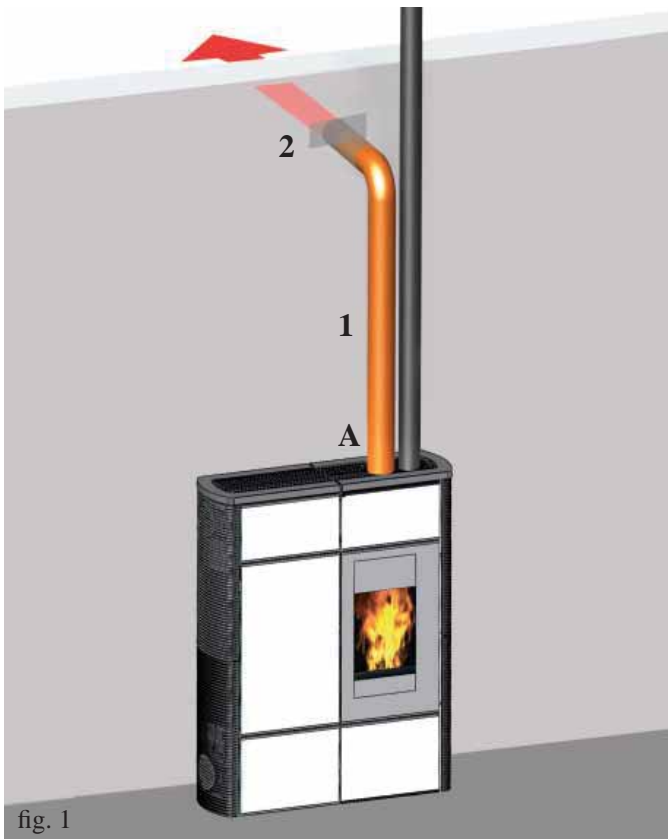

KIT 8	n°	cód
Abrazadera de bloqueo de tubos	2	46160
Tubo Ø 10	1	162520
Boca terminal	1	293430

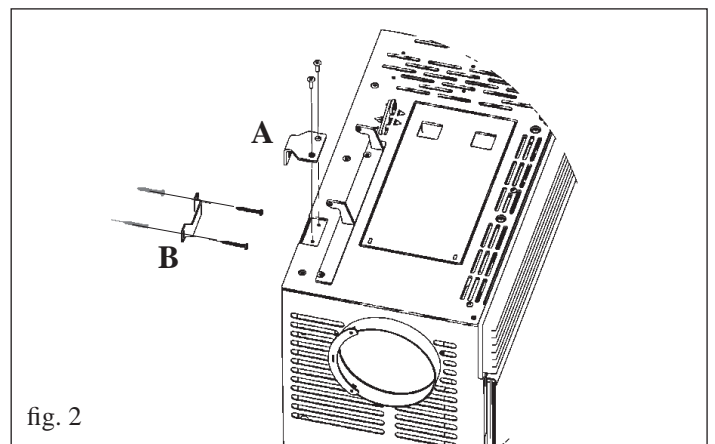

ESPAÑOL

## EJEMPLOS DE CANALIZACIÓN DE AIRE CALIENTE Y SALIDA DE HUMOS.



# INSTRUCCIONES DE USO

## 1er Encendido/Ensayo a cargo del Distribuidor

La puesta en servicio debe ser efectuada como se prescribe por la norma UNI 10683 punto 3.21 Dicha norma indica las operaciones de control que efectuar en el sitio, que aseguran el correcto funcionamiento del sistema.

### Antes de encender.

Para el primer encendido es indispensable dirigirse al Distribuidor de zona Edilkamin, que calibrará la estufa según el tipo de pellet y condiciones de instalación activando de esta forma la garantía.

Durante los primeros encendidos se pueden apreciar ligeros olores a pintura que desaparecerán en breve tiempo.

Antes de encender es necesario comprobar:

- La correcta instalación
- La alimentación eléctrica.
- El cierre de la puerta, que debe ser hermético. (portillo interno derecho).
- La limpieza del crisol
- La presencia en la pantalla de la indicación de estado en espera (fecha, potencia o temperatura intermitente).

### Carga del pellet en el depósito

Para acceder al depósito abrir la semitapa en fundición izquierda (A - fig.1) y extraer la tapa de abajo (B - fig. 2).

### N.B.:

- 1) acompañar con delicadeza la semitapa durante la fase de apertura y cierre.
- 2) utilizar el guante apropiado suministrado si se carga la estufa mientras está en funcionamiento y por lo tanto caliente.

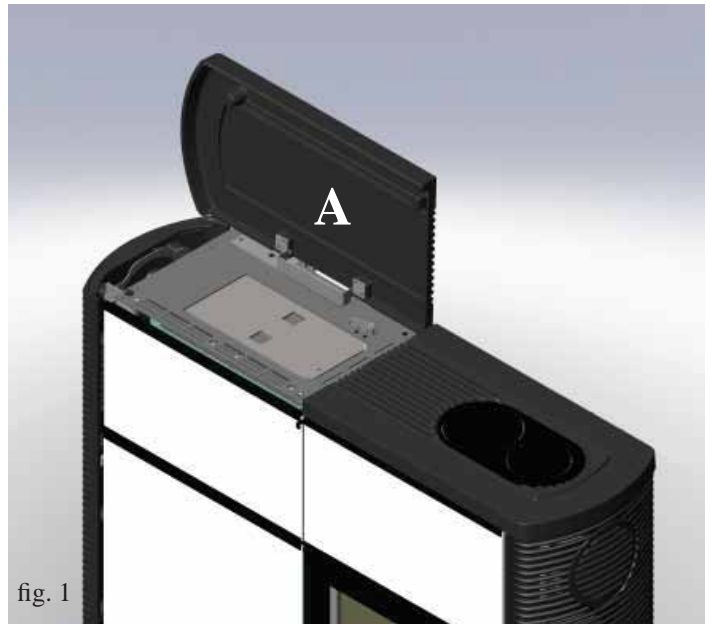

fig. 1

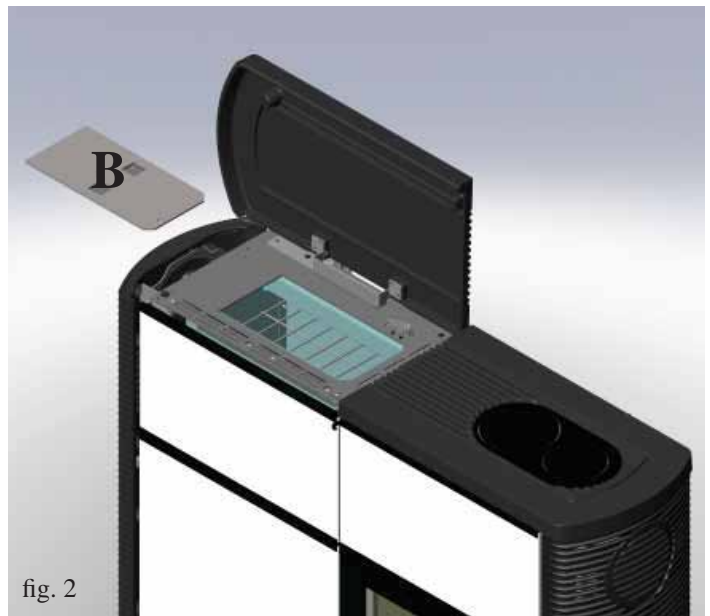

fig. 2

### NOTA sobre el combustible.

NANCY está proyectada y programada para quemar pellet de madera de 6 mm de diámetro.

El pellet es un combustible que se presenta en forma de pequeños cilindros, obtenidos prensando serrín, de altos valores, sin usar aglutinantes u otros materiales extraños.

Se comercializa en sacos de 15 Kg. Para NO poner en peligro el funcionamiento de las estufas es indispensable NO quemar otras cosas. La utilización de otros materiales (incluida leña), detectable a través de análisis de laboratorio, dejaría sin efecto la garantía. EdilKamin ha proyectado, probado y programado sus propios productos para que garanticen las mejores prestaciones con pellet de las siguientes características:

**diámetro: 6 milímetros**

**longitud máxima: 40 mm**

**humedad máxima: 8%**

**rendimiento calórico: 4300 kcal/kg**

El uso de pellet con diferentes características implica la necesidad de un específico ajuste de las estufas, análogo al que realiza el DISTRIBUIDOR en el primer encendido.

El uso de pellet no apropiados puede provocar: disminución del rendimiento, anomalías de funcionamiento, bloqueos por obstrucción, suciedad del vidrio, materiales incombustos. Un simple análisis del pellet puede llevarse a cabo visualmente.

**Bueno:** Liso, longitud regular, poco polvoroso.

**De mala calidad:** con grietas longitudinales y transversales muy polvoroso, longitud muy variable y con presencia de cuerpos extraños.



# INSTRUCCIONES DE USO

## MANDO A DISTANCIA

Sirve para controlar todas las funciones.

### Leyenda teclas y pantalla:

 : para encender y apagar (para pasar de mando a distancia stand by a mandos a distancia activo)

+/- : para aumentar / disminuir las distintas regulaciones

A : para seleccionar el funcionamiento Automático

M : para seleccionar el funcionamiento Manual y para acceder a los menús de control y programación



- icono intermitente: mando a distancia buscando red  
- icono fijo: mando a distancia con conexión activa



teclado bloqueado (presione "A" y "M" en paralelo durante unos segundos para bloquear o desbloquear el teclado)



batería descargada (nº3 pilas alcalinas mini stilo A A A)



programación activada



pantalla alfanumérica compuesta de 16 cifras dispuestas en dos líneas de 8 cifras cada una



- icono intermitente: estufa en fase de encendido  
- icono fijo: estufa en fase de trabajo



función de regulación manual (aparece en la pantalla el valor de la potencia de trabajo)



función automática  
(aparece en la pantalla el valor de la temperatura)



En la pantalla se visualizan otras informaciones útiles, además de los iconos descritos arriba.

#### - Posición Stand-by:

se visualiza la temperatura ambiente (20°C), los Kg de pellet que quedan (15Kg) en el depósito y la hora corriente (15:33)

#### - Fase de trabajo manual:

se visualiza la potencia programada (Power 1), la temperatura ambiente (20°C), los Kg de pellet y la autonomía residual (15Kg 2 1H)

#### - Fase de trabajo automática:

se visualiza la temperatura programada (Set 22°C), la temperatura ambiente (20°C), los Kg de pellet y la autonomía residual (15Kg 21H).

**NO PRESIONE LA TECLA MÁS VECES .**

N.B.: Si el mando a distancia no se utiliza durante algunos segundos, la pantalla se oscurece, porque se activa la función de ahorro energético. La pantalla se vuelve a activar pulsando una tecla cualquiera.

# INSTRUCCIONES DE USO

## Llenado c6clea.

En el primer uso o en caso de vaciado completo del dep6sito de pellet, para llenar la c6clea presionar las teclas “+” e “—” del mando a distancia contempor6neamente, durante alg6n segundo, a continuaci6n, una vez soltadas las teclas, en la pantalla aparece la anotaci6n “CARGAR”.

La operaci6n debe efectuarse antes del encendido si la estufa se ha parado porque se ha consumido el pellet, al final de la operaci6n vaciar el crisol antes de girar.

Es normal que en el dep6sito quede una cantidad residual de pellet que la c6clea no consigue aspirar.

## Encendido autom6tico

Con la estufa en stand by, presionando durante 2” la tecla  en el mando a distancia, se pone en marcha el procedimiento de encendido y se visualiza la anotaci6n “ENCENDIDO”, contempor6neamente empieza una cuenta atr6s en segundos (de 1020 a 0). La fase de encendido sin embargo no est6 en tiempo predeterminado. Su duraci6n se acorta autom6ticamente si la ficha detecta la superaci6n de algunas pruebas.

Despu6s de aproximadamente 5 minutos aparece la llama.

## Encendido manual

En casos de temperatura por debajo de los 3°C que no permita a la resistencia el6ctrica encandecer o de moment6nea no funcionalidad de la resistencia, es posible utilizar para el encendido la “diabolina”.

Introducir en el crisol un trozo de “diabolina” bien encendida, cerrar la puerta y apretar la tecla  del mando a distancia.

## REGULACI6N POTENCIA

### • Funcionamiento manual por mando a distancia

Con la estufa en funcionamiento, presionando una vez la tecla “M” en el mando a distancia se visualiza en la pantalla la anotaci6n “POTENCIA P” (con indicaci6n de la potencia en la que la estufa est6 trabajando), presionando las teclas “+” o “—” es posible aumentar o disminuir la potencia de trabajo del insertable (de “POTENCIA P1” a “POTENCIA P5”)

### • Funcionamiento autom6tico por mando a distancia

Presionando la tecla “A” se conmuta a funcionamiento autom6tico regulando la temperatura que se desea alcanzar en el local (para programar la temperatura de 5°C a 35°C utilizar las teclas “+” e “—” y el insertable regula la potencia de trabajo para alcanzar la temperatura programada.

Si se programa una temperatura inferior a la del local, el insertable permanecer6 en “POTENCIA P1”.

## Apagado

Con la estufa en funcionamiento, presionando durante 2” la tecla  desde el mando a distancia se pone en marcha el procedimiento de apagado, en la pantalla se visualiza la cuenta atr6s de 9 a 0 (por un total de 10 minutos).

La fase de apagado prev6 :

- Interrupci6n ca6da pellet.
- Ventilaci6n m6xima.
- Motor expuls6n de humos al m6ximo.

**No desconecte nunca el enchufe durante la fase de apagado.**

## OPERACIONES EFECTUADAS SOLO CON MANDO A DISTANCIA

### Regulaci6n del reloj

Presionando durante 2” la tecla “M” se accede al Men6 “Reloj” que permite programar el reloj interno de la ficha electr6nica. Presionando la tecla “M” sucesivamente, aparecen en secuencia y pueden ser regulados los siguientes datos: D6a, Mes, A6o, Hora, Minutos, D6a de la semana.

La anotaci6n “GRAVAR??” que confirmar con “M” permite verificar la exactitud de las operaciones realizadas antes de confirmarlas (entonces se visualiza en la pantalla la anotaci6n Guardado).

# INSTRUCCIONES DE USO

## Programador horario semanal

Presionando durante 2 segundos la tecla “M” desde el mando a distancia se accede a la regulación del reloj y presionando la tecla “+” se accede a la función de programación horaria semanal, identificada en la pantalla con la descripción “PROGRAM. ON/OFF”.

Esta función permite programar un número de encendidos y apagados al día (hasta un máximo de tres) en cada uno de los días de la semana.

Confirmando en la pantalla con la tecla “M” aparece una de las siguientes posibilidades:

NO PROG (ningún programa programado).

PROGRAMA DIARIO (único programa para todos los días).

PROGRAMA SEMANAL (programa específico para cada día).

Con la teclas “+” y “—” se pasa de un tipo de programación a otro.

Confirmando con la tecla “M” la opción “PROGRAMA DIARIO” se accede a la selección del número de programas (encendidos/apagados) que se efectúan en un día. Utilizando “PROGRAMA DIARIO” el programa/as programado/os será el mismo para todos los días de la semana.

Presionando sucesivamente la tecla “+” se pueden visualizar:

- No progr. - 1er progr. (un encendido y un apagado al día), 2º progr. (idem), 3er progr. (idem)

Usar la tecla “—” para visualizar en orden inverso.

Si se selecciona 1er programa se visualiza la hora del encendido.

En la pantalla aparece: 1 “ON” horas 10; con la tecla “+” e “—” se cambia la hora y se confirma con la tecla “M”.

En la pantalla aparece: 1 “ON” minutos 30; con la tecla “+” e “—” se cambian los minutos y se confirma con la tecla “M”.

Análogamente para el momento del apagado que programar y para los sucesivos encendidos o apagados se confirma

presionando “M” al aparecer la anotación “GRAVAR??” en la pantalla.

Confirmando “PROGRAMA SEMANAL” se deberá elegir el día en el cual efectuar la programación:

1 Lu ; 2 Mar; 3 Miér; 4 Jue; 5 Vier; 6 Sáb; 7 Dom Una vez seleccionado el día, utilizando las teclas “+” y “—” y confirmando con la tecla “M”, se proseguirá con la programación con la misma modalidad con la cual se efectúa un “PROGRAMA DIARIO”, eligiendo si activar una programación para cada día de la semana estableciendo un número de intervenciones y a qué horarios. En caso de error en cualquier momento de la programación se puede salir del programa sin guardar presionando la tecla , en la pantalla aparecerá “NO GRAVAR”.

## Variación carga pellet

Pulsando durante dos segundos la tecla “M” del mando a distancia y desplazando las indicaciones de la pantalla con las teclas “+” y “-”, se halla la descripción “Menú usuario”, a continuación confirmando aparece la anotación “ADJ-PELLET y ADJ-TIRO”.

Si programamos “Autoreg. ON” el sistema regula en automático la caída del pellet, sin embargo, si programamos “Autoreg. OFF” podemos corregir manualmente la caída del pellet, variando la capacidad en porcentajes (+/- 30 %).

Confirmando esta función con la tecla “M” se accede a una regulación de la carga del pellet, disminuyendo el valor programado se disminuye la carga del pellet, aumentando el valor programado se aumenta la carga del pellet. Esta función puede ser útil si se cambia el tipo de pellet para el cual ha sido calibrado la estufa y por lo tanto sea necesaria una corrección de la carga.

Si dicha corrección no fuera suficiente contactar el Distribuidor, centro de asistencia técnica autorizado Edilkamin, para establecer la nueva disposición de funcionamiento.

## Nota sobre la variabilidad de la llama

Eventuales variaciones del estado de la llama dependen del tipo de pellet empleado, y de una normal variabilidad de la llama de combustible sólido y de las limpiezas periódicas del crisol que la estufa efectúa automáticamente (NB: que NO sustituyen la necesaria aspiración en frío por parte del usuario antes del encendido).

## AVISO DE RESERVA

La estufa está dotado de función electrónica para la detección del cuantitativo de pellet residual en el depósito.

El sistema de detección, integrado dentro de la ficha electrónica permite monitorizar en cualquier momento cuántas horas y kg faltan para agotar el pellet.

Es importante para el correcto funcionamiento del sistema que durante el primer encendido (a cargo del Distribuidor) se efectúe el siguiente procedimiento.

# INSTRUCCIONES DE USO

## Sistema reserva pellet

Antes de activar el sistema, es necesario cargar en el depósito un saco de pellet y utilizar la estufa hasta agotar el combustible cargado.

Todo esto con el fin de obtener un breve rodaje del sistema. Después de esto es posible llenar el depósito completamente y luego poner en funcionamiento la estufa. Durante el funcionamiento, en el momento que será posible cargar todo un saco de 15 kg de pellet, aparecerá en la pantalla, parpadeando, la anotación "Reserva".

En este momento después de haber vertido un saco de pellet, es necesario introducir en la memoria la carga efectuada de 15 kg. Para dicho fin proceder de la siguiente manera:

1. Presionar la tecla "M" (durante 3-4 segundos aproximadamente) hasta la desaparición de la anotación "Reloj".
2. presionar la tecla "+" hasta la desaparición de la anotación "Reserva".
3. presionar la tecla "M" para la aparición de la siguiente imagen,

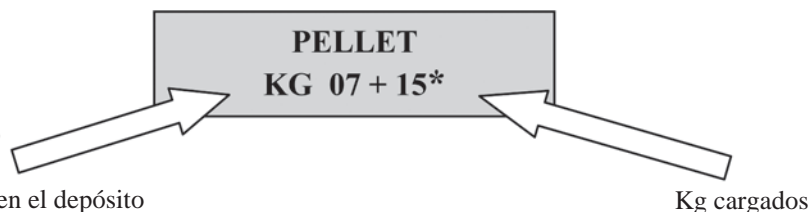

uego con la tecla "+" llevar la cifra (\*) al valor equivalente a los Kg de pellet cargados (15 kg en el supuesto caso anterior).

4. presionar la tecla "M" para confirmar
5. presionar la tecla  para salir.

Después de haber efectuado la operación de arriba el sistema, después del consumo de 15 kg, hará que aparezca de nuevo parpadeando la anotación "Reserva". A continuación se deberá repetir la operación procediendo desde el punto 1 al punto 5.

## PULSADOR DE EMERGENCIA

Si el mando a distancia estuviera averiado, es posible acceder a las funciones de base por medio de un pulsador de emergencia rojo, colocado debajo de la puerta externa, a la izquierda (ver Fig. 7).

Presionar el pulsador una o más veces para activar la función deseada:

### 1. CON ESTUFA APAGADA

presionado el pulsador rojo durante 2" se enciende.

### 2. CON ESTUFA ENCENDIDA

presionado el pulsador rojo durante 2" se apaga.

### 3. CON ESTUFA ENCENDIDA

modalidad manual, presionando el pulsador rojo se pasa de P1 hasta P3.

### 4. CON ESTUFA ENCENDIDA

modalidad automática, presionando el pulsador rojo se pasa de 5° a 30°C.

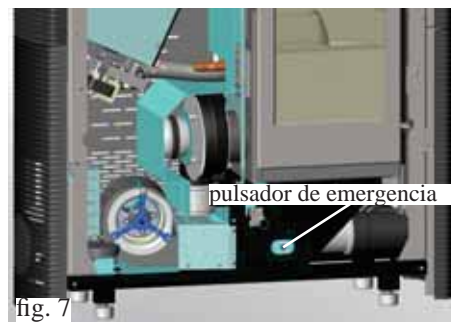

## ANTENA RADIO

La estufa dialoga con el mando remoto por medio de ondas radioeléctricas.

La señal radio es recibida por el mando a distancia por medio de una pequeña antena colocada debajo de la puerta externa.



## INFORMACIONES A LOS USUARIOS

Conforme al art.13 del decreto legislativo 25 julio 2005, n.151 "Actuación de las Directivas 2002/95/CE,2002/96/CE y 2003/108/CE, relativas a la reducción del uso de sustancias peligrosas en los equipos eléctricos y electrónicos, así como a la eliminación de los residuos". El símbolo del contenedor barreado indicado en el equipo o en el embalaje, señala que el producto al final de su vida útil debe ser eliminado por separado de los demás residuos. Por lo tanto, el usuario deberá entregar el equipo al final de su vida útil a apropiados centros de recogida seleccionada de residuos electrónicos y electrotécnicos, o entregarlo al vendedor en el momento de la compra de otro nuevo equipo equivalente, cambiando el uno por el otro.

# MANUTENZIONE

Antes de realizar cualquier mantenimiento, desenchufar el aparato de la red de alimentación eléctrica.

Un mantenimiento regular es la base de un buen funcionamiento de la estufa.

LA FALTA DE MANTENIMIENTO NO permite que la estufa funcione regularmente.

Posibles problemas debidos a la falta de mantenimiento harán que decaiga la garantía.

**PARAACCEDER CÓMODAMENTE A TODAS LAS PARTES ELECTROMECAÑICAS ES SUFICIENTE ABRIR LA PUERTA PEQUEÑA IZQUIERDA DE LA ESTUFA. LA PUERTA PEQUEÑA ESTÁ SUJETA EN LA POSICIÓN DE CIERRE POR MEDIO DE UN TORNILLO, QUE SE EXTRAER SOLO EN CASOS NECESARIOS DE INSPECCIÓN A CARGO DEL CENTRO DE ASISTENCIA TÉCNICO.**

## MANTENIMIENTO DIARIA

**Operaciones que efectuar, con la estufa apagada, fría o desenchufada de la red eléctrica.**

- Debe ser efectuada con la ayuda de una aspiradora (ver opcional pág. 77).
- Todo el procedimiento requiere pocos minutos al día.
- Abrir la puerta pequeña de la derecha, sacar el crisol (1 - fig. A) y volcar los residuos en el cajón de las cenizas (3 - fig. C).
- **NO DESCARGUE LOS RESIDUOS EN EL DEPÓSITO DEL PELLET.**
- Extraer la parte superior (2 - fig. B) y volcar los residuos en el cajón de las cenizas (3 - fig. C).
- Extraer y vaciar el cajón de las cenizas (3 - fig. C) en un contenedor no inflamable (la ceniza puede contener partes aún calientes y/o brasas).
- Quitar el crisol y desincrustarlo con la pequeña espátula, limpiar eventuales obstrucciones de los orificios en todos los lados.
- Sacar el crisol (1- fig. C) y desincrustarlo con la espátula, limpiar posibles oclusiones de los orificios.
- Aspirar el hueco crisol, limpiar los bordes de contacto del crisol con su alojamiento.
- Si fuera necesario limpiar el vidrio (en frío)

**No aspire la ceniza caliente, puede dañar el aspirador y pone a riesgo de incendio los locales domésticos**



fig. A

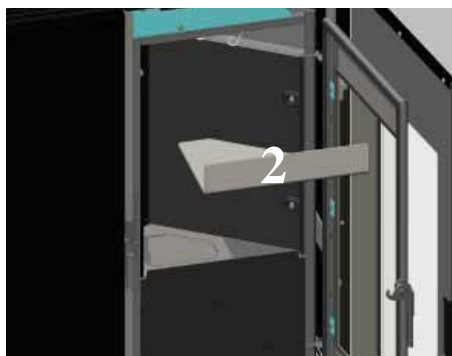

fig. B

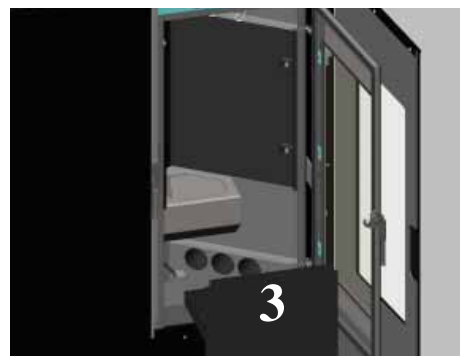

fig. C

## MANTENIMIENTO SEMANAL

- Consiste en la limpieza del hogar (con escobillón) después de haber quitado el cajón de la ceniza (3 - fig. C).
- vaciar el depósito pellet y aspirar el fondo.
- Trabajar en los escobillones (4 - fig. D), aspirar los 3 tubos de abajo (5 - fig. E)
- Limpiar la cámara de combustión y el extractor de humos (6 - fig. E).

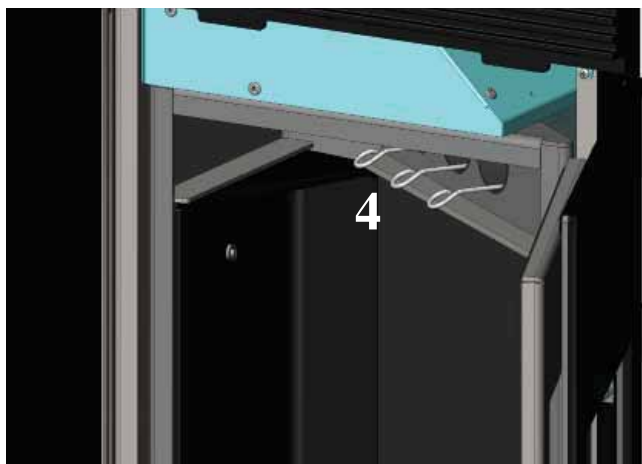

fig. D

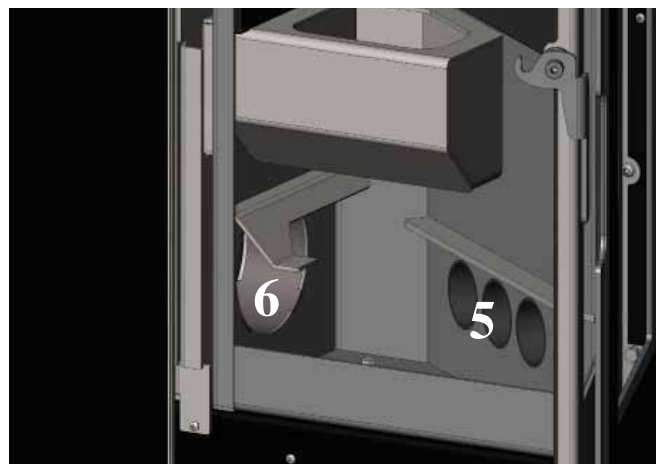

fig. E



# MANUTENCIÓN

## LIMPIEZA ESTACIONAL (a cargo del DISTRIBUIDOR)

Consiste en la:

- Limpieza general interna y externa
- Limpieza profunda de los tubos de intercambio
- Limpieza profunda y desincrustación del crisol y de su relativo espacio -
- Limpieza ventiladores, comprobación mecánica de los juegos y de las fijaciones -
- Limpieza canal de humo (eventual sustitución de la empaquetadura en el tubo de descarga de humos)
- Limpieza conducto de humos (ver limpieza semanal)
- Limpieza del hueco ventilador extracción humos, del sensor de flujo, control termopar.
- Limpieza, inspección y desincrustación del hueco de la resistencia de encendido, eventual sustitución de la misma.
- Inspección visual de los cables eléctricos, de las conexiones y del cable de alimentación
- Limpieza depósito pellet y comprobación juegos conjunto cóclea-motorreductor
- Sustitución de la empaquetadura del portillo
- Ensayo funcional, carga cóclea, encendido, funcionamiento durante 10 minutos y apagado.

Si existe una utilización muy frecuente de la estufa, se aconseja la limpieza del canal de humo cada 3 meses.

### !!!ATENCIÓN!!!:

Después de la limpieza normal, el INCORRECTO acoplamiento del crisol superior (A) (figura 1) al crisol inferior (B) (figura 1) puede poner en peligro el funcionamiento de la estufa.

Por lo tanto antes del encendido de la estufa, asegurarse de que los crisoles estén acoplados correctamente como se indica en la fig 2 sin presencia de cenizas o incombustos en el perímetro de apoyo.

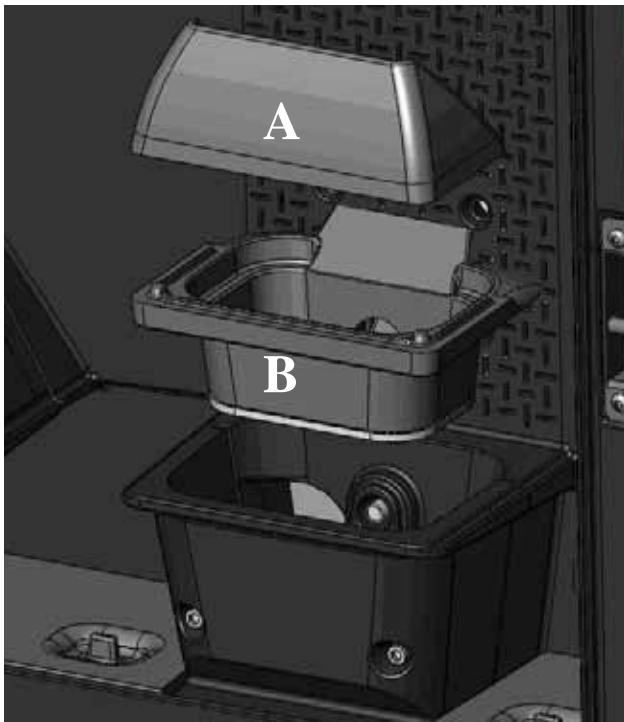

fig. 1



fig. 2

# CONSEJOS PARA POSIBLES INCONVENIENTES

En caso de problemas la estufa se para automáticamente efectuando la operación de apagado y en la pantalla se visualiza una anotación relativa a la motivación del apagado (ver debajo las diferentes señalizaciones).

No desconecte nunca el enchufe durante la fase de apagado por bloqueo.

En caso de que se produzca un bloqueo, para volver a poner en marcha la estufa es necesario dejar acontecer el proceso de apagado (600 segundos con prueba de sonido) y luego presionar la tecla .

No vuelva a poner en funcionamiento estufa antes de haber verificado la causa del bloqueo y haber LIMPIADO DE NUEVO/VACIADO el crisol.

## SEÑALIZACIONES DE POSIBLES CAUSAS DE BLOQUEO E INDICACIONES Y SOLUCIONES:

1) Señalización: **Cont./flu.aire** (interviene si el sensor de flujo detecta flujo de aire comburente insuficiente).

Inconveniente: **Apagado por falta depresión**

El flujo puede ser insuficiente si la puerta está abierta, no cierra perfectamente (p. e. junta), si existe un problema de aspiración de aire o de expulsión de humos, o si el crisol está obstruido.

Acciones: Comprobar:

- cierre de la puerta;
  - canal de aspiración aire comburente (limpiar poniendo atención a los elementos del sensor de flujo);
  - limpiar el sensor de flujo con aire seco (tipo para teclado de ordenador);
  - posición estufa: no se debe arrimar a la pared;
  - posición y limpieza crisol (con frecuencia vinculada al tipo de pellet);
  - canal de humos (limpiar);
  - instalación (si no está en regla y presenta más de 2-3 codos, la salida de humos no es regular);
- Si se sospecha un funcionamiento inadecuado del sensor, proceder a una prueba en frío. Si tras cambiar las condiciones, abriendo la puerta por ejemplo, el valor visualizado no cambia, se trata de un problema del sensor.

N.B.: La alarma de depresión puede aparecer también durante la fase de encendido, dado que el sensor de flujo empieza a funcionar a partir del segundo 90 tras el inicio de la fase de encendido.

2) Señalización: **Cont./extract.:** (se activa si el sensor de giros extractor de humos detecta una anomalía).

Inconveniente: **Apagado por descenso de temperatura humos**

Acciones:

- Controlar funcionalidad extractor de humos (conexión sensor de revoluciones) y tarjeta (DISTRIBUIDOR)
- Controlar limpieza canal de humo
- Controlar la instalación eléctrica y puesta a tierra.
- Controlar fiche electrónica (DISTRIBUIDOR)

3) Señalización: **Stop/Llama:** (se activa si el termopar detecta una temperatura de humos inferior a un valor configurado, lo cual se interpreta como ausencia de llama).

Inconveniente: **apagado por descenso de temperatura humos**

- falta pellet,
- demasiado pellet ha sofocado la llama, verificar calidad del pellet (DISTRIBUIDOR)
- ha intervenido el termostato de máxima (caso raro, interviene solo en caso de excesiva temperatura de humos) (DISTRIBUIDOR).

4) Señalización: **BloqueAF/NOArran:** (se activa si en un tiempo máximo de 15 minutos no aparece llama y no se consigue la temperatura de puesta en marcha).

Inconveniente: **apagado por temperatura humos no correcta en fase de encendido.**

Hay que distinguir los dos siguientes casos:

**NO ha aparecido la llama**

Acciones

- Comprobar:
  - posición y limpieza del crisol (DISTRIBUIDOR)
  - llegada al crisol de aire comburente
  - funcionalidad resistencia
  - temperatura ambiente (si es inferior a 3° C hace falta pastilla de encendido) y humedad.
- Intentar encender con pastillas (ver pág. 70).

**Ha aparecido llama pero tras la indicación Ar ha aparecido AF**

Acciones

- Comprobar: (sólo para el DISTRIBUIDOR)
- funcionamiento termopar;
- temperatura de puesta en marcha ajustada en los parámetros.
- Repetir el encendido después de haber vaciado el brasero.

5) Señalización: **Falta/Energía:** (no es un defecto la estufa).

Inconveniente: **apagado por falta de energía eléctrica**

Acciones: • Comprobar conexión eléctrica y bajadas de tensión

6) Señalización: **Avería/TC:** (interviene si el termo par está averiado o desconectado).

Inconveniente: **apagado por termopar averiado o desconectado**

Acciones: • Comprobar conexión del termopar en la ficha. Comprobar funcionalidad en el ensayo en frío (DISTRIBUIDOR).

# CONSEJOS PARAPOSIBLES INCONVENIENTES

- 7) **Señalización:** °C humos/alta: (apagado por excesiva temperatura de los humos)  
**Inconveniente:** apagado por superación temperatura máxima humos.  
**Acciones:**
- Verificar tipo de pellet,
  - Verificar anomalía del motor extracción de humos
  - Verificar existencia de posibles obstrucciones en el canal de humo
  - Verificar la correcta instalación,
  - Verificar posible “derivación” del motorreductor
  - Verificar la existencia de toma de aire en el local
- 8) **Señalización:** “Control batería”:  
**Inconveniente:** Estufa no se para, pero si presenta la opción en la pantalla.  
**Acciones:**
- Debe ser sustituida la batería compensadora en la tarjeta.
- 9) **Inconveniente:** Mando a distancia ineficiente:  
**Acciones:**
- más cerca del receptor de la estufa
  - sustituir con pilas alcalinas (3 mini stilo AAA)
- 10) **Inconveniente:** Aire no caliente en salida:  
**Acciones:**
- limpiar el intercambiador desde dentro del hogar.
- 11) **Inconveniente:** Durante la fase de encendido “salta el diferencial” (DISTRIBUIDOR):  
**Acciones:**
- verificar humedad de la resistencia de encendido
- 12) **Inconveniente:** Mancata accensione:  
**Acciones:**
- Pulire crogiolo.

## NOTA 1

Todas las señalizaciones permanecen visualizadas hasta que no se interviene en el mando a distancia, presionando la tecla .

Se recomienda no volver a poner en marcha la estufa si antes no se ha comprobado la eliminación del problema.

## NOTA 2

Después de 1000 kg de pellet consumidos, en la pantalla aparece intermitente la anotación “Manten.”. Estufa funciona, pero es necesario que efectúe el Distribuidor habilitado un mantenimiento extraordinario.

---

# LISTA DE COMPROBACIÓN

---

A completar con la lectura completa de la ficha técnica

## **Colocación e instalación**

- Instalación realizada por el Distribuidor habilitado que ha expedido la garantía y el libro de mantenimiento Ventilación en el local
- El canal de humo
- El tubo de salida de humos recibe sólo la descarga de la estufa
- El canal de humo presenta: máximo 2 curvas máximo 2 metros en horizontal
- chimenea al otro lado de la zona de reflujo
- los tubos de descarga son de material idóneo (se aconseja acero inoxidable)
- en el paso a través de eventuales materiales inflamables (por ej. madera) han sido tomadas todas las precauciones para evitar incendios.

## **Uso**

- El pellet utilizado es de buena calidad y no húmeda
- El crisol y el hueco cenizas están limpios y bien colocados
- El portillo está bien cerrado
- El crisol está bien introducido en el hueco correspondiente

**RECORDE ASPIRAR el CRISOL ANTES DE CADA ENCENDIDO**

**En caso de encendido fallido, NO repetir el encendido antes de haber vaciado el crisol**

---

## OPCIONAL

---

### **COMBINADOR TELEFÓNICO PARA ENCENDIDO A DISTANCIA (cód. 281900)**

Es posible obtener el encendido a distancia si el DISTRIBUIDOR conecta el combinador telefónico a la puerta de serie detrás de la estufa, por medio del cable opcional (cód. 621240).

---

## ACCESORIOS PARA LA LIMPIEZA

---



GlassKamin  
(cód. 155240)

Útil para la limpieza  
del vidrio cerámico



Bidón aspira  
cenizas sin motor  
(cód. 275400)

Útil para la limpieza  
del hogar

*Sehr geehrte Kundin, sehr geehrter Kunde,*

*wir danken Ihnen und beglückwünschen Sie zur Wahl unseres Produkts.*

*Wir bitten Sie, vor dem Gebrauch dieses Merkblatt aufmerksam zu lesen, um sämtliche Leistungen des Geräts auf die beste Weise und in völliger Sicherheit auszunutzen.*

*Für weitere Erläuterungen oder Erfordernisse setzen Sie sich bitte mit dem HÄNDLER in Verbindung, bei dem Sie den Kauf getätigt haben oder besuchen Sie unsere Webseite [www.edilkamin.com](http://www.edilkamin.com) unter dem Menüpunkt TECHNISCHE KUNDENDIENST-ZENTREN.*

#### **HINWEIS**

*- Nach dem Auspacken des Produkts vergewissern Sie sich von der Unversehrtheit und der Vollständigkeit des Inhalts (Funksteuerung, Verbindungsstutzen, griff, Garantieheft, Handschuh, CD/technische Beschreibung, Spachtel, Entfeuchtungssalz).*

*Im Fall von Störungen wenden Sie sich bitte sofort an den Händler, bei dem der Kauf getätigt wurde und händigen Sie ihm Kopie des Garantiehefts und die steuerlich gültige Kaufbescheinigung aus.*

*- Inbetriebnahme/Abnahme*

*Diese hat unbedingt durch den von Edilkamin zugelassenen Händler zu erfolgen, andernfalls verfällt die Garantie.*

*Die Inbetriebnahme besteht gemäß der UNI 10683, Überhlg. 2005 (Kap. "3.21") in einer Reihe von Kontrollarbeiten, die mit eingebautem Einsatz durchgeführt werden und darauf abzielen, die korrekte Funktionsweise des Systems und seine Entsprechung mit den geltenden Vorschriften sicherzustellen.*

*desselben mit den Vorschriften festzustellen. Beim Händler, unter der Freirufnummer oder auf der Webseite [www.edilkamin.com](http://www.edilkamin.com) können Sie das nächstgelegene KundendienstZentrum erfahren.*

*- Fehlerhafte Installation, nicht ordnungsgemäß ausgeführte Wartungsarbeiten, unsachgemäßer Gebrauch des Produkts entheben den Hersteller von jeglicher Haftung für durch den Gebrauch verursachten Schaden.*

*- Die Nummer des Kontrollabschnitts, der für die Identifizierung des Einsatz erforderlich ist, ist angegeben:*

*- Im oberen Teil der Verpackung*

*- Im Garantieheft im inneren des Brennraums*

*- Auf dem auf der Rückseite des Geräts angebrachten Schild*

*Die besagten Unterlagen sind zusammen mit der Kaufbescheinigung aufzubewahren, deren Angaben bei etwaigen Auskunftsbegehren mitzuteilen und für den Fall von etwaigen Wartungseingriffen zur Verfügung zu stellen sind.*

*- Die abgebildeten Details sind graphisch und geometrisch unverbindlich.*

#### **CE-KONFORMITÄTSERKLÄRUNG**

*Die Firma EDILKAMIN S.p.A. mit Sitz in Via Vincenzo Monti 47 - 20123 Mailand - Cod. Fiscale P.IVA 00192220192*

*erklärt hiermit eigenverantwortlich, dass:*

*der nachgenannte Pellet-Heizofen im Einklang mit der EU-Richtlinie 89/106/EWG (Bauprodukte-Richtlinie) steht:*

*PELLET-HEIZOFEN der Handelsmarke EDILKAMIN, mit dem Modellnamen NANCY*

*SERIEN-NUMMER: Typenschild-Daten*

*BAUJAHR: Typenschild-Daten*

*Die Einhaltung der Richtlinie 89/106/EWG ergibt sich außerdem aus der Entsprechung mit der Europanorm: EN 14785:2006*

*Außerdem wird erklärt, dass*

*der Holzpellet-Heizofen NANCY den folgenden EU-Richtlinien entspricht:*

*2006/95/CEE – Niederspannungsrichtlinie*

*2004/108/CEE – Richtlinie über elektromagnetische Verträglichkeit*

*EDILKAMIN S.p.a. schließt im Fall von Ersetzungen, Installationsarbeiten und/oder Änderungen, die nicht von EDILKAMIN Mitarbeitern bzw. ohne unsere Zustimmung durchgeführt wurden, jede Haftung für Funktionsstörungen des Gerätes aus.*



## BETRIEBSWEISE

Der Heizofen NANCY produziert warme Luft, er verwendet dazu als Brennstoff Holzpellet, dessen Verbrennung elektronisch gesteuert wird. Nachfolgend wird deren Betriebsweise beschrieben (die Buchstaben beziehen sich auf die Abbildung 1).

Der Brennstoff (Pellet) wird dem Aufbewahrungsbehälter entnommen (A) und, und mittels einer durch einen Getriebemotor (C) angetriebenen Förderschnecke (B) in den Verbrennungstiegel (D) befördert. Das Anzünden des Pellet erfolgt durch von einem elektrischen Widerstand (E) erzeugte Heißluft, die mittels eines Rauchabzugsgebläses (F), und vom Stutzen (G) im unteren Teil des Ofens abgezogen.

Die Öfen sehen die Kanalisierung der Warmluft vor, um einen angrenzenden Raum zu heizen. Für die Kanalisierung der Warmluft sind drei Auslassstutzen (auf der Rückseite, auf der Seite und auf dem Oberteil) vorgesehen.

Verwenden Sie den am besten geeigneten (folglich sind die anderen Stutzen zu verschließen), indem sie ihn mit dem auf Wunsch erhältlichen KIT 8 verbinden.

Der Feuerraum ist mit Gusseisen verkleidet, vorne von zwei übereinander liegenden Türen verschlossen.

- Eine äußere Tür aus Glaskeramik
- Eine interne Tür aus Glaskeramik in Kontakt mit dem Feuer.

Die Brennstoffmenge, der Rauchabzug, die Versorgung mit Verbrennungsluft werden von einer, mit Software ausgestatteten elektronischen Schaltkarte gesteuert, um eine Verbrennung mit hohem Wirkungsgrad und einen niedrigen Schadstoffausstoß zu gewährleisten.

Alle Betriebsphasen können durch Funksteuerung verwaltet werden.

Der Ofen ist mit einem seriellen Anschluss für die Verbindung mit einem auf Wunsch erhältlichen Kabel (Art.-Nr. 62140) versehen. mit Fernschaltvorrichtungen versehen (wie Telefonschalter, Zeitthermostaten, usw.).



Abb. 1

## SICHERHEITSHINWEISE

Die Öfen NANCY wurden entwickelt, um mittels einer automatischen Verbrennung von Pellet im Feuerraum den Raum, in dem sie sich befinden, mittels Abstrahlung und Ausstoß der Warmluft - Den Raum, in dem er sich befindet, durch die Abstrahlung und die Bewegung von Warmluft, die durch das im rechten Teil der Auflage eingebaute Gitter austritt.  
- Den angrenzenden Raum, mittels der vom Stutzen auf der Rückseite, auf der rechten Seite oder auf dem Oberteil kanalisiert Luft.

- Die einzigen vom Gebrauch des Ofens ausgehenden Gefahren rühren von einer mangelnden Einhaltung der Installationsvorschriften oder einer direkten Berührung von (inneren) elektrischen Teilen oder einer Berührung des Feuers und heißer Teile (Scheibe, Rohre, Warmluftaustritt) oder der Einführung fremder Stoffe in den Brennraum her.

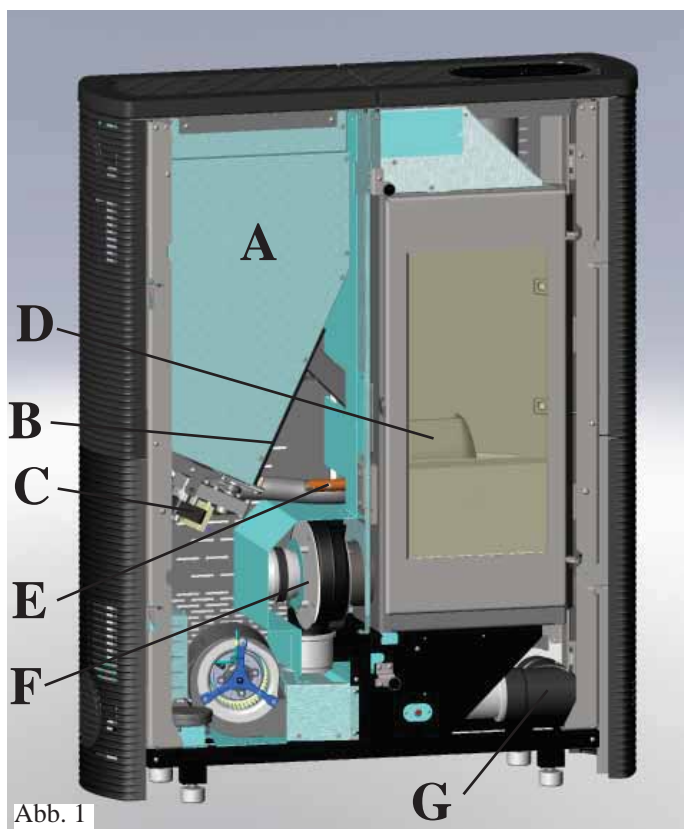
- Als Brennstoff darf ausschließlich Holz-Pellet verwendet werden mit 6 mm Durchmesser.

- Für den Fall des mangelhaften Betriebs sind die Öfen mit Sicherheitsvorrichtungen ausgestattet, die deren Abschalten gewährleisten; dieses muss ohne Eingreifen des Benutzers automatisch erfolgen.

- Für einen ordnungsgemäßen Betrieb muss der Ofen unter Einhaltung der in diesem technischen Merkblatt enthaltenen Angaben installiert werden. Während des Betriebs darf die Tür nicht geöffnet werden: Die Verbrennung wird nämlich automatisch verwaltet und bedarf keines Eingriffs.

- In keinem Fall dürfen in den Feuerraum oder den Brennstoffbehälter fremde Stoffe eingeführt werden.

- Für die Reinigung des Rauchablasses (Rohrabschnitt, der den Rauchablassstutzen des Ofens mit dem Schornstein verbindet) dürfen keine entflammaren Erzeugnisse verwendet werden.

- Die Scheibe kann in KALTEM Zustand mit einem besonderen Erzeugnis (z.B. GlassKamin Edilkamin) und einem Tuch gereinigt werden.

- Nicht in warmem Zustand reinigen.

- Sicherstellen, dass die Öfen seitens eines von Edilkamin zugelassenen Händlers entsprechend den Anweisungen der vorliegenden Merkblatts eingebaut und angezündet werden; für die Validierung der Garantie zudem unverzichtbare Voraussetzungen.

- Während des Betriebs des Ofens erreichen die Abzugsrohre und die Tür hohe Temperaturen (nicht ohne den entsprechenden Handschuh berühren).

- Keine nicht hitzebeständigen Gegenstände in unmittelbarer Nähe des Ofens ablegen.

- NIEMALS flüssige Brennstoffe verwenden, um den Ofen anzuzünden oder die Glut zu entfachen.

- Die Belüftungsöffnungen im Installationsraum, noch die Lufteinlässe des Ofens selbst verschließen.

- Den Ofen nicht nassen, sich den elektrischen Teilen nicht mit nassen Händen nähern.

- Keine Reduzierstücke auf die Rauchabzugsrohre stecken.

- Der Ofen ist in Räumen zu installieren, die den Brandschutzvorschriften entsprechen und die mit allen für den ordnungsgemäßen und sicheren Betrieb des Geräts erforderlichen Ausstattungen (Luftzufuhr und Abzüge) versehen sind.

- **Im Fall von erfolglosem Anzünden, dieses NICHT wiederholen, ohne den Brenntiegel geleert zu haben.**

- **ACHTUNG: DAS AUS DEM BRENNTIEGEL ENTLEERTE PELLETT DARF NICHT IN DEN PELLETTBEHÄLTER GEGEBEN WERDEN.**

# ABMESSUNGEN UND FINISHES

- cremeweißes Laminam
- "Corten-Effekt" Laminam
- Holz-Effekt Laminam

FRONT

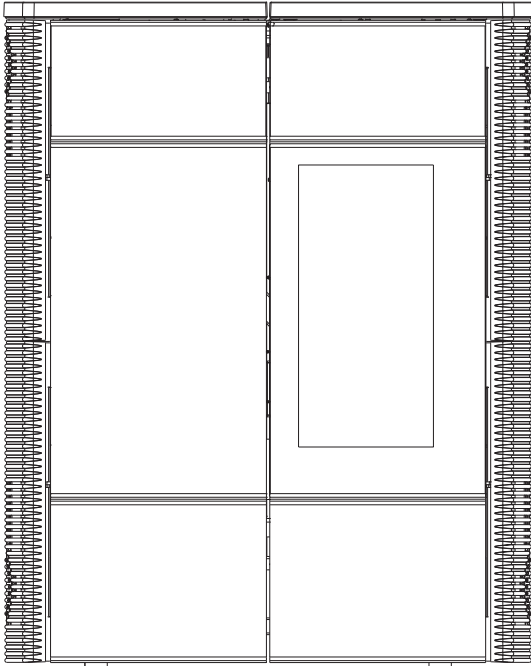

ZURÜCK

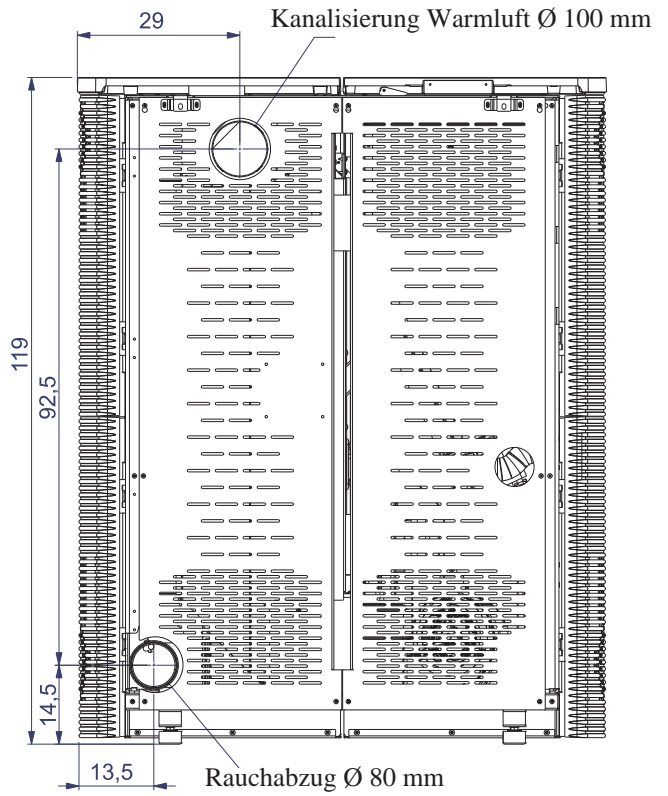

Kanalisation Warmluft Ø 100 mm

SEITE

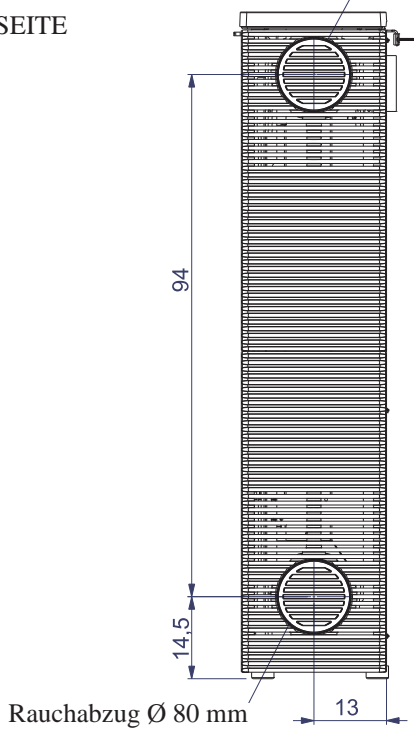

GRUNDRISS

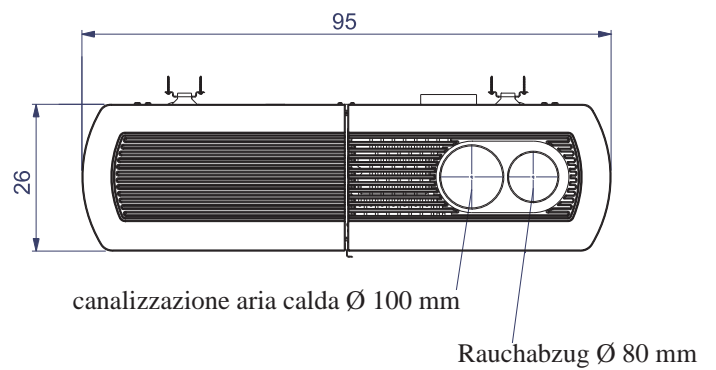

# ELEKTROAPPARATE

LEONARDO® ist ein Sicherheits- und Regelsystem der Verbrennung, das unter jeder Bedingung einen optimalen Betrieb gewährleistet dank zweier Sensoren, die den Druckpegel in der Verbrennungskammer und die Rauchgastemperatur messen, einen optimalen Betrieb.

Die Messung und die daraus folgende Optimierung der beiden Parameter erfolgt ständig, sodass eventuelle Betriebsstörungen in Echtzeit behoben werden können.

Das System LEONARDO® bewirkt eine konstante Verbrennung, indem es automatisch den Ofenzug auf der Grundlage der Merkmale des Abzugsrohrs (Kurven, Länge, Form, Durchmesser, usw.) und der Umgebungsbedingungen (Wind, Feuchtigkeit, Luftdruck, Installation in großer Höhe, usw.) regelt. Es ist erforderlich, dass die Installationsvorschriften befolgt werden. Das System LEONARDO® ist darüber hinaus in der Lage, den Pellet-Typ zu erkennen und dessen Beschickung automatisch zu regeln, um in jedem Augenblick das Maß der erforderlichen Verbrennung zu gewährleisten.



## ELEKTRONISCHE SCHALTKARTE

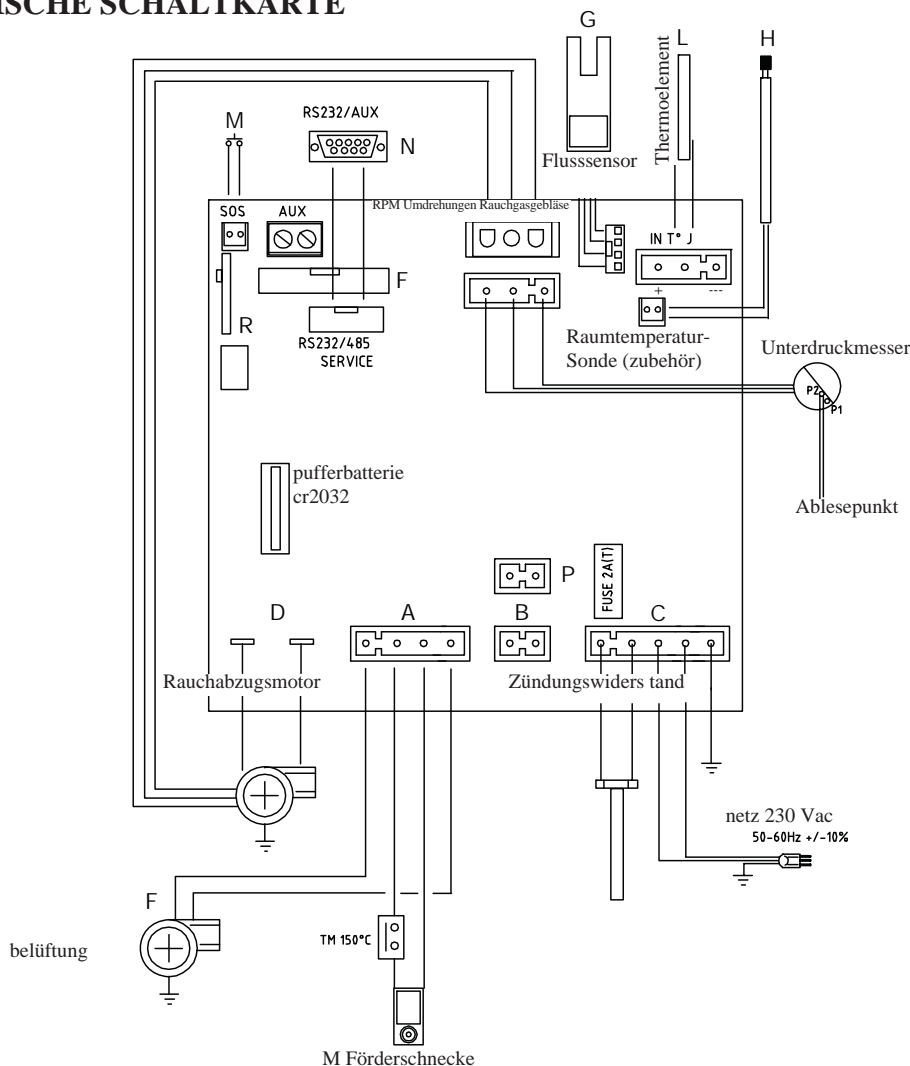

### SERIELLEN PORT

Auf dem AUX-Portal ist es möglich, von Händler ein Optional für die Kontrolle der Registrierungen und Löschungen - wie zum Beispiel Telefonumschalter und Wärmeregler - installieren zu lassen, an der Rückseite des Heizofens. Anschließbar mit entsprechendem Bügel, als Optional erhältlich (Art.-Nr. 621240). Der serielle Anschluss befindet sich im Inneren der Verkleidung auf der linken Seite.

### PUFFERBATTERIE

Auf der Elektronikkarte ist eine Pufferbatterie vorhanden (Typ CR 2032 zu 3 Volt). Ihre Störung (nicht als Fabrikationsfehler, sondern als gewöhnliche Abnutzung anzusehen) wird mit den Meldungen "RTC RD Fehler" angezeigt. Für nähere diesbezügliche Auskünfte, wenden Sie sich an den Händler, der die Erstinbetriebnahme vorgenommen hat.

### RAUMTEMPERATURSONDE

Auf der Rückseite des Ofens ist der Ausgang des 1m langen Umgebungstemperatur Kabels vorgesehen. Am Endstück des Kabels ist die Sonde verkabelt, die mit der beigegefügte Halterung an die Wand montiert wird.



DEUTSCH

# MERKMALE

TECHNISCHE MERKMALE		
Nennwärmeleistung	9	kW
Wirkungsgrad Nennwärmeleistung	94,1	%
Emissionen CO (13% O <sub>2</sub> ) Nennwärmeleistung	0,015	%
Abgasmasse Nennwärmeleistung	5,8	g/s
Reduzierte Leistung	2,8	kW
Wirkungsgrad Reduzierte Leistung	96,2	%
Emissionen CO (13% O <sub>2</sub> ) Reduzierte Leistung	0,021	%
Abgasmasse Reduzierte Leistung	2,1	g/s
Höchste Übertemperatur Rauchgase	150	°C
Mindestzug	12	Pa
Betriebsdauer (Min / Max)	10 / 33	Stun-den
Brennstoffverbrauch Pellets (Min / Max)	0,6 / 2	kg/h
Fassungsvermögen des Brennstoffbehälters	20	kg
Beheizbares Raumvolumen*	235	m <sup>3</sup>
Gewicht mit Verpackung (Stahl-/Keramikauf.)	220	kg
Durchmesser des unabhängigen Rauchabzugrohrs (Steckerteil)	80	mm
Durchmesser des unabhängigen Außenlufteingangs (Steckerteil)	40	mm

\* Das Beheizbare Raumvolumen ist berechnet bei einer Isolation nach den neuesten Richtlinien, und anschließenden Änderungen und aufgrund einer Wärmeanforderung von 33 Kcal/m<sup>3</sup> pro Stunde.

\* Die Wahl des richtigen Standortes des Ofens ist sehr wichtig.

## ACHTUNG:

- 1) daran denken, dass externe Geräte den Betrieb der elektronischen Schaltkarte stören können.
- 2) Eingriffe nur von geschultem Fachpersonal durchführen lassen.

ELEKTRISCHE MERKMALE		
Stromversorgung	230Vac +/- 10% 50 Hz	
Durchschnittliche Leistungsaufnahme	120	W
Leistungsaufnahme bei Zündvorgang	400	W
Frequenz der Funksteuerung	Funkwelle 2,4 GHz	
Schutzvorrichtung auf elektronischer Schaltkarte *	Sicherung 2AT, 250 Vac 5x20	

Die oben aufgeführten Angaben sind Richtwerte.

EDILKAMIN s.p.a. behält sich das Recht vor, die Produkte ohne Vorankündigung und ausschließlich nach eigenem Ermessen zu ändern.

## SICHERHEITSVORRICHTUNGEN

### • THERMOELEMENT:

Am Rauchabzug installiert, ermittelt es die Rauchgastemperatur am Abzug. In Abhängigkeit von den eingegebenen Parametern steuert es die Zünd-, Betriebs- und Abschaltphasen.

### • FLUSSSENSOR LUFT:

Im Luftansaugkanal angebracht, greift dieser ein, wenn der Fluss der Verbrennungsluft nicht einwandfrei ist, mit daraus resultierenden Unterdruckproblemen im Rauchgaskreislauf, wodurch das Erlöschen des Ofens bewirkt wird.

### • SICHERHEITSTHERMOSTAT:

Schreitet ein, wenn die Temperatur im Inneren des Ofens zu sehr ansteigt. Er verhindert die Versorgung mit Pellet und bewirkt das Erlöschen des Ofens.

# INSTALLATION

Soweit nicht ausdrücklich angegeben, sind in jedem Land die örtlichen Vorschriften zu befolgen. In Italien ist die Norm UNI 10683 zu befolgen, sowie eventuelle regionale Bestimmungen oder Vorgaben der lokalen Gesundheitsbehörden. Im Fall der Installation in einem Mitbesitzerhaus ist die vorherige Stellungnahme des Verwalters einzuholen.

## PRÜFUNG DER VERTRÄGLICHKEIT MIT ANDEREN GERÄTEN

Der Ofen darf NICHT in Räumen installiert werden, in denen sich Luftabzugsgeräte, Gasgeräte des Typs B, und andere Geräte befinden, die den ordnungsgemäßen Betrieb beeinträchtigen könnten.  
Siehe die Norm UNI 10683.

## PRÜFUNG DES ELEKTROANSCHLUSSES (die Steckdose an zugänglicher Stelle anbringen)

Der Ofen wird mit einem Netzversorgungskabel geliefert, das an eine Steckdose mit 230 V 50 Hz anzuschließen ist, vorzugsweise mit einem Magnet-Thermoschutzschalter versehen. Für den Fall, dass die Steckdose schwer zu erreichen ist, eine Trennvorrichtung der Versorgung (Unterbrecher) vor dem Ofen vorsehen (kundenseitig). Spannungsschwankungen von mehr als 10% können den Ofen beeinträchtigen.

Die Versorgungsleitung muss einen der Leistung des Einsatzes entsprechenden Querschnitt aufweisen.

Die Elektroanlage muss den Vorschriften entsprechen; insbesondere die Wirksamkeit des Erdungskreislaufs überprüfen.

## BRANDSCHUTZSICHERHEITSABSTÄNDE

Der Ofen kann unmittelbar an Wänden aus Mauerwerk bzw. aus Gipskarton befestigt werden. Im Fall von brennbaren Wänden (z. B. Holz) ist erforderlich, eine angemessene Isolierung aus nicht brennbarem Material vorzusehen. Es besteht die Verpflichtung, das Rauchabzugsrohr und das Warmluft-Kanalisationsrohr angemessen zu isolieren, da diese hohe Temperaturen erreichen. Jedes in der Nähe des Ofens befindliche brennbare bzw. wärmeempfindliche Element muss sich in einem Abstand von mindestens 40 cm vom Ofen befinden oder mit nicht brennbarem Isoliermaterial entsprechend gedämmt werden; in jedem Fall darf vor dem Ofen kein Material in einem geringeren Abstand als 80 cm platziert werden, da es der Strahlung des Feuerraums unmittelbar ausgesetzt ist.

## LUFTEINLASS

Es ist wichtig, dass hinter dem Ofen ein Lufteinlass vorbereitet wird, der ins Freie führt. Der nutzbare Mindestquerschnitt dieser Öffnung muss 80 cm<sup>2</sup> betragen, um eine ausreichende Luftversorgung für die Verbrennung zu gewährleisten. Der Lufteinlass muss an den entsprechenden Stützen auf der Rückseite des Heizofens (siehe S. 80) angeschlossen werden.

## RAUCHABZUG

Das Rauchabzugssystem muss für einzig für den Ofen bestehen (Einleitung in mit anderen Feuerstellen gemeinsamem Schornstein ist nicht zulässig).

Der Rauchabzug erfolgt über den Stutzen mit Durchmesser 8 cm auf der Rückseite, der Seite oder auf dem Oberteil. Der Rauchabzug muss mit dem Äußeren mittels geeigneter Stahlrohre oder schwarzer Rohre Bescheinigungen EN 1856. Die Rohrleitung muss hermetisch versiegelt werden. Für die Abdichtung der Rohre und deren etwaige Isolierung ist Material zu verwenden, das hohen Temperaturen widersteht (Silikon oder Dichtmasse für hohe Temperaturen). Eine eventuelle waagerechte Leitung kann eine Länge bis zu 2 Metern besitzen. Es sind bis zu zwei Kurven mit einem Höchstwinkel von 90° (gegenüber der Senkrechten) möglich. Falls der Rauchabzug nicht in einen Schornstein eingeleitet wird, sind ein senkrecht Außenteil von mindestens 1,5 m und ein abschließender Windschutz erforderlich (gemäß UNI 10683) erforderlich. Das senkrechte Stück kann innen oder außen verlaufen. Ist das Rohr außen verlegt, muss es angemessen gedämmt sein. Wird der Rauchabzug in einen Schornstein eingeleitet, muss dieser für Festbrennstoffe zugelassen sein und, falls sein Durchmesser mehr als 150 mm beträgt, muss ein neues Rohr mit geeignetem Durchmesser und aus geeignetem Material eingezogen werden (z. B. Nirosta zu 80 mm Durchmesser). Alle Rohrabschnitte müssen inspizierbar sein. Die Schornsteine und die Rauchabzüge, an die Festbrennstoff-Verbraucher angeschlossen sind, sind ein Mal im Jahr zu reinigen (prüfen, ob im eigenen Land eine entsprechende Regelung gilt). Eine mangelnde Überprüfung und regelmäßige Reinigung erhöht die Wahrscheinlichkeit eines Schornsteinbrands. In diesem Fall wie folgt vorgehen: Nicht mit Wasser löschen; den Pelletbehälter leeren. Sich nach dem Zwischenfall vor dem erneuten Betrieb des Geräts an Fachpersonal wenden.

## TYPISCHE FÄLLE

Abb. 1



Abb. 2



A: Rauchabzug aus gedämmten Stahl

B: Mindesthöhe 1,5 m und jedenfalls über die Traufe des Daches hinaus

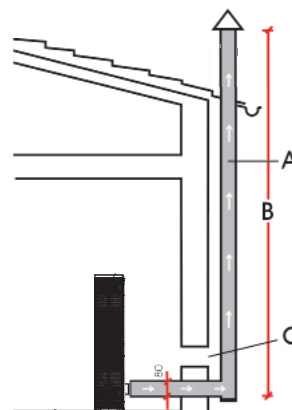
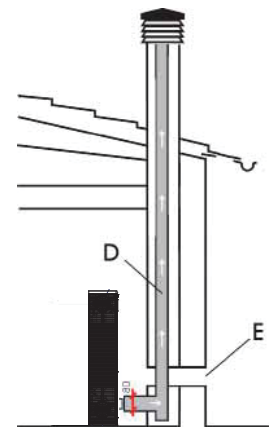
C-E: Lufteinlass von außen (Mindestquerschnitt 80 cm<sup>2</sup>)

D: Rauchabzug aus Stahl in Rauchabzug aus Mauerwerk eingezogen.

## SCHORNSTEIN

Die wichtigsten Merkmale sind:

- Innenquerschnitt an der Basis gleich dem des Rauchabzugs
- Öffnungsquerschnitt nicht geringer als dem zweifachen des Rauchabzugs
- Lage in vollem Wind, oberhalb des Daches und außerhalb der Rückflussbereiche, Lage in vollem Wind, über den Dachfirst hinaus und außerhalb des Rückschlagbereichs.



# INSTALLATION

## WARMLUFTZIRKULATION

Die Abgabe von Warmluft in den Installationsraum erfolgt durch das im rechten Teil der Auflage eingebaute Gitter.

Alternativ dazu ist NANCY außerdem mit einem Kanalisationssystem ausgerüstet, das es ermöglicht, die Warmluft gleichzeitig in den Installationsraum und in den angrenzenden Raum zu leiten.

Der Heizofen kann so konfiguriert werden, dass die zu kanalisierende Warmluft aus der Auflage, aus der Rückseite oder aus der rechten Seite austritt. Dazu werden entsprechende Verbindungsstutzen (A - B) verwendet, die in der Verpackung enthalten sind.

### ANSCHLUSS DES WARMLUFTAUSGANGS AUF DEM OBERTEIL (Abb. 1)

- Den vorgestanzten Einsatz (C2 - Abb. 1) im Deckel (C - Abb. 1), der separat geliefert wird, entfernen.
- Den Verbindungsstutzen (A - Abb. 1), der separat geliefert wird, mit den im Lieferumfang enthaltenen Schrauben befestigen.
- Den Deckel C wieder platzieren
- Das Warmluftkanalisationsrohr durch die auf dem Deckel C erhaltene Öffnung hindurchführen und auf den Stutzen (A) aufstecken.

### ANSCHLUSS DES WARMLUFTAUSGANGS AUF DER RECHTEN SEITE (Abb. 2)

- Den Gusseisendeckel, der sich am oberen Teil des Seitenteils befindet, entfernen.
- Den vorgestanzten Einsatz (D - Abb. 2) an der Metallhalterung in der Öffnung des Gusseisendeckels entfernen.
- Den Verbindungsstutzen (A - Abb. 2, separat geliefert) mit den im Lieferumfang enthaltenen Schrauben befestigen. Das Warmluftkanalisationsrohr durch die Öffnung im Gusseisen hindurchführen und auf den separat gelieferten Verbindungsstutzen (A - Abb. 2) aufstecken.
- In diesem Fall wird der Gusseisendeckel nicht mehr verwendet.

### ANSCHLUSS DES WARMLUFTAUSGANGS AUF DER RÜCKSEITE (Abb. 2-3)

- Den Deckel am hinteren Ausgang (E - Abb. 2) entfernen und in der neuen Position (E - Abb. 3) befestigen. Den entsprechenden Verbindungsstutzen, der separat geliefert wird (B - Abb. 3) installieren und das Warmluftkanalisationsrohr aufstecken.

### REGELUNG DER WARMLUFTVERTEILUNG

Die Verteilung der Warmluft kann manuell über den Hebel L, den man durch Anheben des oberen linken Teils der Auflage aus Gusseisen (Abb. 4) erreicht, geregelt werden.

NB: Um den Hebel betätigen zu können, muss das Sicherheitsplättchen (I - Abb. 4) entfernt werden.

Es ist möglich, die Warmluft vollständig in den Einbauräum zu leiten (Hebel vollständig nach rechts), vollständig in den angrenzenden Raum (Hebel vollständig nach links) oder teilweise in beide Räume (Hebel in Mittelstellung).

Um die Kanalisierung der Warmluft zu verwirklichen, ist der KIT 8 auf Wunsch erhältlich (siehe Seite 86).

#### **N.B.:**

- 1) Das Rohr, durch das die Warmluft fließt, isolieren, um Wärmeverluste zu vermeiden.
- 2) Krümmungen in der Warmluftleitung nach Möglichkeit vermeiden.
- 3) Die Kanalisierung sollte nicht mehr als 3 m lang sein und nicht mehr als zwei Krümmungen enthalten.



Abb. 1



Abb. 2



Abb. 3

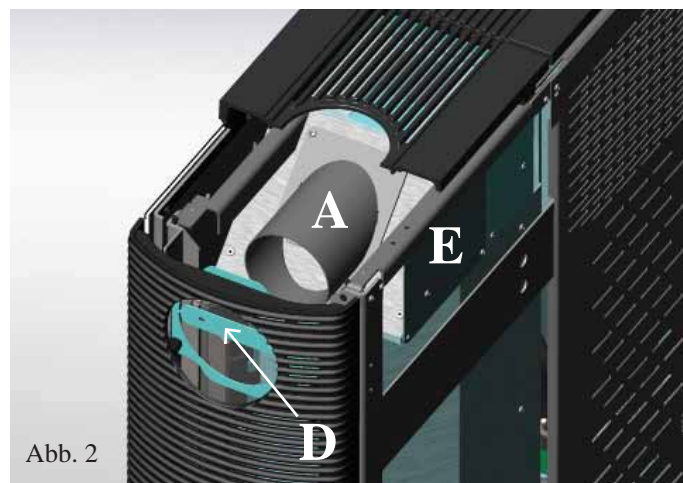

Abb. 4

# INSTALLATION

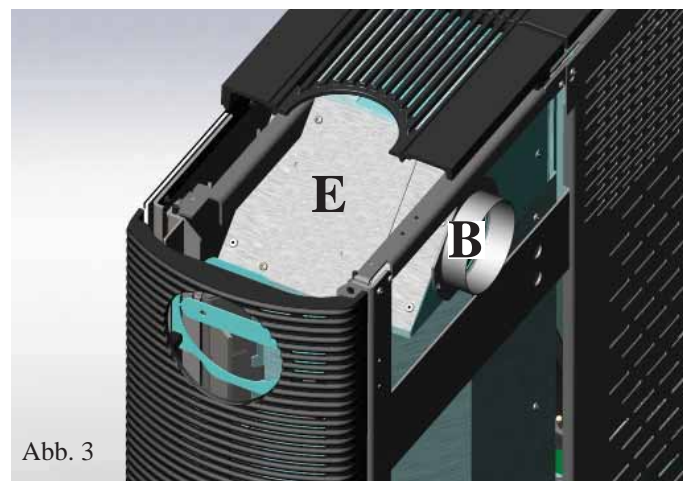
## RAUCHABZUG

NANCY sind für einen Anschluss des Rauchabzugsrohrs auf der Oberseite, der Rückseite oder der rechten Seite vorgesehen. Der Ofen wird in der Konfiguration mit Rauchabzug auf der Oberseite ausgeliefert.

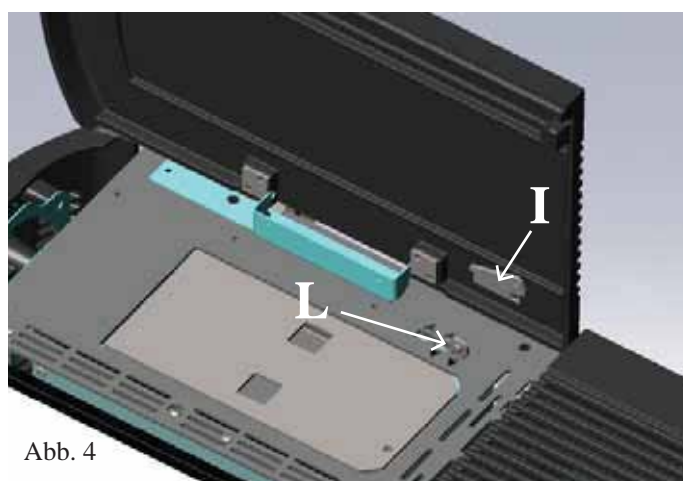
### ANSCHLUSS DES RAUCHABZUGS AUF DER OBERSEITE

Für den Anschluss reicht es, ein (nicht mitgeliefertes) Rauchabzugsrohr aus Edelstahl mit 8 cm Durchmesser auf den bereits im Ofen eingebauten Muffenkrümmer (G-Abb.5), an den man durch Öffnen der rechten Glastür (Abb. 5) gelangt, zu stecken.

N.B.: Auf dem Krümmer (G) befindet sich auch ein Inspektionsdeckel (H) für die Reinigung.

In diesem Fall ist es notwendig, für den Anschluss statt des Deckels ohne Vorstanzung den separat gelieferten vorgestanzten Deckel (C - Abb. 1 auf S. 84) zu verwenden und das Einsatzstück C2 zu entfernen.

**Hinweis: Der Verbindungswinkel muss mit den mitgelieferten roten Hochtemperatur Silikon an das Abgasrohr angebaut werden**

### ANSCHLUSS DES RAUCHABZUGS AUF DER RÜCKSEITE

• Die Befestigungsschelle (F-Abb. 5) des Verbindungskrümmers lösen und diesen um 90° drehen.

• Das Rauchabzugsrohr aus Edelstahl mit 8 cm Durchmesser durch die auf der Unterseite der Rückwand aus Blech vorgestanzte Öffnung einführen und anschließen.

**Hinweis: Der Verbindungswinkel muss mit den mitgelieferten roten Hochtemperatur Silikon an das Abgasrohr angebaut werden**

### ANSCHLUSS DES RAUCHABZUGS AUF DER SEITE

• Den Krümmer (G - Abb.6) entfernen

• Den Gusseisendeckel, der sich am unteren Teil des Seitenteils befindet, entfernen.

• Den vorgestanzten Einsatz, der sich an der Metallhalterung in der Öffnung des Gusseisendeckels befindet, entfernen

Das Rauchabzugsrohr aus Edelstahl mit 8 cm Durchmesser durch die Öffnung im Gusseisen hindurchführen und auf den Verbindungsstutzen (F - Abb. 7) aufsetzen.

• In diesem Fall wird der Gusseisendeckel nicht mehr verwendet.

• Der Krümmer (G) kann außerhalb des Ofens als Kondenssammler eingesetzt werden.



Abb. 5



Abb. 6

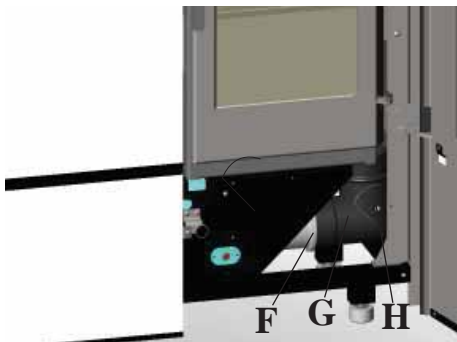

Abb. 7

## LUFTEINLASS

Es ist wichtig, dass hinter dem Ofen eine Lufteinlassleitung vorbereitet wird, die ins Freie führt. Der nutzbare Mindestquerschnitt dieser Öffnung muss 80 cm<sup>2</sup> betragen, um eine ausreichende Luftversorgung für die Verbrennung zu gewährleisten.

Auf der Rückseite des Ofens befindet sich eine Öffnung (U - Abb. 9) für den Anschluss der Leitung.

Die linke vordere Ofentür (Abb. 8) öffnen, den Schlauch (T) von seiner Halterung (S) trennen und durch die Öffnung (U) auf der Rückseite des Ofens führen.

Die Lufteinlassleitung daran anschließen und bis zum Außenbereich verlegen.

Die Lufteinlassleitung darf nicht länger als 1 Meter sein und keine Krümmungen aufweisen. Sie muss mit einem Abschnitt enden, der um 90° nach unten geneigt oder mit einem Windschutz ausgestattet ist.



Abb. 8



Abb. 9

# INSTALLATION

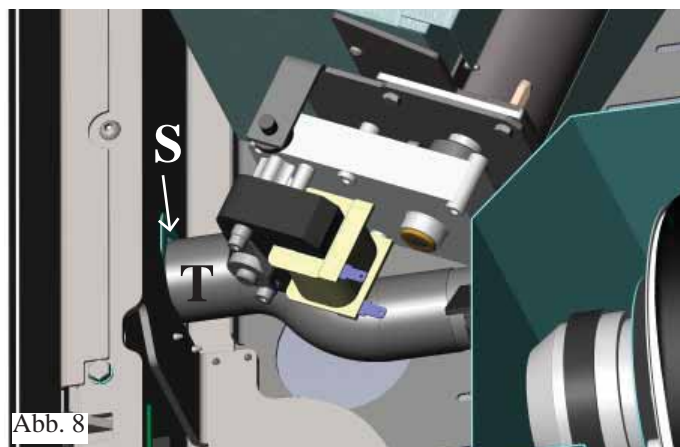
## KIT 8 (ART.-NR. 297360)

**N.B.: DER ANFANGSTEIL DES SCHLAUCHES MUSS VOLLKOMMEN AUSGEZOGEN WERDEN, UM DIE FALTEN ZU BESEITIGEN; AUF DIESE WEISE WEITET SICH DER INNENDURCHMESSER MERKLIICH UND ERLEICHTERT DAS AUFSTECKEN.**

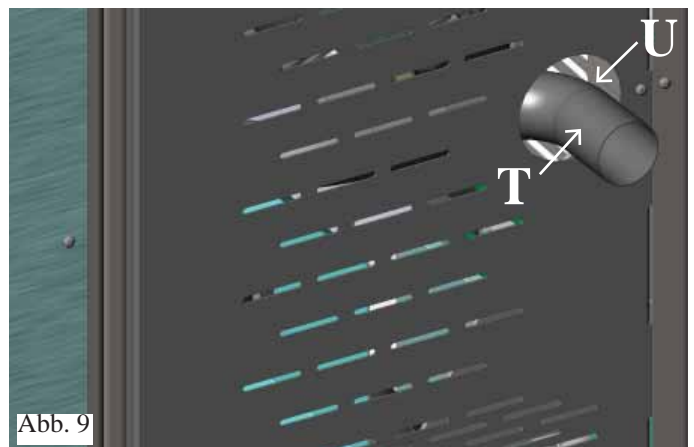
- Die Stellung des Ofen gegenüber der Mauer festlegen (Abb. a).
- Den Bedienungshebel der Warmluft-Kanalisation betätigen (siehe S. 84).
- Den Ofen an der festgelegten Stelle aufstellen und mit den im Lieferumfang enthaltenen Winkeln (A) und Bügeln (B) an der Wand befestigen oder alternative Systeme verwenden, die die Stabilität des Ofens gewährleisten (Abb. 2).
- Die Aluminiumrohre (2 - Abb. 1) für die Warmluftkanalisation ausrollen, ohne sie an den Stutzen des Ofen anzuschließen.
- Das Aluminiumrohr auf den Warmluftausgangsstutzen (A) aufstecken.
- Rohrmanschetten (3) und den Dübeln mit Schrauben (2) an der Wand befestigt wird.

Das Rohr, durch das die Warmluft fließt, angemessen isolieren, um Wärmeverluste zu vermeiden.

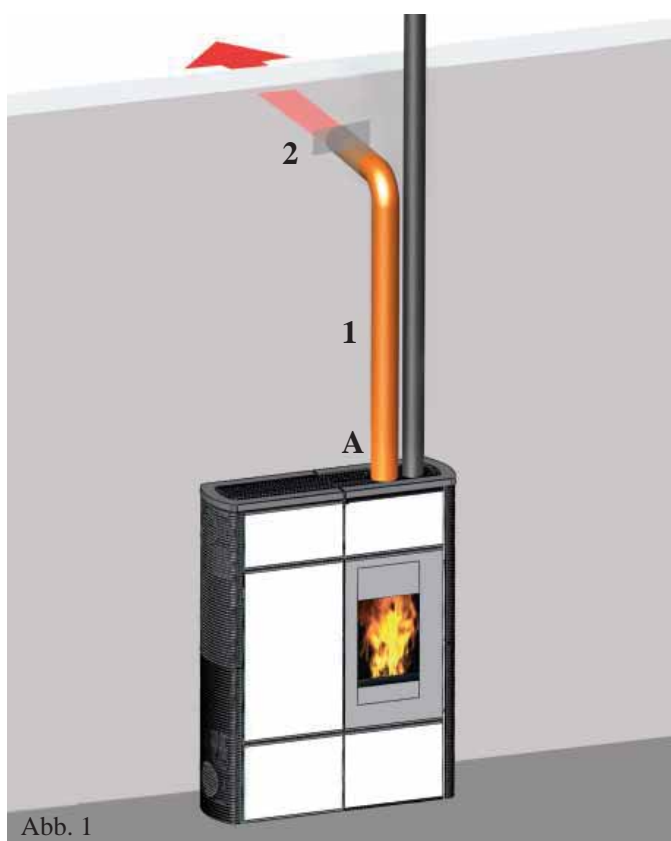

KIT 8	n°	Art.-Nr.
Befestigungsschelle Rohr	2	46160
Rohr Ø 10	1	162520
Abschlussstutzen	1	293430

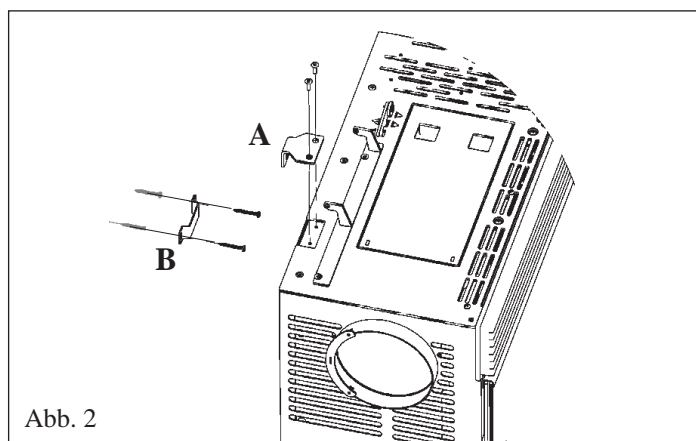

DEUTSCH

## BEISPIELE VON WARMLUFT-KANALISIERUNG UND RAUCHABZUG





# GEBRAUCHSANWEISUNGEN

## 1. Zündung/Abnahme seitens des zugelassenen Edilkamin-Händlers

Die Inbetriebnahme hat entsprechend der Vorschriften der Norm UNI 10683 Punkt 3.21 zu erfolgen. Diese Norm bezeichnet die vor Ort vorzunehmenden Kontrolltätigkeiten, die den ordnungsgemäßen Betrieb des Systems bestätigen sollen.

### Vor dem Anzünden

Für das erste Anzünden ist es unerlässlich, sich an den zuständigen Edilkamin-Händler zu wenden, der den Ofen aufgrund des Pellettyps und den Installationsbedingungen einstellt und dadurch die Garantie auslöst.

Während der ersten Brennvorgänge können sich leichte Farbgerüche entwickeln, die nach kurzer Zeit verschwinden.

Vor dem Anzünden ist jedenfalls zu überprüfen:

- Die ordnungsgemäße Installation
- Die Stromversorgung
- Der Verschluss der Tür, die dicht sein muss (rechte innere Tür).
- Die Sauberkeit des Brenntiegels
- Das Vorliegen der Stand-By-Anzeige auf dem Display (blinkendes Datum, Leistung oder Temperatur).

### Laden des Pellet in den Behälter

Um auf den Behälter zugreifen zu können, den linken Teil der Auflage aus Gusseisen (A - Abb.1) öffnen und den darunter liegenden Deckel (B - Abb. 2) entfernen.

N.B.:

- 1) Das Auflageteil beim Öffnen und Schließen behutsam begleiten.
- 2) Den beigegefügt Handschuh beim Laden des Ofens verwenden, wenn dieser in Betrieb und daher heiß ist

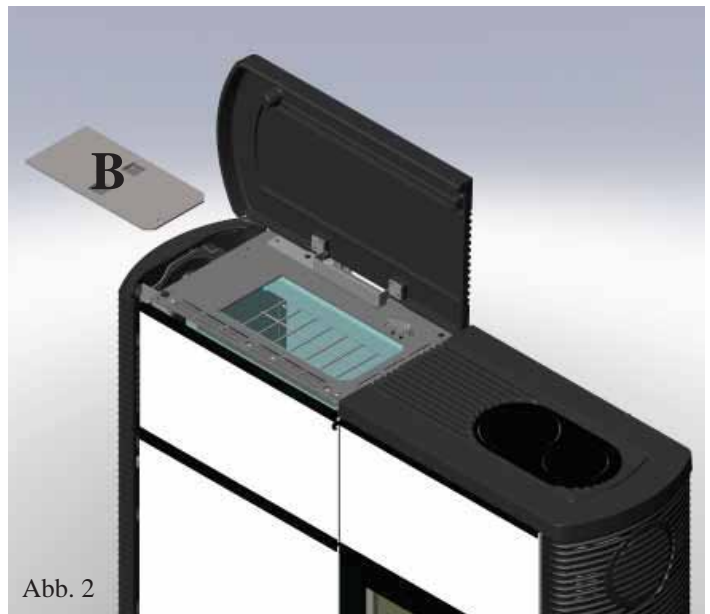
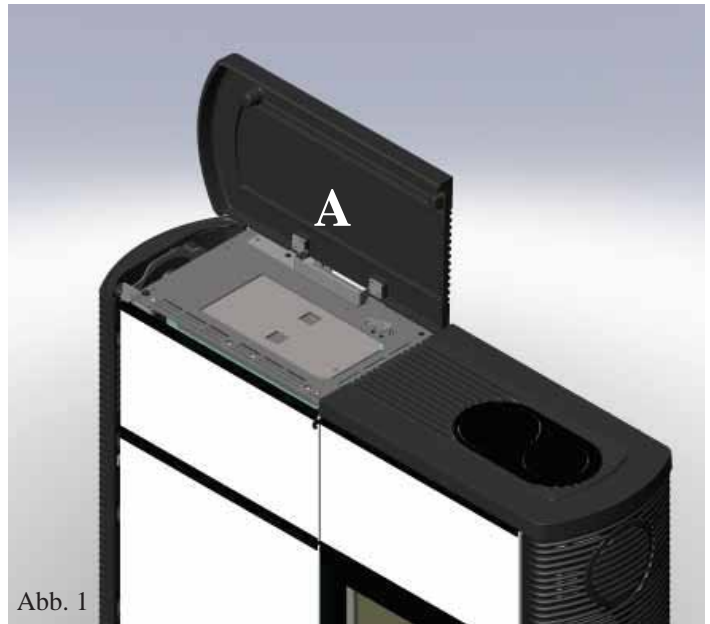

DEUTSCH

### ANMERKUNGEN zum Brennstoff

NANCY ist ausgelegt für den Einsatz von Holz-Pellets zu verbrennen mit 6 mm Durchmesser.

Pellet ist ein Brennstoff, der sich in der Form von kleinen Zylindern von etwa 6 mm Durchmesser präsentiert, die durch das Pressen von Sägemehl, ohne Zusatz von Kleb- oder anderen Fremdstoffen, erhalten werden. Er ist im Handel in Säcken von 15 kg erhältlich. Um den Betrieb des Ofens NICHT zu beeinträchtigen, ist es unerlässlich, NICHTS anderes darin zu verbrennen. Die Verwendung von anderen Materialien, Brennholz inbegriffen, die durch Laboruntersuchungen festgestellt werden kann, bewirkt den Verfall der Garantie. Edilkamin hat seine Erzeugnisse dahingehend entwickelt, geprüft und programmiert, dass sie die besten Ergebnisse mit Pellet der folgenden Eigenschaften gewährleisten:

**Durchmesser: 6 Millimeter**

**Höchstlänge: 40 mm**

**Höchst-Feuchtigkeitsgehalt: 8 %**

**Heizwert: Mindestens 4300 kcal/kg**

Die Verwendung von Pellet mit unterschiedlichen Eigenschaften erfordert eine spezifische Einstellung des Ofens, die der Händler bei der Erstanzündung vornimmt. Der Gebrauch von ungeeignetem Pellet kann Folgendes verursachen: Verringerung des Wirkungsgrads; Betriebsstörungen; Ausfall durch Verstopfung; Verschmutzung der Scheibe; Verbrennungsrückstände, usw. Eine einfache Sichtprüfung des Pellet kann Aufschluss über dessen Qualität geben.

**Gute Qualität:** Glatt, regelmäßige Länge, wenig staubig.

**Minderwertige Qualität:** mit Längs- und Querspalten, sehr staubig, sehr veränderliche Längen und Anwesenheit von Fremdkörpern.

# GEBRAUCHSANWEISUNGEN

## FUNKSTEUERUNG

Sie dient der Bedienung aller Funktionen.

### Legende der Tasten und des Displays:

 : Einschalten und Ausschalten (um von Funksteuerung in Standby zu aktiver Funksteuerung zu wechseln)

+/- : Zum Erhöhen oder Vermindern der diversen Einstellungen

A : Für die Wahl des Automatik-Betriebs

M : Für die Wahl des manuellen Betriebs und für den Zugang zum Kontroll- und Programmierungs-Menü



- Blinkendes Symbol: Funksteuerung auf Netzsuche  
- Ständig leuchtendes Symbol: Funksteuerung mit aktiver Verbindung



Tastatur gesperrt (klicken Sie auf "A" und "M" parallel für ein paar Sekunden zu sperren oder zu entsperren Sie das Tastatur)



Batterie leer (3 Stk. Alkali-Batterien AAA)



Programmierung aktiviert



Alphanumerisches Display mit 16 Stellen, auf zwei 8-stelligen Zeilen angeordnet



- Blinkendes Symbol: Ofen in der Zündphase  
- Ständig leuchtendes Symbol: Ofen in Betrieb



Funktion der Einstellung von Hand (auf dem Display erscheint der Wert der Arbeitsleistung)



Automatikbetrieb (auf dem Display erscheint der Temperaturwert)



Auf dem Display werden außer den oben beschriebenen Symbolen weitere nützliche Informationen angezeigt.

### - Stellung Standby:

Es werden angezeigt: Raumtemperatur (20°C), verbliebene Pelletmenge (15 kg) im Brennstoffbehälter und die aktuelle Zeit (15:33)

### - Manueller Betrieb:

Es werden angezeigt: Eingegebene Leistung (Power 1), Raumtemperatur (20°C), Pelletmenge und verbliebene Autonomie (15 kg und 21 H)

### - Automatik-Betrieb:

Es werden angezeigt: Eingegebene Temperatur (Set 22°C), Raumtemperatur (20°C), Pelletmenge und verbliebene Autonomie (15 kg und 21H).

**DIE TASTE NICHT MEHRMALS DRÜCKEN**  .

NB: Wird die Funksteuerung einige Sekunden lang nicht benutzt, verdunkelt sich das Display, da die Energiesparfunktion aktiviert wird. Das Display wird durch das Drücken einer beliebigen Taste wieder aktiv



# GEBRAUCHSANWEISUNGEN

## Befüllung der Förderschnecke

Beim ersten Gebrauch oder bei völliger Entleerung des Pelletbehälters müssen zur Befüllung der Förderschnecke gleichzeitig die Tasten „+“ und „-“ der Funksteuerung einige Sekunden lang gedrückt werden; nach dem Loslassen der Tasten erscheint die Anzeige “NACHFÜLLEN”.

Der Vorgang ist vor dem Zünden auszuführen, wenn der Ofen wegen Pelletmangel seinen Betrieb eingestellt hat, am ende des Vorganges den Tiegel leeren vor neuer Zündung.

Es ist normal, dass im Brennstoffbehälter eine Restmenge Pellet zurückbleibt, die die Förderschnecke nicht ansaugen kann.

## Automatische Zündung

Bei Ofen in Standby, durch Drücken der Taste , auf der Funksteuerung 2 Sekunden lang, beginnt das Zündverfahren und es wird die Schrift “START” angezeigt, gleichzeitig beginnt eine Rückwärtszählung in Sekunden (von 1020 nach 0). Die Zündungsphase ist jedoch zeitlich nicht vorbestimmt: Ihre Dauer wird automatisch verkürzt, wenn die Schaltkarte das Bestehen einiger Tests feststellt. Nach etwa 5 Minuten erscheint die Flamme.

## Manuelles Anzünden

Im Fall von Temperaturen unter 3°C, die dem Widerstand nicht erlaubt, sich genügend zu erhitzen oder bei zeitweiligen Ausfall des Widerstands selbst, ist es möglich, für den Zündvorgang Zündhilfe zu verwenden.

In den Tiegel ein gut brennendes Stück Zündhilfe geben, die Tür schließen und  auf der Funksteuerung drücken.

## LEISTUNGSEINSTELLUNG

### • Manueller Betrieb über Funksteuerung

Bei Ofen in Betrieb, wird bei Drücken der Taste “M” auf der Funksteuerung auf dem Display die Schrift “NETZSTROM P” (mit Angabe der Leistung, bei der der Einsatz arbeitet) angezeigt, durch Drücken der Tasten „+“ oder „-“ kann die Arbeitsleistung des Einsatzes erhöht oder verringert werden (von “NETZSTROM P1” bis “NETZSTROM P5”).

### • Automatik-Betrieb über Funksteuerung

Durch Drücken der Taste “A” wechselt man in Automatik-Betrieb und regelt die gewünschte Raumtemperatur (zur Einstellung der Temperatur von 5°C bis 35°C, die Tasten „+“ und „-“ verwenden) und der Ofen regelt die Arbeitsleistung entsprechend der eingestellten Temperatur. Wird eine niedrigere Temperatur als die der Raumtemperatur eingegeben, bleibt der Einsatz in Leistungsstufe “NETZSTROM P1”.

## Abschalten

Bei Ofen in Betrieb 2 Sekunden lang die Taste  der Funksteuerung drücken: Es beginnt das Abschaltverfahren, auf dem Display wird die Rückzählung von 9 bis 0 (für insgesamt 10 Minuten) angezeigt.

Die Abschaltphase sieht vor:

- Unterbrechung der Pelletzufuhr.
- Lüftung auf Höchststufe.
- Rauchabzugsmotor auf Höchststufe.

**Während der Abschaltphase niemals den Netzstecker ziehen.**

## NUR MIT DER FUNKSTEUERUNG AUSZUFÜHRENDE BEDIENUNGEN

### Einstellung der Uhr

Durch 2 Sekunden langes Drücken der Taste “M” gelangt man zum Menü “UHR”, das es ermöglicht, die Uhr der Schaltkarte einzustellen. Durch anschließendes Drücken der Taste “M” werden nacheinander folgende Daten angezeigt und können eingestellt werden: Tag, Monat, Jahr, Stunde, Minute, Wochentag.

Der Schriftzug “SPEICHERN??”, der durch Drücken der Taste “M” zu bestätigen ist, erlaubt die Kontrolle der Richtigkeit der vorgenommenen Eingaben vor der Bestätigung (auf dem Display wird daraufhin der Schriftzug “SPEICHERN” angezeigt).

# GEBRAUCHSANWEISUNGEN

## Wöchentliche Stunden-Programmierung

Durch 2 Sekunden langes Drücken der Taste "M" der Funksteuerung gelangt man ins Menü der Einstellung der Uhr und durch Drücken der Taste „+“ zur Funktion Wöchentliche Stunden-Programmierung, die auf dem Display mit dem Schriftzug PROGRAMM. ON/OFF angezeigt wird. Diese Funktion ermöglicht die Einstellung einer Anzahl von ein- und Abschaltungen pro Tag (bis zu drei) an jedem Tag der Woche.

Bei Bestätigung mit der Taste "M" erscheint auf dem Display eine der folgenden Möglichkeiten:

KEIN PROGR. (kein Programm eingegeben)

TAGESPROGRAMM (ein einziges Programm für alle Tage)

WOCHENPROGRAMM (spezifisches Programm für jeden einzelnen Tag)

Mit den Tasten „+“ und „-“ wechselt man von einer Programmart zur anderen.

Durch Bestätigen der Option "TAGESPROGRAMM" mit der Taste "M" gelangt man zur Auswahl der Anzahl der an einem Tag auszuführenden Programme (Ein- und Abschaltungen).

Bei Verwendung von "TAGESPROGRAMM" wird das (die) eingegebene(n) Programm(e) für alle Tage der Woche das(die) gleiche(n) sein.

Durch aufeinanderfolgendes Drücken der Taste „+“ kann angezeigt werden:

- No progr.

- 1. Progr. (ein Ein- und ein Abschalten am Tag), 2. Progr. (ebenso), 3. Progr. (ebenso)

Die Taste „-“ verwenden, um die umgekehrte Reihenfolge anzuzeigen.

Wird 1. Programm gewählt, wird die Einschaltzeit angezeigt.

Auf dem Display erscheint: 1 "EIN" 10 Uhr; mit der Taste „+“ und „-“ verändert man die Stunde und bestätigt mit der Taste "M".

Auf dem Display erscheint: 1 "EIN" 30 Uhr; mit der Taste „+“ und „-“ verändert man die Minuten und bestätigt mit der Taste "M".

Gleiches Vorgehen für den Zeitpunkt des Abschaltens und für die folgenden Ein- und Abschaltungen. Mittels der Taste "M" bestätigt man bei Anzeige des Schriftzuges "SPEICHERN??" auf dem Display.

Bestätigt man "WOCHENPROGRAMM", ist der Tag zu wählen, an dem die Programmierung vorgenommen werden soll: 1 Lu ; 2 Ma; 3 Me; 4 Gi; 5 Ve; 6 Sa; 7 Do.

Nach der Wahl des Tages, fährt man mittels der Tasten „+“ und „-“ durch Bestätigung mit der Taste „M“ mit der Programmierung auf die gleiche Weise wie für "TAGESPROGRAMM" fort, indem für jeden Tag der Woche entschieden wird, ob eine Programmierung erfolgen soll und deren Anzahl und deren Zeiten bestimmt werden.

Für den Fall einer fehlerhaften Eingabe kann das Programm jederzeit während der Programmierung ohne zu speichern verlassen werden, indem die Taste  , ückert wird, auf dem Display erscheint "NICHT GESPEICHERT??".

## Änderung der Pelletladung

Durch 2 Sekunden langes Drücken der Taste "M" der Funksteuerung und mit den Tasten "+" und "-" die Displayangaben durchlaufend, begegnet man der Angabe "Benutzer-Menü". Bestätigt man, erscheint die Schrift "ADJ-PELLET und ADJ-ZUG".

Wird "Autoreg. EIN" eingestellt, regelt das System automatisch die Pelletzufuhr, wird dagegen "Autoreg. AUS" eingestellt, kann die Pelletzufuhr manuell korrigiert werden, indem die Zufuhr prozentual verändert wird (+/- 30%).

Bei Bestätigen dieser Funktion mit der Menütaste gelangt man zur Regelung der Pelletladung, bei Verringerung des eingegebenen Werts verringert man die Pelletladung, bei Steigerung des eingegebenen Werts erhöht man die Pelletladung. Diese Funktion kann für den Fall nützlich sein, dass der Pellettyp gewechselt wurde, für den der Ofen eingestellt wurde und daher eine Korrektur der Ladung erforderlich sein sollte.

Sollte diese Korrektur nicht ausreichen, sich an den Händler, wenden, um eine neue Betriebseinstellung festzulegen.

Anmerkung zur Veränderlichkeit der Flamme: Etwaige Veränderungen der Zustands der Flamme hängen vom verwendeten Pellettyp ab, sowie von einer normalen Veränderlichkeit einer Flamme von festem Brennstoff und der regelmäßigen Reinigungen des Tiegels, die der Ofen automatisch vornimmt (NB: Diese ersetzen nicht das erforderliche Saugen in kaltem Zustand seitens des Benutzers vor dem Anzünden).

## RESERVEANZEIGE

Der Ofen ist mit einer elektronischen Funktion zur Messung der verbliebenen Pelletmenge im Brennstoffbehälter versehen. Die Messvorrichtung, die im Inneren der elektronischen Schaltkarte integriert ist, ermöglicht, jederzeit zu überwachen, wie viel Stunden und Kilos bis zum Versiegen des Pellet fehlen. Für den ordnungsgemäßen Betrieb des Systems ist wichtig, dass während des ersten Anzündens (seitens des Händlers) folgende Prozedur befolgt wird.

# GEBRAUCHSANWEISUNGEN

## Pellet-Reservesystem

Vor der Aktivierung des Systems, muss ein Sack Pellet in den Behälter geladen und Ofen bis zum Versiegen des geladenen Pellet benutzt werden. Dies dient einer kurzen Einlaufphase des Systems.

Anschließend kann der Behälter vollständig befüllt und anschließend Ofen in Betrieb genommen werden.

Während des Betriebs, zu dem Zeitpunkt, in dem es möglich ist, einen ganzen Sack zu 15 kg Pellet nachzufüllen, erscheint auf dem Display der blinkende Schriftzug "ReservE".

Nach dem Einfüllen eines Sacks Pellet muss nun die erfolgte Beladung von 15 kg gespeichert werden.

Dazu wie folgt vorgehen:

1. Die Taste "M" (etwa 3-4 Sekunden lang) drücken, bis der Schriftzug "UHR" erscheint.
2. Die Taste "+" drücken, bis der Schriftzug "ReservE" erscheint.
3. Die Taste "M" für das Erscheinen der folgenden Anzeige drücken,

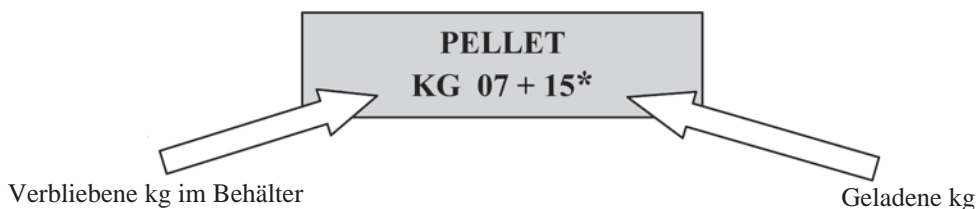

Anschließend mit der Taste „+“ die Ziffer (\*) auf den Wert des geladenen Pellet bringen (in diesem Fall, 15 kg).

4. Die Taste "M" zur Bestätigung drücken.
5. Die Taste  drücken, um das Menü zu verlassen.

Infolge der Vornahme der oben beschriebenen Operation lässt das System nach dem Verbrauch der 15 kg den blinkenden Schriftzug "ReservE" anzeigen. Daraufhin muss die Prozedur der Punkte 1 bis 5 wiederholt werden.

## NOTTTASTE

Sollte die Funksteuerung kaputt sein, kann auf die Grundfunktionen mittels eines roten Notknopfes auf der linken Seite unter der Außentür (siehe Abb. 7) zugegriffen werden. Schraubenzieher den Knopf ein oder mehrmals drücken, um die gewünschte Funktion zu aktivieren:

1. BEI ABGESCHALTETEM OFEN, schaltet sich dieser bei 2 Sekunden langem Drücken des roten Knopfes ein.
2. BEI EINGESCHALTETEM OFEN, schaltet sich dieser bei 2 Sekunden langem Drücken des roten Knopfes aus.
3. BEI EINGESCHALTETEM OFEN, in manuellem Betrieb, wechselt man beim Drücken des roten Knopfes von P1 zu P3.
4. BEI EINGESCHALTETEM OFEN, in Automatik-Betrieb, wechselt man beim Drücken des roten Knopfes von 5°C zu 30°C.

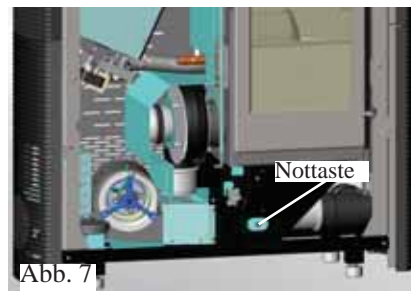

## FUNKANTENNE

Ofen dialogisiert mit der Fernbedienung mittels Funkwellen. Die Funkwelle wird von der Funksteuerung mittels einer kleinen Antenne unter der Außentür (siehe Abb.7) empfangen.



## BENUTZERHINWEIS

Gemäß Art. 13 der Verordnung Nr. 151 vom 25. Juli 2005 "Durchführung der Richtlinien 2002/95EG und 2002/108 EG, bezüglich der Eindämmung des Gebrauchs von gefährlichen Stoffen in Elektro- und Elektronik-Geräten, sowie bezüglich der Abfallentsorgung". Das Symbol der durchkreuzten Mülltonne auf dem Gerät oder auf der Verpackung zeigt an, dass das Erzeugnis nach dessen Nutzungsdauer getrennt von anderem Abfall zu entsorgen ist. Der Benutzer hat daher das Gerät bei dessen Lebensende an die zuständigen Sammelstellen der getrennten Müllabfuhr des Elektro- und Elektronik-Abfalls oder dem Händler zum Zeitpunkt des Erwerbs eines neuen Geräts gleicher Art im Verhältnis von eins zu eins zu übergeben.

# WARTUNG

Antes de realiVor der Vornahme jeglicherWartungsarbeiten, den Ofen von der Netzversorgung trennen.

Eine regelmäßige Wartung ist für den guten Betrieb des Ofens grundlegend.

**DIE MANGELNDE WARTUNG** gestattet dem Ofen keinen ordnungsgemäßen Betrieb.

Eventuelle, durch die mangelnde Wartung verursachte Probleme bewirken den Verfall der Garantie.

**UM LEICHT ZUGANG ZU ALLEN ELEKTRO-MECHANISCHEN ORGANEN ZU FINDEN, REICHT ES, DIE LINKE TÜR DES OFENS ZU ÖFFNEN. DIE TÜR IST IN DER SCHLISSSTELLUNG VON EINER SCHRAUBE GEHALTEN, DIE NUR IM FALL DER NOTWENDIGKEIT EINER INSPEKTION SEITENS DES TECHNISCHEN KUNDENDIENSTES ZU ÖFFNEN IST.**

## TÄGLICHE WARTUNG

**Bei abgestelltem, kaltem und vom Netz getrennten Ofen auszuführende Arbeiten.**

- Ist mithilfe eines Staubsaugers auszuführen (auf Wunsch erhältlich, Seite 96).
- Der ganze Vorgang erfordert nur wenige Minuten am Tag.
- Die rechte Tür öffnen, den Brenntiegel (1-Abb.A) herausnehmen und die Rückstände in die Aschenlade (3-Abb.C) kippen.
- **DIE RÜCKSTÄNDE NICHT IN DEN PELLETHELTER ZURÜCKWERFEN.**
- Die Decke (2 - Abb. B) herausziehen und die Rückstände in die Aschenlade (3 - Abb. C) kippen.
- Die Aschenlade (3 - Abb. C) herausnehmen und in einen nicht brennbaren Behälter entleeren (die Asche könnte noch heiße Teile oder Glut enthalten).
- Den Tiegel entfernen und mit dem Metallspachtel entkrusten, etwaige Verstopfungen der Öffnungen auf allen Seiten reinigen.
- Den Brenntiegel (1 - Abb. C) herausnehmen und mit der Spachtel entkrusten, etwaige Verstopfungen der Schlitze säubern.
- Den Brenntiegelraum absaugen, die Kontaktträger des Brenntiegels mit seiner Auflage reinigen.
- Falls erforderlich, die Scheibe reinigen (in kaltem Zustand)

**Niemals heiße Asche aufsaugen, dies gefährdet den Staubsauger und bringt die häuslichen Räume in randgefahr.**



Abb. A



Abb. B



Abb. C

## WÖCHENTLICHE WARTUNG

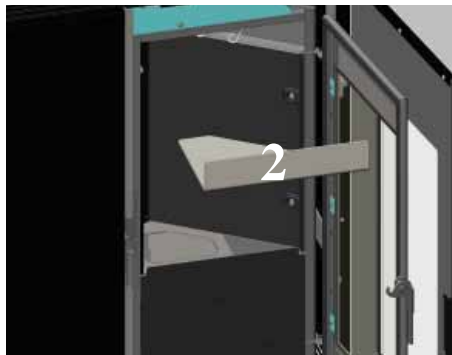
- Besteht in der Reinigung des Feuerraums (mit Bürste) nach Entfernung der Aschenlade (3 -Abb. C).
- Den Pelletbehälter leeren und dessen Boden saugen.
- Die Bürsten (4 - Abb. D) betätigen, die drei darunter liegenden Rohre (5 - Abb. E) absaugen.
- Die Verbrennungskammer und den Rauchabzug (6 - Abb. E) reinigen.

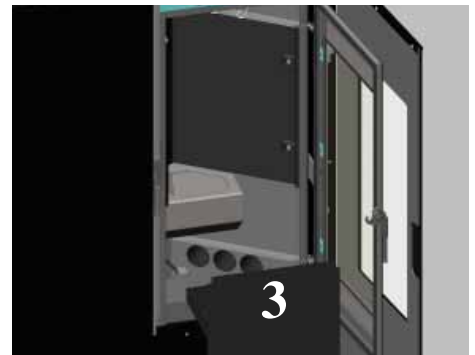

Abb. D



Abb. E

# WARTUNG

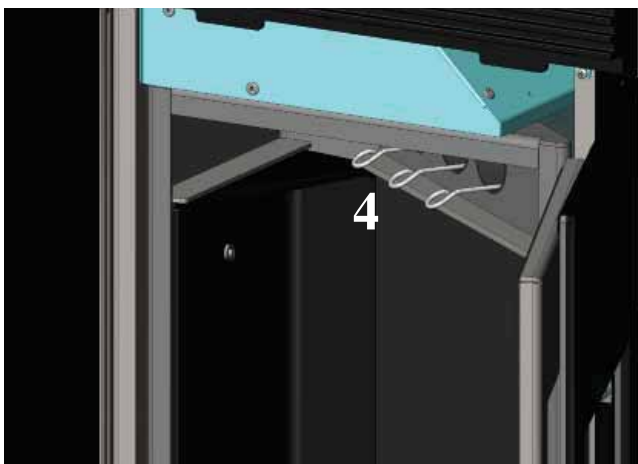
## JAHRESZEITLICHE WARTUNG (SEITENS DES HÄNDLERS)

Besteht in:

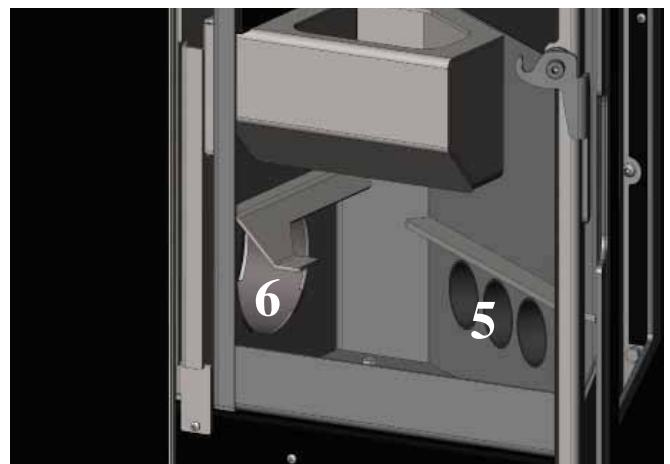
- Allgemeine Innen- und Außenreinigung
- Sorgfältige Reinigung der Wärmetauscherrohre
- Sorgfältige Reinigung und Entkrusten des Tiegels und des Tiegelraums
- Reinigung der Ventilatoren. Mechanische Kontrolle des Spiels und der Befestigungen
- Reinigung des Rauchkanals (Austausch der Dichtung des Rauchabzugrohrs)
- Reinigung des Raums des Rauchabzugventilators, des Flusssensors, Kontrolle des Thermoelements
- Reinigung, Inspektion und Entkrusten des Raums des Zündwiderstands, eventueller Austausch desselben
- Sichtprüfung der Elektrokabel, der Anschlüsse und des Versorgungskabels
- Reinigung des Pelletbehälters und Überprüfung des Spiels der Einheit Förderschnecke-Getriebemotor
- Austausch der Türdichtung
- Betriebsabnahme, Befüllung der Förderschnecke, Anzünden, 10-minütiger Betrieb und Abschalten.

Wird der Ofen häufig benutzt, wird die Reinigung des Rauchabzugs alle 3 Monate anempfohlen.

### ACHTUNG!!!

Nach der gewöhnlichen Reinigung, kann das NICHT ORDNUNGSGEMÄSSE Aufsetzen des oberen Brenntiegels (A) auf den unteren Brenntiegel (B) den Betrieb des Ofens beeinträchtigen (Abb. 1).

Bevor der Heizofen in Betrieb genommen wird, sicherstellen, dass die Brenntiegel korrekt angeschlossen sind, wie in (Abb. 2) gezeigt und dass sich keine Asche oder Verbrennungsrückstände auf den Rändern befinden.



Abb. 1



Abb. 2

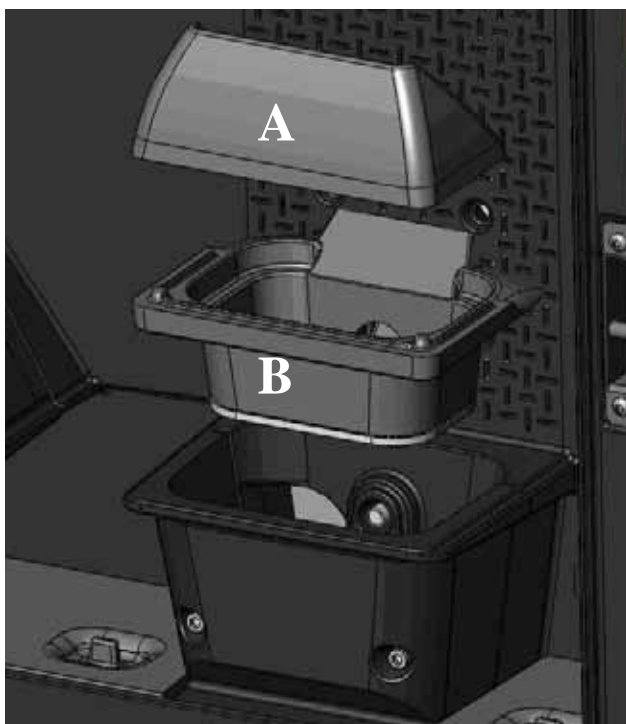

# MÖGLICHE PROBLEME

Im Fall von Störungen hält der Ofen automatisch an, indem er den Abstellvorgang ausführt und auf dem Display wird der Grund für die Störung angezeigt (siehe Meldungen weiter unten).

Während der Phase wegen Ausfalls niemals den Netzstecker ziehen.

Für den Fall des erfolgten Ausfalls ist für den erneute Start des Ofen erforderlich, dass die Abschaltprozedur (600 Sekunden mit Tonzeichen) abgewartet wird und anschließend die Taste  drücken.

Ofen nicht erneut anstellen, bevor nicht der Grund für den Ausfall festgestellt und der Brenntiegel GEREINIGT UND GELEERT wurde.

## MELDUNGEN ETWAIGER AUSFALLURSACHEN UND HINWEISE UND ABHILFEN:

1) **Anzeige:** **Problem Luftsens.** (greift ein, wenn der Flusssensor einen unzureichenden Fluss der Verbrennungsluft feststellt).  
**Störung:** **Erlöschen wegen Unterdruckmangel**

Die Verbrennungsluftzufuhr kann zu gering sein, wenn die Ofentür geöffnet ist oder nicht gut schließt (z. B. bei schadhafter Dichtung), wenn es Probleme mit dem Lufteinlass oder mit dem Rauchausstoß gibt, oder wenn der Brennkammereinsatz verstopft ist.

**Maßnahmen:** Kontrollieren:

- Schließung der Ofentür;
- Einlasskanal für die Verbrennungsluft (reinigen, dabei auf die Luftstromsensoren Acht geben);
- den Luftstromsensor mit entfeuchteter Luft (wie etwa für PC-Tastaturen) reinigen;
- Aufstellposition des Heizofens: darf sich nicht an der Wand befinden;
- Position und Reinigung des Brennkammereinsatzes (Häufigkeit hängt vom Pellet-Typ ab);
- Rauchkanal (reinigen);
- Installation (Rauchabzug ist unzulässig, wenn er mehr als drei Krümmungen aufweist);

Bei Verdacht auf eine Funktionsstörung des Messfühlers ist ein Kalt-Test durchzuführen. Wenn sich bei Veränderung der Einsatzbedingungen, beispielsweise bei Öffnung der Ofentür, der Anzeigewert nicht ändert, liegt das Problem beim Messfühler.

**N.B.:** Ein Unterdruck-Alarm kann auch während der Zündphase auftreten, da der Luftstromsensor 90 Sekunden nach dem Start des Zündvorgangs zu messen beginnt.

2) **Anzeige:** **Problem Abgasgeb.:** (greift ein, wenn der Umdrehungssensor des Rauchabzugs eine Störung feststellt).  
**Störung:** **Ausschaltung bei Feststellung einer Drehzahstörung des Rauchabzugs**

- Maßnahmen:**
- Den Betrieb des Rauchabzugsmotors überprüfen (Verbindung zum Umdrehungssensor) und Steckkarte (Händler).
  - Sauberkeit des Rauchabzugs überprüfen
  - Die Elektroanlage und die Erdung überprüfen.
  - Kontrolle Schaltplan (Händler).

3) **Anzeige:** **FlamAus NoPellet:** (greift ein, wenn das Thermoelement eine)  
**Störung:** **Erlöschen wegen Temperatursturz der Rauchgase**

geringere als die eingegebene Rauchgastemperatur feststellt, weil es dies als mangelndes Vorliegen einer Flamme auslegt).

- Maßnahmen:**
- Pellet fehlt
  - zuviel Pellet die Flamme erstickt hat
  - der Höchsttemperatur-Thermostat eingeschritten ist (sehr selten, greift nur bei zu hoher Rauchgastemperatur ein) (Händler).

4) **Anzeige:** **Sperre/No Zünd.:** (schreitet ein, wenn in einer Höchstzeit von 15 Minuten keine Flamme  
Es sind zwei Fälle zu unterscheiden)

**Störung:** **Abschalten wegen nicht ordnungsgemäßer Rauchgastemperatur in der Zündungsphase.**

Es sind zwei Fälle zu unterscheiden:

**KEINE Flamme erschienen**

- Maßnahmen:**
- Überprüfen:
  - Position und Verschmutzungsgrad des Brennkammer-einsatzes
  - Verbrennungsluft gelangt bis zum Brennkammereinsatz? (Händler).
  - Funktionstüchtigkeit des Heizwiderstands
  - Raumtemperatur (bei weniger als 3° C ist Esbit erforderlich) und Luftfeuchte Feuer versuchsweise mit Esbitwürfel entzünden (Seite 89).

**Flamme ist erschienen, aber nach der Meldung "Ar" erscheint die Angabe "AF"**

- Maßnahmen:**
- Überprüfen: (nur für Händler)
  - Funktionstüchtigkeit des Temperaturfühlers
  - unter den Betriebsparametern eingegebene Starttemperatur.
  - Das Kohlenbecken leeren und die Zündung wiederholen

5) **Anzeige:** **Strom/ausfall :** (dies ist kein Fehler des Ofen).

**Störung:** **Abschalten wegen fehlenden Stroms**

- Maßnahmen:**
- Stromanschluss und Spannungsschwankungen überprüfen.

# MÖGLICHE PROBLEME

- 6) **Anzeige:** **FBdefekt Funkstö** : (greift ein, wenn dasThermoelement ausgefallen oder nicht angeschlossen ist).  
**Störung:** **Abschalten wegen ausgefallenem oder nicht angeschlossenem Thermoelement**  
**Maßnahmen:**
- Pellettyp überprüfen,
  - Störung Rauchabzugsmotor überprüfen
  - Den Rauchkanal auf mögliche Verstopfungen überprüfen
  - Die ordnungsgemäße Installation überprüfen,
  - Das eventuelle “Abtriften” des Getriebemotors überprüfen
  - Das Vorhandensein eines Lufteinlasses im Raum überprüfen
- 7) **Anzeige:** **zu hohe Abgast** : (Abschaltung wegen zu hoher Rauchtemperatur)  
**Störung:** **Abschalten wegen zu hoher Rauchgastemperatur.**  
Überprüfen (nur für Händler): Pellettyp, Störung des Rauchabzugs, verstopfter Rauchkanal, nicht ordnungsgemäße Installation, „Drift“ des Getriebemotors.
- 8) **Anzeige:** **“Batterie leerPrüf”**  
**Störung:** **Das Signal leuchtet auf, obwohl des Ofen weiterfunktioniert**  
**Maßnahmen:**
- Die Notstrombatterie der Platte muss ersetzt werden (Händler).
- 9) **Störung:** **Funksteuerung funktioniert nicht:**  
**Maßnahmen:**
- Näher an den Empfänger des Ofen
  - Die Alkali-Batterien ersetzen.
- 10) **Anzeige:** **Austretende Luft ist nicht warm:**  
**Maßnahmen:**
- Den Wärmetauscher vom Inneren des Feuerraums aus reinigen.
- 11) **Anzeige:** **Während der Zündphase greift der Differentialschalter ein (Händler)**  
**Maßnahmen:**
- Feuchtigkeit des Zündwiderstands überprüfen
- 12) **Anzeige:** **Mangelnde Zündung:**  
**Maßnahmen:**
- Tiegel reinigen.

## ANMERKUNG 1

Alle Meldungen bleiben solange angezeigt, bis die Taste  auf der Funksteuerung gedrückt wird.

Es wird empfohlen, den Einsatz nicht erneut starten zu lassen, bevor nicht die Beseitigung der Störung festgestellt wurde.

## ANMERKUNG 2

Nach einem Verbrauch von 1000 kg Pellet, erscheint auf dem Display der blinkende Schriftzug „Reini/gunKunde“. Der Ofen funktioniert, jedoch ist eine außerordentliche Wartung seitens des Händlers erforderlich.

---

# CHECKLISTE

---

Mit dem vollständigen Lesen der technischen Beschreibung zu ergänzen

## **Einbau und Inbetriebnahme**

- Inbetriebnahme durch den Händler, der die Garantie und das Wartungsheft ausgestellt hat
- Belüftung des Raums
- Der Rauchkanal bzw. Schornstein empfängt nur den Abzug des Ofens
- Der Rauchabzug weist auf: höchstens zwei Kurven  
höchstens 2 Meter in der Waagerechten
- Schornsteinabschluss über dem Rückstrombereich
- Die Abzugsrohre sind aus geeignetem Material (rostfreier Stahl empfohlen)
- Bei der Durchquerung von möglichem brennbarem Material (z. B. Holz) wurden alle Brandverhütungsmaßnahmen getroffen

## **Gebrauch**

- Das verwendete Pellet ist von guter Qualität und nicht feucht (Feuchtigkeit max. 8%)
- Der Tiegel und der Aschenraum sind sauber
- Die Reinigung der Scheibe muss immer in kaltem Zustand erfolgen
- Die Tür muss gut verschlossen sein
- Der Tiegel muss gut in seinen Sitz eingesetzt sein

**DARAN DENKEN, DEN TIEGEL VOR JEDEM ANZÜNDEN ZU SAUGEN  
Im Fall von gescheiterter Zündung vor dem erneuten Start, den Tiegel leeren.**

---

## AUF WUNSCH ERHÄLTliches ZUBEHÖR

---

### **TELEFONWÄHLER FÜR FERNZÜNDUNG (Art.-Nr. 281900)**

Es ist möglich, die Fernzündung zu erhalten, indem ein Telefonwähler mittels des auf Wunsch erhältlichen Kabels (Art.-Nr. 621240) am seriellen Port auf der Rückseite des Ofens durch den Händler angeschlossen wird.

---

## REINIGUNGS-ZUBEHÖR

---



GlassKamin  
(Art.-Nr. 155240)

Für die Reinigung  
der Keramikscheibe.



Eimer des Aschen-  
saugers ohne Motor  
(Art.-Nr. 275400)

Für die Reinigung  
des Brennraums

*Geachte Meneer/Mevrouw,*

*We danken u dat u voor ons product gekozen heeft en we feliciteren u met uw aankoop.*

*We raden u aan om dit blad aandachtig door te lezen alvorens u van dit product gebruik maakt, teneinde de prestaties ervan optimaal en veilig te kunnen benutten.*

*Voor overige informatie of hulp kunt u zich wenden tot uw VERKOPER waar u uw product gekocht heeft of kunt u onze website [www.edilkamin.com](http://www.edilkamin.com) bezoeken onder het kopje DEALERS.*

#### **OPMERKING**

*- Controleer, als u het product uitgekapt heeft, of de inhoud heel en compleet is (afstandsbediening, verbindingsmof, klink slot, garantiebewijs, handschoen, CD/technisch blad, spatel, vochtabsorberende zouten).*

*Wend u in het geval van storingen onmiddellijk tot de verkoper waar u uw product gekocht heeft en neem een kopie van het garantiebewijs en het aankoopbewijs mee.*

*- Inbedrijfstelling/keuring*

*Deze handeling moet absoluut uitgevoerd worden door de erkende Edilkamin dealer op straffe van de verlies van het recht op garantie. De inbedrijfstelling beschreven in de Italiaanse norm UNI 10683 Rev. 2005 (H. "3.21") bestaat uit een reeks controles nadat de inbouwhaard geïnstalleerd is van de inbouwkachel uitgevoerd moeten worden en die de correcte functionering van het systeem en de overeenstemming ervan met de wetgeving vaststellen.*

*Bij uw verkoper, via het gratis nummer of de website [www.edilkamin.com](http://www.edilkamin.com) kunt u de naam en adres van de dichtstbijzijnde dealer vinden.*

*- de fabrikant acht zich niet verantwoordelijk voor schade veroorzaakt door gebruik in het geval van verkeerde installaties, onjuist onderhoud en een verkeerd gebruik van het product.*

*- het controlenummer voor de identificatie van de inbouwkachel treft u:*

*- aan de bovenkant van de verpakking*

*- in het garantiebewijs in de vuurhaard*

*- op het plaatje aan de achterkant van het apparaat;*

*Deze documenten moeten bewaard worden met het aankoopbewijs waarvan u de gegevens moet doorgeven op het moment dat u informatie aanvraagt of in het geval van onderhoud;*

*- de weergegeven details zijn grafisch en geometrisch indicatief.*

#### **CONFORMITEITSVERKLARING**

*EDILKAMIN S.p.A. Met legaal kantoor te Via Vincenzo Monti 47 - 20123 Milaan – SOFI- Nummer BTWnummer 00192220192*

*Verklaart voor eigen verantwoordelijk verantwoordelijkheid:*

*Dat de kachel op houten pellet die hieronder beschreven staat conform de Richtlijn 89/106/EEG (Bouwproducten) is KACHEL MET PELLEET met het commerciële merk EDILKAMIN, genaamd NANCY*

*SERIE NUMMER: Ref. Gegevensplaatje*

*BOUWJAAR: Ref. Gegevensplaatje*

*De conformiteit met de vereisten van de Richtlijn 89/106/EEG wordt tevens bepaald door de conformiteit met de Europese norm: EN 14785:2006*

*Verklaart tevens dat:*

*De kachel met houten pellets NANCY de vereisten van de Europese richtlijnen respecteert:*

*2006/95/EEG - Laagspanningsrichtlijn*

*2004/108/EEG – Richtlijn Elektromagnetische Compatibiliteit*

*EDILKAMIN S.p.a. wijst elke verantwoordelijkheid voor de slechte functionering van het apparaat als gevolg van de vervanging, montage en/of wijzigingen die niet door EDILKAMIN personeel zonder de toestemming hiervan uitgevoerd zijn.*

## FUNCTIONERINGSPRINCIPE

NANCY is een haard die warme lucht produceert door houten pellets te verbranden. De verbranding van de pellets wordt elektronisch aangestuurd. Hieronder wordt de functionering beschreven (De letters verwijzen allen naar de afbeelding 1).

De brandstof (pellets) wordt uit de opslagtank (A) opgenomen en, door de vulschroef (B), aangedreven door de reductiemotor (C), naar de verbrandingshaard (D) vervoerd.

De houtpellets worden aangestoken met behulp van warme lucht die door een elektrische weerstand (E) geproduceerd wordt. Deze warme lucht wordt door een rookverwijderaar (F), wordt door de opening (G) aan de onderkant van de kachel uitgestoten. De kachels zijn gereed voor de kanalisatie van de warme lucht naar een nabijgelegen ruimte. De kachels zijn voorzien van drie afvoeropeningen voor de kanalisatie van de warme lucht (achter-, zij- en bovenkant). Gebruik de afvoeropening die het meest geschikt is (de andere openingen moeten dus afgesloten worden) en sluit hem met de optionele KIT 8 aan.

De vuurhaard is bekleed met gietijzer en wordt aan de voorkant door twee deurtjes afgesloten.

- een buitendeurtje van glaskeramiek
- een intern deurtje van keramisch glas in aanraking met het vuur.

De hoeveelheid brandstof, de verwijdering van de rook en de toevoer van verbrandingslucht worden door middel van de elektronische kaart voorzien van software geregeld, waardoor een verbranding met hoog rendement en lage uitstoot gewaarborgd wordt.

De verschillende functioneringsfasen kunnen met behulp van de afstandsbediening beheerd worden.

De kachel is voorzien van een seriële aansluiting voor de verbinding met een optioneel kabeltje (code 621240) bijv. telefoonschakelaar, omgevingsthermostaat.

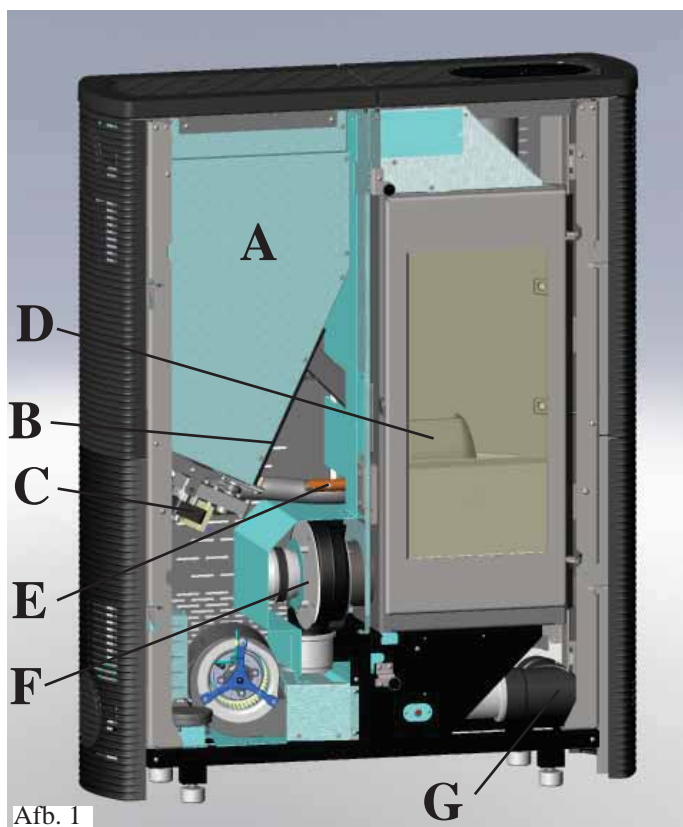

Afb. 1

## VEILIGHEIDSINFORMATIE

De kachel NANCY zijn ontworpen voor het verwarmen, met behulp van de automatische verbranding van pellets in de vuurhaard

- De installatieruimte door de uitstraling en beweging van de lucht die door het rooster in de halve top rechts naar buiten stroomt.
- De aangrenzende ruimte door de beweging van de lucht die door de openingen aan de achterkant, de zijkant rechts of boven gekanaliseerd kan worden.
- Het enige gevaar dat door het gebruik van de kachel veroorzaakt kan worden, is verbonden aan het niet opvolgen van de installatienormen, de directe aanraking met de (externe) elektrische onderdelen onder spanning, de aanraking met vuur en de warme onderdelen of de introductie van vreemde stoffen.
- Maak voor de verbranding uitsluitend gebruik van houtpellets 6 mm diameter.
- De kachels zijn voorzien van beschermingsinstallaties die de uitdoving van de kachel garanderen in het geval dat bepaalde componenten slecht functioneren. Laat dit gebeuren zonder dat u ingrijpt.
- Voor een normale functionering moet de kachel geïnstalleerd worden in overeenstemming met de aanwijzingen van dit blad. Voorkom de opening van de deur tijdens de functionering: de verbranding wordt automatisch aangestuurd. Ingrepen zijn dus niet noodzakelijk.
- Voorkom het invoeren van vreemde voorwerpen in de vuurhaard of in de tank.
- Voorkom het gebruik van ontvlambare producten voor de reiniging van het rookkanaal (het deel dat de opening voor rookafvoer van de kachel met de schoorsteen verbindt).
- De onderdelen van de vuurhaard en de tank mogen uitsluitend met een stofzuiger uit te worden gezogen.
- Het glas kan KOUD gereinigd worden met een speciaal product (bijv. GlassKamin Edilkamin) en een doek.
- Voormijd de reiniging als de haard warm is.
- Verzeker u ervan dat de kachels door een erkende Edilkamin Dealer geplaatst en aangestoken worden in overeenstemming met de aanwijzingen van dit blad; deze voorwaarden zijn belangrijk voor de geldigheid van de garantie.
- Tijdens de functionering van de kachel bereiken de afvoerleidingen en de deur zeer hoge temperaturen (nooit zonder de speciale handschoenen aanraken).
- Voorkom het plaatsen van niet hittebestendige voorwerpen in de nabijheid van de kachel.
- Maak NOOIT gebruik van vloeibare brandstoffen om de kachel aan te steken of het houtskool aan te wakkeren.
- Sluit de luchtopeningen van de installatieruimte en de luchtinvoeren van de kachel nooit af.
- Maak de kachel nooit nat en voorkom de aanraking van de elektrische onderdelen met natte handen.
- Voorkom het aanbrengen van verkleinstukken in de rookafvoerleidingen.
- De kachel moet geïnstalleerd worden in een brandwerende ruimte voorzien van alle services (toevoer en afvoer) die het apparaat voor een correcte en veilige functionering (zie de indicaties van dit technische blad) nodig heeft.
- Probeer de kachel nooit opnieuw aan te steken als dit eerder niet gelukt is. Leeg eerst de vuurhaard
- **LET OP: DE PELLETS DIE U UITDE VUURHAARD HAALTMAGNIET IN DE TANK GESTOPTWORDEN.**



# AFMETINGEN EN UITRUSTINGEN

- roomwit laminam
- "Corteneffect" laminam
- houteffect laminam

FRONT

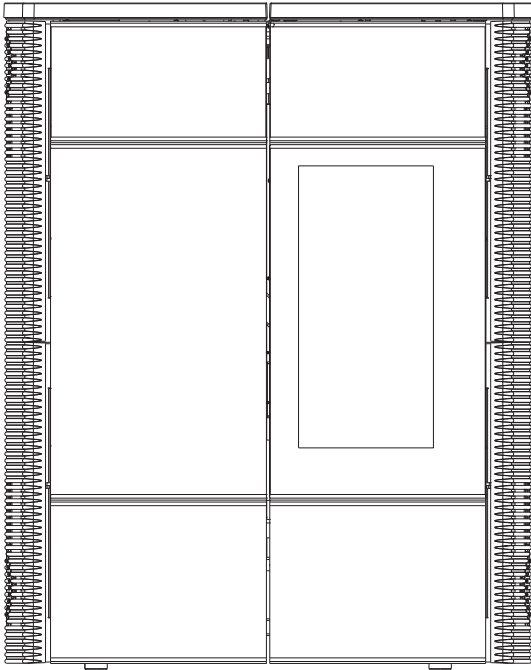

TUREG

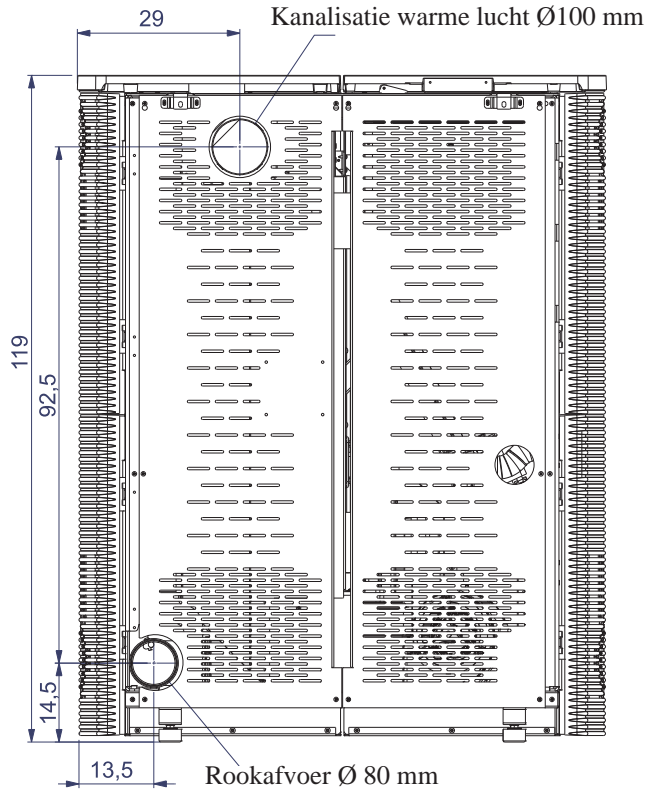

KANT

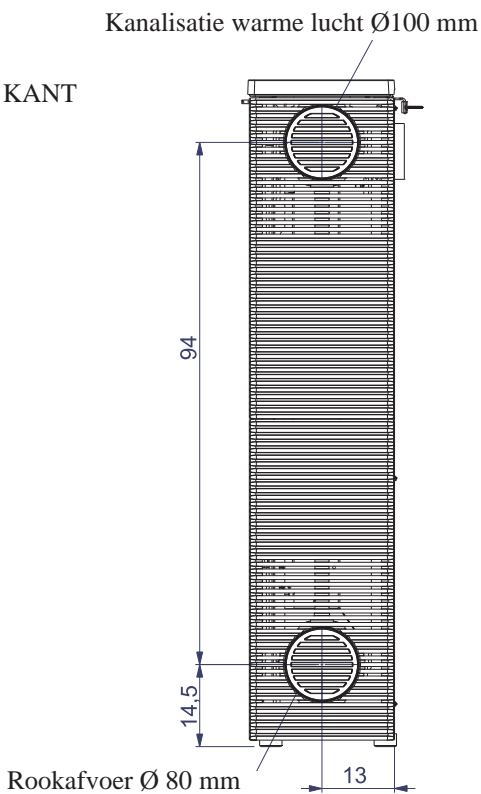

PLAN

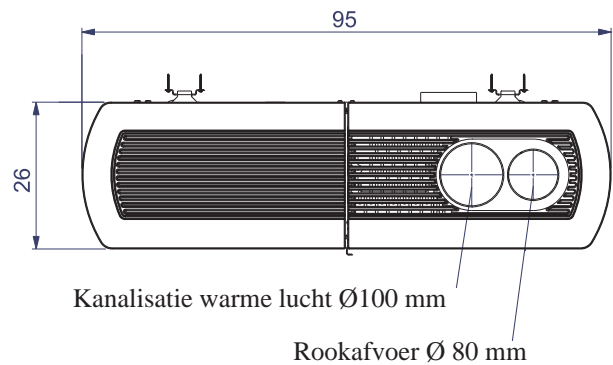

# ELEKTRONISCHE APPARATEN

LEONARDO® is een systeem dat de verbranding beschermt en regelt en een optimale functionering in elke omstandigheid waarborgt. Dankzij de twee sensoren die het drukniveau in de verbrandingskamer en de rooktemperatuur opmeten. Het opmeten en de optimalisering van de twee parameters vindt continu plaats zodat eventuele storingen in de functionering onmiddellijk gecorrigeerd kunnen worden. Het LEONARDO® systeem garandeert een constante verbranding door automatisch de trek aan de hand van de eigenschappen van de schoorsteen (bochten, lengte, vorm, doorsnede, enz.) en de omgevingsomstandigheden (wind, luchtvochtigheid, luchtdruk, installatie op grote hoogte, enz.) af te stellen. De installatienormen moeten in acht worden genomen.

Het LEONARDO® systeem is tevens in staat het soort pellet te herkennen en automatisch de toevoer ervan af te stellen zodat keer op keer het vereiste verbrandingsniveau gegarandeerd wordt.



## SCHALTPLAN

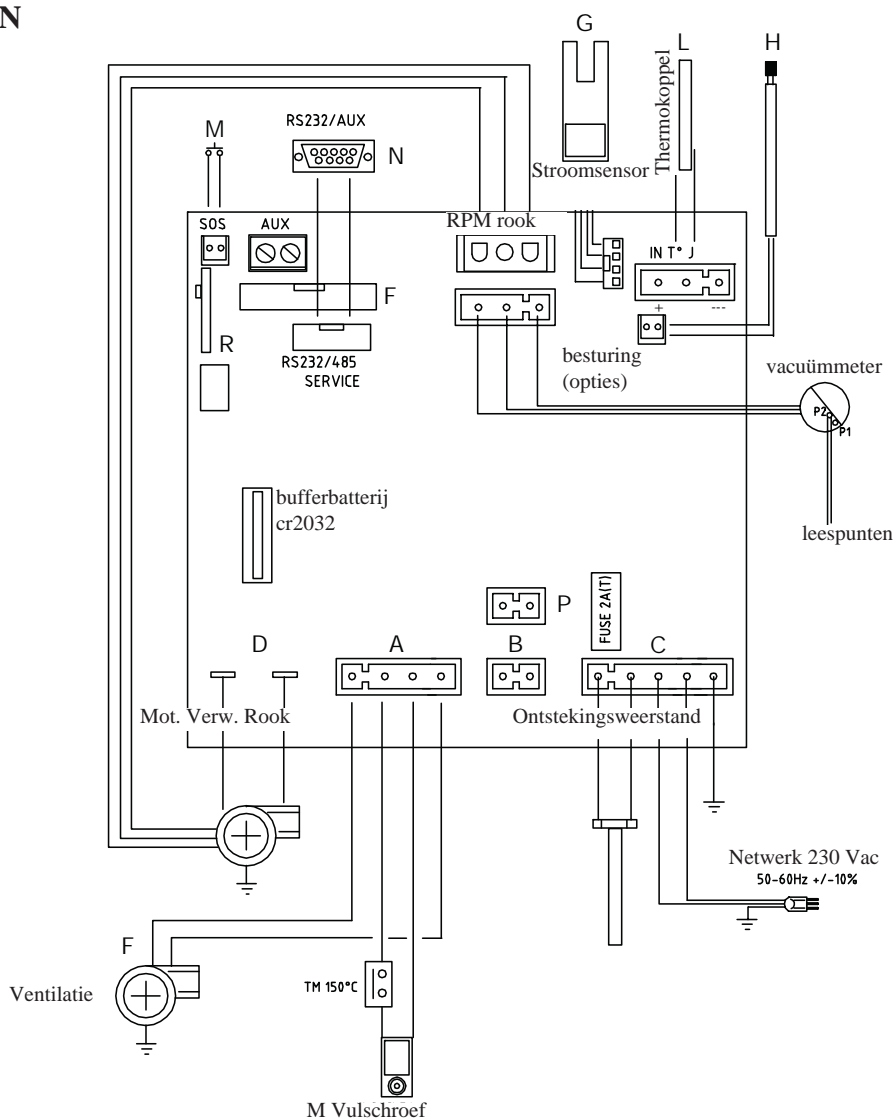

### SERIEPOORT

Op de AUX poort is het mogelijk om door de DEALER een optional voor de controle van het aansteken en uitdoven te laten installeren (bijv. telefoonschakelaar, omgevingsthermostaat), op de achterkant van de kachel. Kan worden aangesloten met de afzonderlijk leverbare brugverbinding (code 621240). De seriële uitgang is in de bekleding aan de linkerzijde aangebracht.

### BUFFERBATTERIJ

De elektronische kaart is voorzien van een bufferbatterij (type 3 Volt CR 2032). Een storing (geen defect van het product, maar verbonden aan de normale slijtage) wordt aangeduid met behulp van het bericht "Battery check" in het geval van. Neem voor verdere informatie hierover contact op met de Dealer die de 1ste ontsteking uitgevoerd heeft.

### SONDE OMGEVINGSTEMPERATUUR

Aan de achterkant van de kachel is de uitgang van de omgevingstemperatuur kabel met een lengte van 1m voorzien. De sonde, die u met de bijgevoegde steun aan de muur moet bevestigen, is aangesloten op de aansluitklem van de kabel.



# EIGENSCHAPPEN

TECHNISCHE EIGENSCHAPPEN		
Nominaal vermogen	9	kW
Rendement nominaal vermogen	94,1	%
Uitstoot CO (13% O <sub>2</sub> ) nominaal vermogen	0,015	%
Gewicht rook nominaal vermogen	5,8	g/s
Beperkt vermogen	2,8	kW
Rendement beperkt vermogen	96,2	%
Uitstoot CO (13% O <sub>2</sub> ) beperkt vermogen	0,021	%
Gewicht rook beperkt vermogen	2,1	g/s
Maximum overtemperatuur rook	150	°C
Minimum trek	12	Pa
Autonomie min/max	10 / 33	uur
Verbruik brandstof min/max	0,6 / 2	kg/h
Capaciteit reservoir	20	kg
Voor ruimtes van / tot*	235	m <sup>3</sup>
Gewicht met verpakking (staal/keramiek)	220	kg
Diameter afvoerpijp rook (mannelijk)	80	mm
Diameter luchtinlaatpijp (mannelijk)	40	mm

\* Het verwarmingsvolume is berekend een isolatie van het huis conform de Italiaanse wet 10/91, en verdere wijzigingen en met een warmteaanvraag van 33 Kcal/m<sup>3</sup> per uur.

\* Het is belangrijk ook rekening te houden met de plaats van de kachel in de te verwarmen ruimte.

## NB:

- 1) houd er rekening mee dat externe apparatuur de functionering van de elektronische kaart kan storen.
- 2) OPGELET: Laat het aansluiten van onderdelen onder spanning, onderhoud en/of nazicht uitsluitend door gespecialiseerde.

ELEKTRISCHE EIGENSCHAPPEN		
Voeding	230Vac +/- 10% 50 Hz	
Gemiddeld geabsorbeerd vermogen	120	W
Geabsorbeerd vermogen tijdens ontsteking	400	W
Frequentie afstandsbediening	radiogolven 2,4 GHz	
Beveiliging op elektronische kaart	Zekering 2AT, 250 Vac 5x20	

De hierboven vermelde gegevens zijn indicatief.

EDILKAMIN s.p.a. behoudt zich het recht voor zonder mededeling en naar onherroepelijk oordeel de producten te kunnen wijzigen.

## BESCHERMINGSINSTALLATIES

### • THERMOKOPPEL:

Bevindt zich op de rookafvoer en meet de temperatuur van de rook op. Controleert met behulp van ingestelde parameters de ontsteking, de functionering en de uitdoving van de haard.

### • LUCHTSTROOMSENSOR:

Geplaatst op het aspiratiekanaal, grijpt in als de stroom van de verbrandingslucht niet correct is waardoor dus depressieproblemen in het rookcircuit veroorzaakt worden. Hierdoor zal de kachel worden uitgeschakeld.

### • VEILIGHEIDSTHERMOSTAAT:

Grijpt in als de temperatuur in de kachel te hoog is. Blokkeert het laden van pellets waardoor de kachel uitgaat.

# INSTALLATIE

**Raadpleeg, voor zover dit niet uitdrukkelijk aangegeven staat, de wetgeving die in uw land van kracht is. Raadpleeg in Italië de norm UNI 10683 in combinatie met de regionale of ASL bepalingen. In het geval van een installatie in een appartementencomplex moet u van te voren de beheerder om toestemming vragen.**

## CONTROLE COMPATIBILITEIT MET ANDERE INSTALLATIES

De kachel mag **NOOIT** in een ruimte met extractoren, type B verwarmingsinstallaties en andere apparaten, die de correcte functionering in gevaar kunnen brengen, worden geïnstalleerd. Zie de norm UNI 10683.

## CONTROLE ELEKTRISCHE AANSLUITING (breng de stekkerdoos op een bereikbare plek aan)

De kachel is voorzien van een elektrische voedingskabel die op een 230 V 50 Hz stopcontact, het liefst voorzien van een magnetothermische schakelaar, moet worden aangesloten. Installeer een stroomonderbreker (schakelaar) voor de kachel als het stopcontact niet eenvoudig bereikt kan worden (ten laste van de klant). Spanningsvariëaties van meer dan 10% kunnen de kachel negatief beïnvloeden.

De elektrische installatie moet aan de normen voldoen; controleer met name de doeltreffendheid van de aarding.

Edilkamin acht zich niet verantwoordelijk voor storingen in de functionering als gevolg van een slecht functionerend aardcircuit.

De voedingslijn moet een doorsnede hebben die geschikt is voor het vermogen van de apparatuur.

## VEILIGE AFSTANDEN VOOR BRANDWERING

De kachel kan direct aan een gemetselde muur en/of een wand van gipsplaten bevestigd worden. In het geval van brandbare wanden (bijv. hout) moet u een passende isolatie van niet-brandbaar materiaal aanbrengen. Isoleer de rook afvoerleiding en de leiding voor de kanalisatie van de warme lucht aangezien ze erg warm worden. Elk element in de directe omgeving van de haard dat van brandbaar en/of hittegevoelig materiaal gemaakt is, moet op een minimum afstand van 40 cm geplaatst zijn of moet met isolerend en niet-brandbaar materiaal geïsoleerd worden; het is verboden materiaal op een afstand van minder dan 80 cm voor de kachel te plaatsen aangezien ze aan de uitstraling van de haard blootgesteld worden.

## LUCHTINLAAT

Het is noodzakelijk dat voor de toevoer van voldoende verbrandingslucht aan de achterkant van de kachel een lucht toevoeropening met een nuttige minimum doorsnede van 80 cm<sup>2</sup> aangesloten op de buitenlucht aanwezig is. De luchttoevoer moet worden aangesloten op de opening aan de achterkant van de kachel (zie pag. 99).

## ROOKAFVOER

**Het afvoersysteem mag uitsluitend door de kachel gebruikt worden (het is niet toegestaan dat de schoorsteen tevens voor andere installaties gebruikt wordt).**

De rookafvoer vindt plaats aan de hand van een opening met een doorsnede van 8 cm aan de achter-, boven- of rechter zijkant. De rookafvoer van de kachel moet met behulp van geschikte stalen of zwarte leidingen EN 1856 gecertificeerd. De leiding moet hermetisch afgesloten worden. Voor de dichting van de buizen en hun eventuele isolatie moet materiaal gebruikt worden dat bestand is tegen hoge temperaturen (siliconen of mastiek geschikt voor hoge temperaturen). Het enige horizontale deel mag tot 2 m lang zijn. Een maximum aantal van twee bochten van maximaal 90° (ten opzichte van de verticale lijn) is toegestaan. Het is noodzakelijk (als de afvoer niet naar een schoorsteen loopt) een verticaal stuk van minstens 1,5 m en een windscherm te installeren (referentie UNI 10683). Het verticale kanaal kan zowel intern als extern zijn. Als het rookkanaal zich in de buitenlucht bevindt, moet hij op passende wijze geïsoleerd zijn. Als het rookkanaal in een schoorsteen uitkomt, moet deze geschikt zijn voor vaste brandstoffen. Als de doorsnede groter is dan 150 mm, is het noodzakelijk hem te verkleinen door hier leidingen met een juiste doorsnede en gemaakt van passende materialen in aan te brengen (bijv. stalen leidingen met een doorsnede van 80 mm). De verschillende delen van het rookkanaal moeten geïnspecteerd kunnen worden. De schoorstenen en rookkanalen waar apparaten voor de verbranding van vaste brandstoffen op aangesloten zijn, moeten eenmaal per jaar geveegd worden (controleer of in uw land dit per wet geregeld is). Een onregelmatige controle en reiniging zorgen ervoor dat het gevaar voor schoorsteenbrand toeneemt. Voer in dit geval de volgende handelingen uit: voorkom het blussen met water; leeg de pelletstank; Neem na een brand contact op met gespecialiseerd personeel voordat u het apparaat weer aansteekt.

## TYPISCHE GEVALLEN

Afb. 1

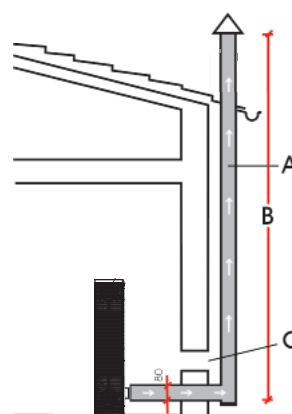

Afb. 2

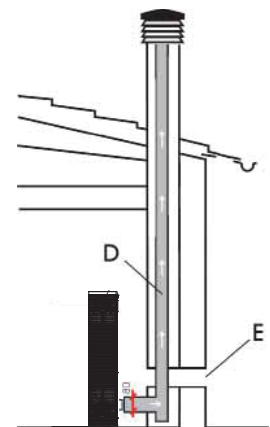

**A:** geïsoleerde stalen schoorsteen

**B:** minimum hoogte 1,5 m en in ieder geval boven de dakgoot.

**C-E:** luchttoevoer naar omgeving (minimum doorsnede 80 cm<sup>2</sup>)

**D:** stalen rookkanaal in een bestaande gemetselde schoorsteen.

## SCHOORSTEENPOT

De fundamentele eigenschappen zijn:

- interne doorsnede aan de onderkant gelijk aan de doorsnede van de schoorsteen
- doorsnede van de afvoer minstens tweemaal zo groot als de doorsnede van de schoorsteen
- bovenop het dak in de wind geplaatst buiten het bereik van refluxzones, boven de nokbalk en buiten het bereik van reflux gebieden.



# INSTALLATIE

## CIRCULATIE VAN WARME LUCHT

De warme lucht wordt door het rooster in de halve top rechts aan de installatieruimte afgegeven.

NANCY is voorzien van een kanalisatiesysteem waarmee u de warme lucht tegelijkertijd naar de installatieruimte en de aangrenzende ruimte kunt versturen.

U kunt de kachel op dergelijke wijze configureren dat de uitvoer van de te kanaliseren warme lucht op de top, aan de achterkant of aan de rechter zijde geplaatst is. Gebruik hiervoor de moffen (A - B) die zijn meegeleverd.

### AANSLUITING WARME LUCHT AAN DE BOVENKANT (Afb. 1)

- Verwijder het schot (C2 - afb. 1) dat in de apart geleverde deksel (C - afb. 1) is uitgesneden.
- Zet de apart geleverde verbindingsmof (A - afb. 1) vast met de schroeven.
- Hermonteer de deksel C
- Plaats de warme luchtleiding op de mof (A) en haal hem door de opening in deksel C.

### AANSLUITING WARME LUCHT AAN DE RECHTER ZIJKANT (Afb. 2)

- Demonteer de bestaande gietijzeren dop bovenaan op de zijkant.
- Demonteer het uitgesneden schot (D - afb. 2) van de metalen steun in de opening van de gietijzeren dop.
- Zet de verbindingsmof (A - afb. 2 apart geleverd) vast met de schroeven. Plaats de warme luchtleiding op de apart geleverde verbindingsmof (A - afb. 2) en haal deze door de opening in het gietijzeren element.
- In dit geval wordt de gietijzeren dop niet langer gebruikt.

### AANSLUITING WARME LUCHT AAN DE ACHTERKANT (Afb. 2-3)

- Demonteer het dekseltje op de uitgang aan de achterkant (E -afb.2) en zet hem in de nieuwe stand vast (E - afb. 3). Installeer de apart geleverde verbindingsmof (B -afb.3) en breng de warme luchtleiding aan.

### DISTRIBUTIE WARME LUCHT AFSTELLEN

De verspreiding van de warme lucht kunt u met de hand regelen met behulp van de hendel L onder de halve top van gietijzer links bovenaan (afb. 4).

**N.B.** Verwijder de verzegeling (I-afb.4) om de bedieningshendel te kunnen gebruiken.

U kunt de warme lucht naar de installatieruimte (hendel helemaal rechts geplaatst), naar de nabijgelegen ruimte (hendel helemaal links geplaatst) of gedeeltelijk naar de beide ruimtes (hendel in het midden geplaatst) sturen.

Voor de kanalisatie van de warme lucht is een optionele KIT 8 verkrijgbaar (zie pag. 105).

**N.B.:**

- 1) **Isoleer de leiding waar de warme lucht doorheen stroomt om dispersie te vermijden.**
- 2) **Vermijd zoveel mogelijk bochten op de warme luchtleiding.**
- 3) **We raden u aan een kanalisatie met een max. lengte van 3 m en maximaal 2 bochten te maken.**



Afb. 1

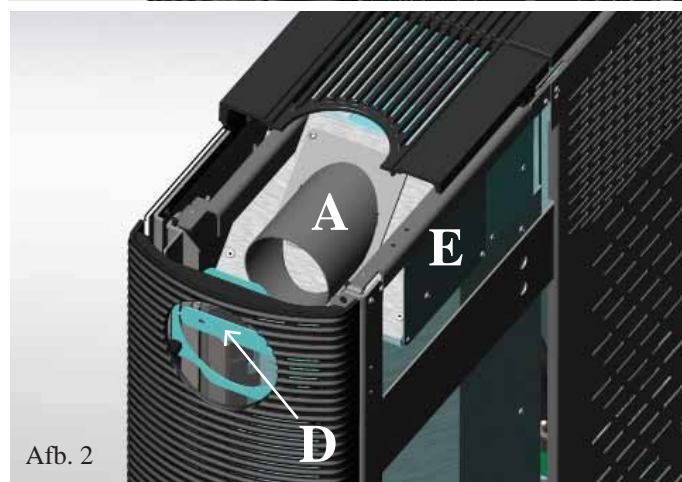

Afb. 2

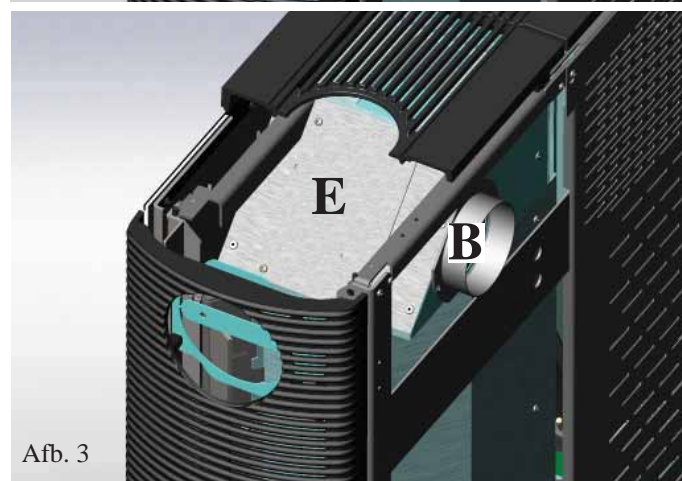

Afb. 3

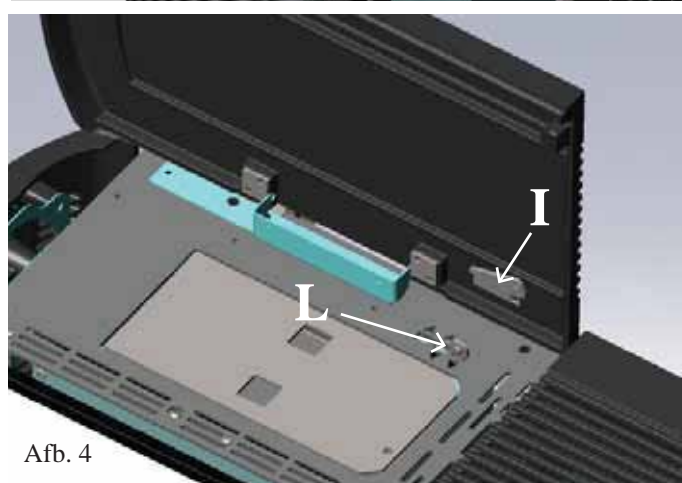

Afb. 4



# INSTALLATIE

## ROOKAFVOER

NANCY zijn gereed om op de rook afvoerleiding aan de boven-, achter- of zijkant aangesloten te worden.

Op het moment van de levering is de kachel geconfigureerd voor de aansluiting van de rook afvoerleiding aan de bovenkant.

### AANSLUITING ROOK AFVOERLEIDING AAN DE BOVENKANT

Voor de verbinding brengt u een roestvrijstalen rookkanaal met een diameter van 8 cm (niet meegeleverd) aan de bocht (G) van de kachel. Dit verbindingselement is bereikbaar door de glazen deur rechts te openen (afb. 5).

N.B.: Op de bocht (G) is ook een reiniging controleluik (H) aanwezig.

Gebruik in dit geval de apart geleverde voorgesneden deksel (C - afb. 1 op pag. 103) door het schot C2 te verwijderen en op de plaats van de niet-voorgesneden deksel aan te brengen.

**P.S. Voor het vastzetten van de aansluit bocht aan de pijp voor de rookafvoer dient u de rode silicone voor hoge temperaturen die gratis meegeleverd wordt te gebruiken.**

### AANSLUITING ROOK AFVOERLEIDING AAN DE ACHTERKANT

• Draai de klemring (F - afb. 5) van de bocht los en draai deze 90°.

• Sluit het roestvrijstalen rookkanaal met een diameter van 8 cm aan en haal hem door de opening aan de onderkant van het plaatstalen achterpaneel.

**P.S. Voor het vastzetten van de aansluit bocht aan de pijp voor de rookafvoer dient u de rode silicone voor hoge temperaturen die gratis meegeleverd wordt te gebruiken.**

### AANSLUITING ROOK AFVOERLEIDING AAN DE ZIJKANT

• Demonteer de bocht (G - afb.6)

• Demonteer de bestaande gietijzeren dop onderaan op de zijkant.

• Demonteer het uitgesneden schot van de metalen steun in de opening van de gietijzeren dop

• Breng het roestvrijstalen rookkanaal met een diameter van 8 cm aan op de verbindingsmof (F - afb. 7) door hem door de opening van gietijzer te halen.

• In dit geval wordt de gietijzeren dop niet langer gebruikt.

• De elleboog (G) kan aan de buitenkant voor het opvangen van de condens gebruikt worden.

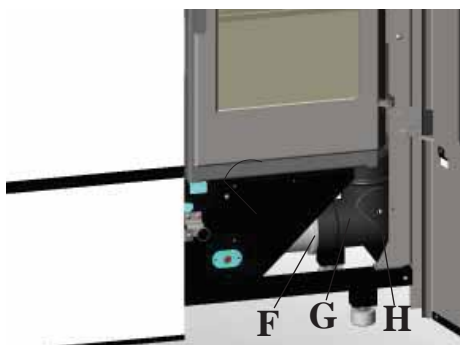

Afb. 5

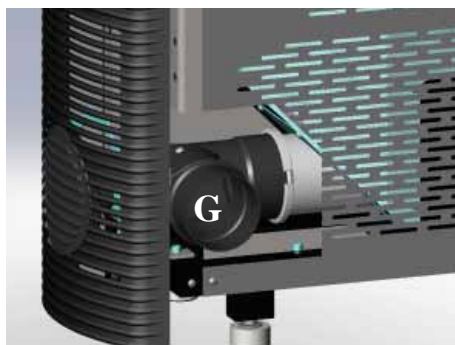

Afb. 6



Afb. 7

## LUCHTINLAAT

Het is noodzakelijk dat achter de kachel een luchttoevoer aangesloten op de buitenlucht met een nuttige doorsnede van 80 cm<sup>2</sup> voor voldoende verbrandingslucht wordt aangebracht.

Aan de achterkant van de kachel is een opening (U - afb. 9) aangebracht waar de leiding op aangesloten moet worden.

Open het linker deurtje (afb. 8), haal de flexibele leiding (T) los van de steun (S) en haal hem door de opening (U) in het achterpaneel van de kachel.

Sluit de externe luchttoevoer hier op aan zodat de verbinding met de buitenlucht is gelegd.

De leiding van de externe luchttoevoer moet minder dan 1 m lang zijn, mag geen bochten bevatten en moet eindigen met een deel dat 90° naar beneden gedraaid is of moet voorzien zijn van een windscherm.

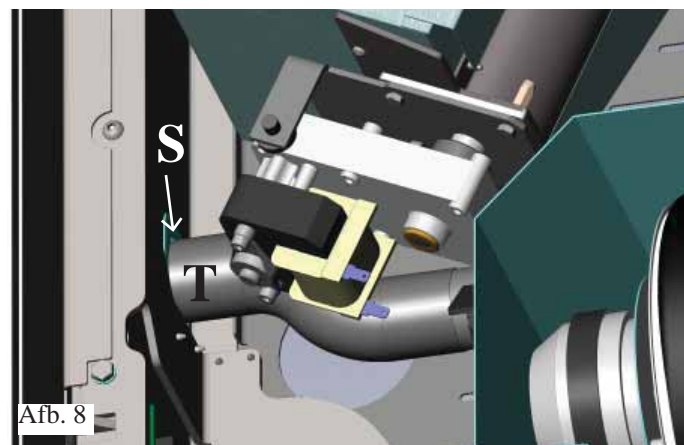

Afb. 8

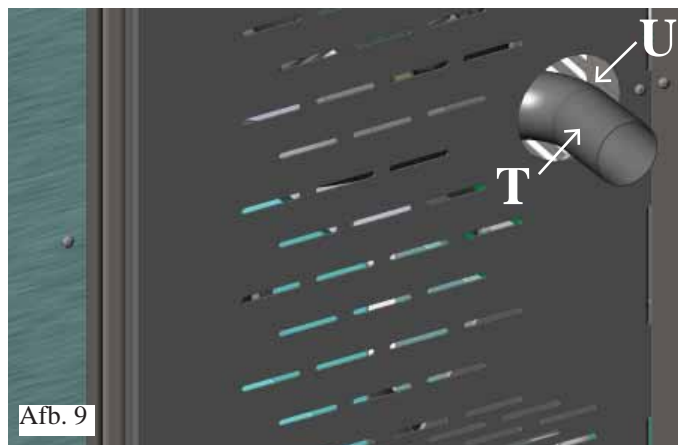

Afb. 9

# INSTALLATIE

## KIT 8 (CODE 297360)

**N.B.: DEMONTEER VOOR DEZE HANDELING HET BOVENSTE GIETIJZEREN ZIJPANEEL. HET BEGIN VAN DE FLEXIBELE LEIDING MOET HELEMAAL “UITGEREKT” WORDEN ZODAT DE INTERNE DOORSNEDE AANZIENLIJK GROTER WORDT. DIT VEREENVOUDIGT DE AANSLUITING.**

- Bepaal de plaatsing van de kachel ten opzichte van de muur (afb. a)
- Activeer de bedieningshendel voor de kanalisatie van warme lucht (zie pag. 103).
- Plaats de kachel in de definitieve stand en bevestig hem met behulp van de bijgevoegde haakbeugels (A) en de beugels (B) aan de muur of maak gebruik van andere systemen die de stabiliteit van de kachel waarborgen (afb. 2) .
- Verleng de aluminium buis (2 - Afb 1) voor de kanalisatie van warme lucht zonder dat u hem op de opening van de kachel aansluit.
- Sluit de aluminium leiding aan op de warme lucht afvoeropening (A).
- Installeer de uitvoer (3) en de bijbehorende aluminium buis (2).

Isoleer de leiding waar de warme lucht doorheen stroomt om dispersie te vermijden.

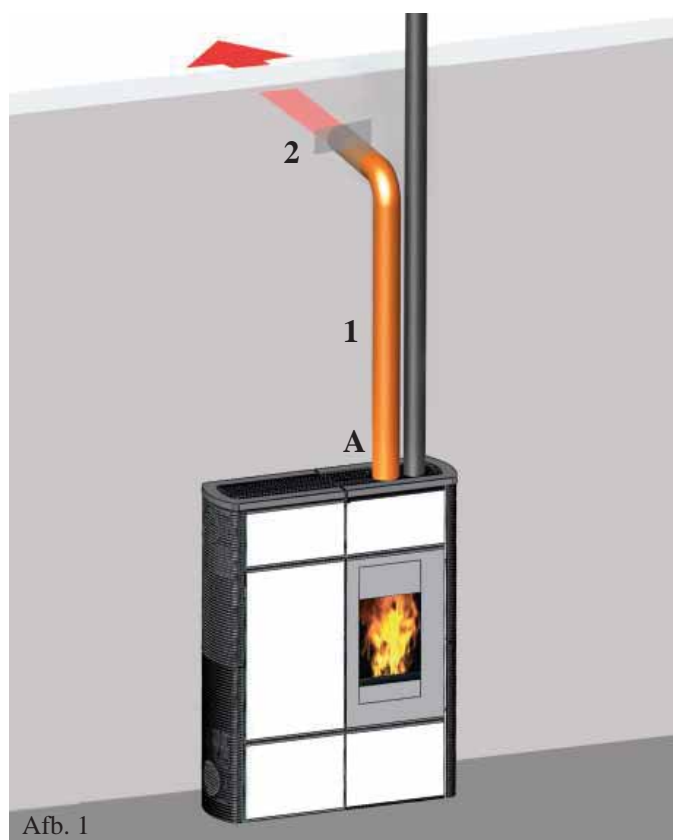

KIT 8	n°	code
Klemring buizen	2	46160
Buis Ø 10	1	162520
Opening	1	293430

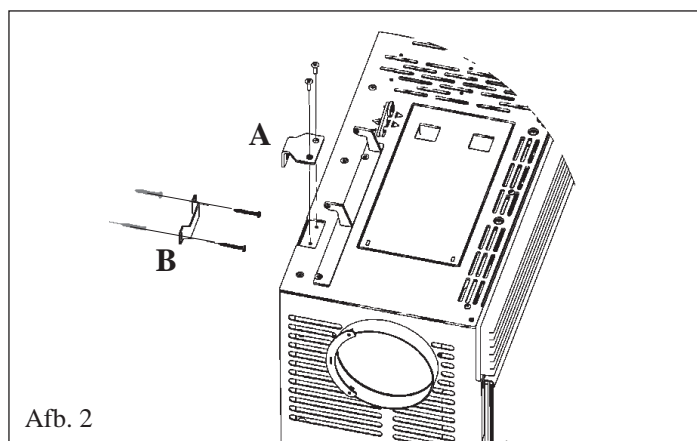

## VOORBEELDEN VOOR DE KANALISATIE VAN WARMELUCHT EN ROOKAFVOER



# GEBRAUCHSANWEISUNGEN

## 1ste Ontsteking/Test ten laste van de geautoriseerde dealer Edilkamin

De inbedrijfstelling moet uitgevoerd worden zoals voorgeschreven door de norm UNI 10683 punt 3.21

Deze norm duidt aan welke controlewerkzaamheden moeten uitgevoerd worden om de correcte werking van het systeem te garanderen.

## Gebruiksaanwijzingen

Voor de 1ste Ontsteking is het noodzakelijk dat u zich wendt tot uw plaatselijk erkende Edilkamin Dealer, welke de kachel naar aanleiding van het soort pellets en de installatieomstandigheden zal ijkken en de garantie in werking zal laten treden. Tijdens de eerste ontstekingen is het mogelijk dat u een lichte verflucht ruikt. Dit zal binnen korte tijd verdwijnen.

Voor het ontsteking is het hoe dan ook noodzakelijk het volgende te controleren:

- De correcte installatie.
- De elektrische voeding.
- De hermetische afsluiting van het deurtje (interne deur rechts).
- De reiniging van de vuurhaard.
- De stand-by weergave op het display (datum, vermogen of knipperende temperatuur).

## Pellets aan de tank toevoegen

Voor toegang tot de tank, open de gietijzeren halve top links (A - afb.1) en verwijder de onderliggende deksel (B - afb. 2).

### N.B.:

- 1) begeleid de halve top voorzichtig tijdens het openen en het sluiten.
- 2) maak gebruik van de speciaal geleverde handschoen als u pellets aan de kachel toevoegt terwijl hij brandt en dus warm is.

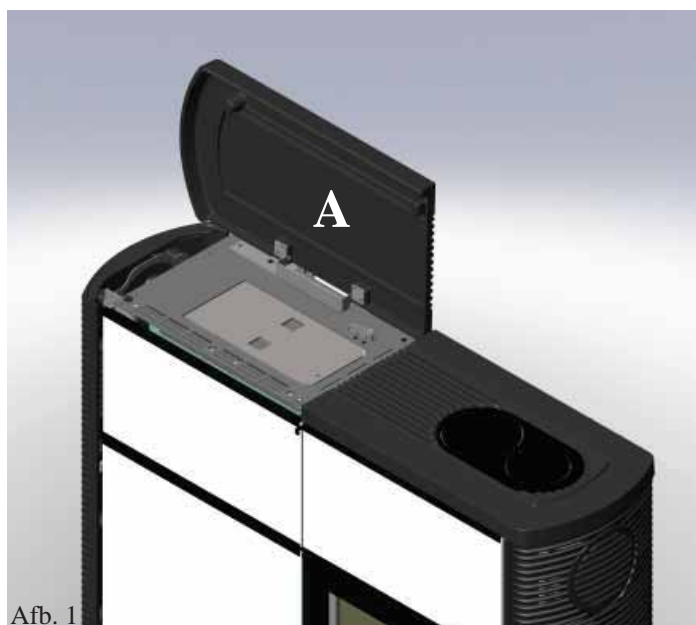

Afb. 1

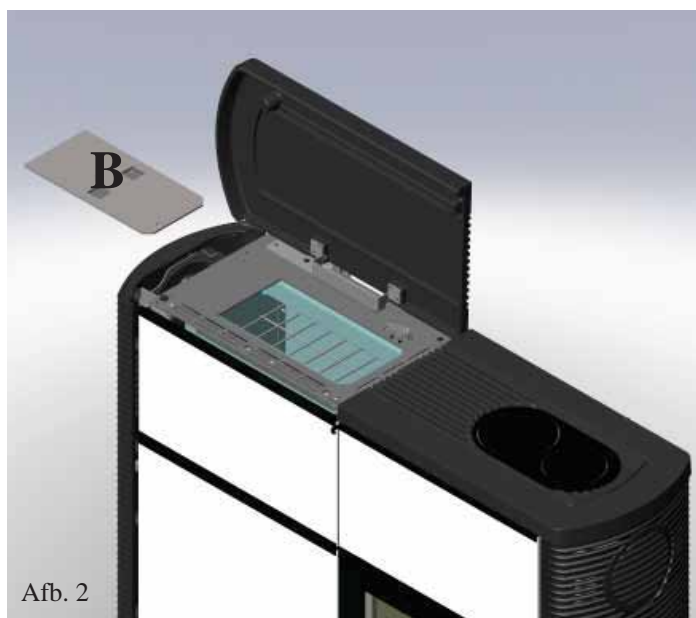

Afb. 2

## OPMERKING betreffende de brandstof.

NANCY zijn ontworpen en geprogrammeerd voor de verbranding van pellets houtpellets 6 mm diameter.

Pellets is een brandstof in de vorm van kleine cilinders verkregen door het samenpersen van zaagsel, heeft hoge waarden en bevat geen lijm of andere vreemde materialen. Houtpellets worden verkocht in zakken van 15 Kg. Om de functionering van de kachels niet in gevaar te brengen is het noodzakelijk dat u hier GEEN andere materialen in verbrandt. Het gebruik van andere materialen (samengeperst hout) kan door laboratoriumtests worden aangetoond en zorgt ervoor dat de garantie te vervallen komt. Edilkamin heeft de producten op dusdanige ontworpen, getest en geprogrammeerd dat de beste prestaties verkregen worden door het gebruik van houtpellets met de volgende eigenschappen:

**doorsnede : 6 millimeter**

**maximum lengte : 40 mm**

**maximum vochtigheid : 8 %**

**calorisch rendement : minstens 4300 kcal/kg**

Het gebruik van pellets met andere eigenschappen vereist een nieuwe ijking van de kachels, overeenkomstig met de ijking die de Dealer op het moment van de 1ste ontsteking uitvoert. Het gebruik van ongeschikte pellets kan leiden tot: een afname van het rendement; storingen in de functionering; blokkeringen wegens verstoppingen, bevuild glas, onverbrande stoffen, ... Een eenvoudige analyse van de pellets kan visueel worden uitgevoerd:

**Goede kwaliteit:** glad, regelmatige lengte, niet erg stoffig.

**Slechte kwaliteit:** met barsten in de lengte en overdwars, zeer stoffig, zeer variabele lengtes en aanwezigheid van vreemde lichamen.

# GEBRUIKSAANWIJZINGEN

## AFSTANDSBEDIENING

Hiermee kunnen alle functies beheerd worden.

### Legenda toetsen en display:

 : in- en uitschakeling (om van stand by naar actief te gaan)

+/- : toename / afname van de verschillende afstellingen

A : om de Automatische werking te kiezen

M : om de Manuele werking te kiezen en naar de controlemenu's en de programmering te gaan.



- knipperende icoon: afstandsbediening zoekt net  
- vaste icoon: aansluiting net actief



toetsenbord geblokkeerd (druk op "A" en "M" in parallel voor een paar seconden te vergrendelen of ontgrendelen de toetsenbord)



batterij op (3 alkaline batterijen mini stilo)



programmering actief



alfanumerieke display bestaande uit 16 cijfers in twee rijen elk bestaand uit 8 cijfers



- knipperend icoon: kachel in ontstekingsfase  
- vaste icoon: kachel in werking



manuele afstelling  
(op de display verschijnt het bedrijfsvermogen)



automatische functie  
(op de display verschijnt de temperatuur)



Op de display verschijnt andere nuttige informatie behalve de iconen die hierboven werden beschreven.

### - Stand-by:

de omgevingstemperatuur (20°C verschijnt), de overblijvende pellet in Kg (15Kg in tank) het lopende uur (15:33).

### - Manuele werkfase:

het ingestelde vermogen wordt gevisualiseerd (Power 1), de omgevingstemperatuur (20°C), de pellet in Kg en de resterende autonomie (15Kg 21H).

### - Automatische werkfase:

de ingestelde temperatuur wordt gevisualiseerd (Set 22°C), de omgevingstemperatuur (20°C), de pellet in Kg en de resterende autonomie (15Kg 21H).

**DRUK DE TOETS NOOIT MEERDERE KEREN IN .**

N.B.: Het display kleurt zwart als de afstandsbediening een aantal seconden lang niet gebruikt wordt. Dit betekent dat de energiebesparende functie in werking getreden is. Het display licht weer op door middel van een druk op een willekeurige toets.

# GEBRAUCHSANWEISUNGEN

## Wormschroef vullen.

Bij het eerste gebruik of bij volledige lediging van de pellettank dient u voor het vullen van de wormschroef gelijktijdig de toetsen “+” en “-” van de afstandsbediening enkele seconden in te drukken; wanneer u de toetsen loslaat verschijnt het opschrift “LOAD”.

Deze handeling moet uitgevoerd worden voor de ontsteking indien de kachel uitdoofde omdat de pellet op was, leeg aan het einde van de handeling de haard voordat u hem ontsteekt.

Het is normaal dat in de tank wat pellet overblijft dat door de wormschroef niet kan opgezogen worden.

## Automatische ontsteking

Door twee maal op de toets , van de afstandsbediening te drukken met de kachel in standby start de ontstekingsprocedure en verschijnt het opschrift “START”. Gelijktijdig start het aftellen in seconden (van 1020 tot 0).

Voor de ontstekingsfase bestaat echter geen voorbepaalde tijd: de duur wordt automatisch beperkt indien de kaart het slagen van enkele testen bepaalt. Na ongeveer 5 minuten verschijnt de vlam.

## Manuele ontsteking

Wanneer de temperatuur onder 3°C daalt en de elektrische weerstand bij gevolg niet voldoende gloeit of tijdelijk niet werkt, kunnen aanmaakblokjes gebruikt worden.

Leg een aangestoken aanmaakblokje in de vuurpot, sluit de deur en druk op de  toets van de afstandsbediening.

## VERMOGENAFSTELLING

### • Manuele werking met afstandsbediening

Druk een keer op de toets “M” van de afstandsbediening wanneer de kachel in werking is. Op de display van de afstandsbediening wordt het opschrift “POWER P” gevisualiseerd (met indicatie van het momenteel vermogen).

Door op de toetse “+” of “-” neemt het bedrijfsvermogen toe of af (van “POWER P1” naar “POWER P5”).

### • Automatische werking met afstandsbediening

Door op de toets “A” te drukken, schakelt u over naar automatisch en moet u de temperatuur afstellen die u in de woonkamer wilt bereiken (om de temperatuur van 5°C naar 35°C in te stellen, moet u de toetsen “+” en “-” gebruiken).

De kachel zal het bedrijfsvermogen regelen om de ingestelde temperatuur te bereiken.

Indien een lagere temperatuur wordt ingesteld dan die van de woonkamer, blijft de haard in VERMOGEN 1.

## Uitdoving

Door met brandende kachel 2 keer op de toets  van de afstandsbediening te drukken, wordt de uitschakelingsprocedure op de display gestart en de aftelling gevisualiseerd, van 9 naar 0 (voor een totaal van 10 minuten). Deze fase bestaat uit:

- Onderbreking van de pellettoevoer.
- Maximum ventilatie.
- Motor voor het uitstoten van de rook op maximum bedrijf.

## Trek nooit de stekker uit gedurende de fase van uitdoving.

### Afstelling van het uurwerk

Door 2 keer op de toets “M” te drukken, gaat u naar het menu van het “CLOCK” waar u het uurwerk van de elektronische kaart kunt instellen. Door vervolgens op de toets “M” te drukken, verschijnen achtereenvolgens de volgende afstelbare items: Dag, Maand, Jaar, Uur, Minuten, Dag van de week.

Het opschrift “SAVE??”, te bevestigen met “M”, laat toe te controleren of de uitgevoerde handelingen correct zijn alvorens te bevestigen (vervolgens wordt op de display het opschrift Opgeslagen gevisualiseerd).



# GEBRAUCHSANWEISUNGEN

## Programmering wekelijks uur

Door op de afstandsbediening 2 seconden op de toets “M” te drukken, gaat u naar de afstelling van het uurwerk en door op de toets “+” te drukken, gaat u naar de programmering van het wekelijks uur, op de display gemeld door “PROGRAMM. ON/OFF”.

Met deze functie kan voor elke dag van de week een aantal ontstekingen en uitdovingen ingesteld worden (maximum drie per dag). Wanneer u via de toets “M” bevestigt, verschijnt een van de volgende mogelijkheden: NO PROG ( geen programma ingesteld)

DAILY PROGRAM (een enkel programma voor alle dagen)

WEEKLY PROGRAM (specifiek programma voor elke afzonderlijke dag)

Met de toetsen “+” en “-” kunt u van het ene naar het andere programma gaan.

Door de optie “DAILY PROGRAM” via de “M” toets te bevestigen, gaat u naar de keuze van het aantal u it te voeren programma’s (ontsteking/uitdoving) per dag.

Door de optie “DAILY PROGRAM” te gebruiken zal/zullen het/de programma(s) hetzelfde/dezelfde zijn voor alle dagen van de week. Door vervolgens op de toets “+” te drukken, kan het volgende gevisualiseerd worden:

- No progr.

- 1° progr. (een ontsteking en een uitdoving per dag), 2° progr. (idem), 3° progr. (idem)

Gebruik de toets “-” om ze in tegenovergestelde zin te visualiseren.

Indien u “1° programma” kiest, wordt het uur van de ontsteking gemeld.

Op de display verschijnt: 1 “ON” uur 10; met de toets “+” en “-” wordt het uur gewijzigd en met de toets “M” wordt bevestigd.

Op de display verschijnt: 1 “ON” minuten 30; met de toets “+” en “-” worden de minuten gewijzigd en met de toets “M” wordt bevestigd. Voor de te programmeren uitdovingen moet u op dezelfde wijze te werk gaan en ook voor de volgende ontstekingen of uitdovingen.

Bevestig met de toets “M” wanneer het opschrift “SAVE??” op de display verschijnt.

Na de bevestiging van “WEEKLY PROGRAM” moet de dag gekozen worden waarin de programmering moet uitgevoerd worden : 1 Ma ; 2 Di; 3 Wo; 4 Do; 5 Vs; 6 Za; 7 Zo

Eens de dag via de toetsen “+” en “-” werd gekozen en met de toets “M” werd bevestigd, kan de programmering voortgezet worden, op dezelfde wijze waarmee een “DAILY PROGRAM” wordt uitgevoerd. Voor elke dag van de week kunt u kiezen of een programmering moet geactiveerd worden en het aantal ingrepen en het uur van de ingrepen kiezen. Bij een fout kan zonder op te slaan op elk ogenblik de programmering verlaten worden door op de toets  te drukken.

Op de display zal “NO SAVE” verschijnen.

## Wijziging pellet lading

Druk te toets “M” van de afstandsbediening twee seconden lang in en loop met de toetsen “+” en “-” langs de aanwijzingen op het display. U komt de omschrijving “Gebruikersmenu” tegen. Zodra u uw keuze bevestigt zal het opschrift “ADJ PELLET en ADJ-TIRAGGIO” worden weergegeven. Stel “Autoreg. ON” in. Het systeem zal automatisch de pellettoevoer regelen. Stel “Autoreg. OFF” in als u handmatig de pellettoevoer wilt regelen door de toevoer in percentages (+/- 30%) te variëren.

Door deze functie met de menu-toets te bevestigen, gaat u naar de afstelling van de pelletlading. Een afname van de ingestelde waarde betekent een beperking van de pelletlading, een toename van de waarde betekent een grotere pelletlading.

Deze functie kan nuttig blijken wanneer u het type pellet verandert waarvoor de kachel werd afgesteld en er dus een correctie van de lading nodig is. Indien deze correctie niet voldoende is, moet u een geautoriseerd dealer Edilkamin raadplegen om een nieuwe afstelling uit te voeren.

Opmerking betreffende de variabiliteit van de vlam: Eventuele variaties van de vlamstaat hangen af van het soort pellet dat gebruikt wordt, een normale vlamvariabiliteit bij vaste brandstof en de automatische regelmatige schoonmaak.

(NB:deze schoonmaak vervangt het stofzuigen NIET, dat met koude kachel door de gebruiker moet uitgevoerd worden).

## SIGNALERING RESERVE

De kachel is voorzien van een elektronische functie voor het bepalen van de overblijvende hoeveelheid pellet in de tank.

Het detectiesysteem, geïntegreerd in de elektronische kaart laat toe op het even welk ogenblik te controleren binnen hoeveel uren het pellet op is en hoeveel kg pellet overblijft.

Het is belangrijk voor de correcte werking van het systeem dat gedurende de eerste ontsteking (ten laste van de dealer) de volgende procedure wordt uitgevoerd.

# GEBRAUCHSANWEISUNGEN

## Systeme pelletreserve

Alvorens het systeem te activeren, is het noodzakelijk in de tank een zakje pellet te laden de kachel te gebruiken de geladen brandstof op is. Dit dient om het systeem kort te testen.

Nadien kan de tank volledig gevuld worden en kan de kachel in werking gesteld worden.

Gedurende de werking, wanneer het mogelijk is een volledige zak van 15 kg te laden, zal op de display knipperend het opschrift "RESERVE" verschijnen.

Nadat een zak pellet werd geladen, is het noodzakelijk de uitgevoerde lading van 15 kg in het geheugen op te slaan.

Ga hiervoor als volgt te werk:

1. druk op de toets "M" (ong. 3-4 seconden) tot het opschrift "CLOCK" verschijnt.
2. druk op de toets "+" tot het opschrift "RESERVE" verschijnt.
3. druk op de toets "M" tot het volgende scherm verschijnt,

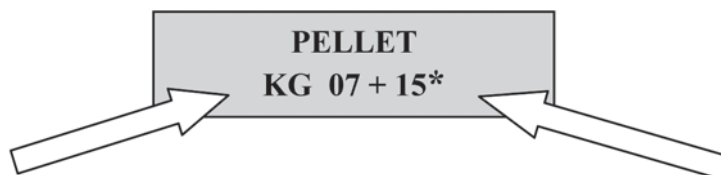

breng vervolgens met de toets "+" het cijfer (\*) naar de waarde van de geladen pellet (15 kg in bovenstaand geval)

4. druk op de toets "M" om te bevestigen

5. druk op de toets  om te verlaten.

Nadat de hierboven beschreven handelingen werden uitgevoerd, zal het systeem na verbruik van de 15 kg opnieuw knipperend het opschrift "RESERVE" doen verschijnen.

Vervolgens moeten de handelingen van punt 1 tot punt 5 herhaald worden.

## NOODDRUKKNOP

Indien de afstandsbediening defect is, kunt u naar de basisfuncties gaan via de rode nooddrukknop die zich links onder de buitendeur bevindt (zie fig.7).

De drukknop een of meerdere keren in om de gewenste functie te activeren:

### 1. MET KACHEL UIT

door 2 keer op de rode drukknop te drukken gaat hij aan.

### 2. MET KACHEL AAN

door 2 keer op de rode drukknop te drukken gaat hij uit.

### 3. MET KACHEL AAN

door in manueel op de rode drukknop te drukken, gaat u van P1 tot P3.

### 4. MET KACHEL AAN

door in automatisch op de rode drukknop te drukken, gaat u van 5°C tot 30°C.

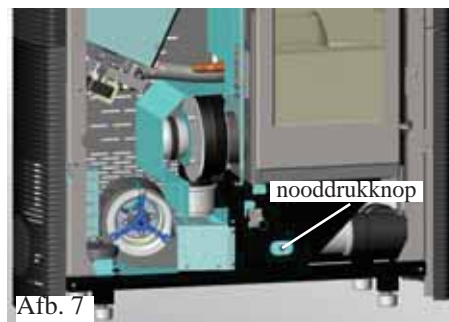

Afb. 7

## ANTENNE

De kachel dialogiseert met de afstandsbediening middels radiogolven. Het radiosignaal wordt door de afstandsbediening ontvangen via een kleine antenne die zich onder de externe deur bevindt (zie Afb.7).



## GEbruikersinformatie

In overeenstemming met het artikel 13 van het Italiaanse wetsbesluit 25 juli 2005, nr. 151 "Tenuitvoerlegging van de Richtlijnen 202/95/EG, 2002/96/EG en 2003/108/EG met betrekking tot de beperking in het gebruik van gevaarlijke stoffen in elektrische en elektronische apparatuur, alsmede de afvalverwerking". Het symbool met de doorgehaalde vuilniston op de apparatuur of op de verpakking geeft aan dat het apparaat aan het einde van zijn nuttig leven gescheiden van het overige afval verzameld moet worden. De gebruiker moet aan het einde van het leven de apparatuur dus naar speciale verzamelcentra voor de gescheiden inzameling van elektrisch en elektronisch afval brengen of moet hem bij de verkoper inleveren op het moment dat hij soortgelijke apparatuur aanschaft bij de verkoper.

# ONDERHOUD

Koppel het apparaat van de elektrische voeding los voordat u een willekeurige onderhoudswerkzaamheid uitvoert.

Regelmatig onderhoud vormt de basis een goede functionering van uw kachel.

De kachel kan niet correct functioneren als HET ONDERHOUD NIET VERRICHT WORDT.

De garantie is niet langer geldig in het geval van eventuele problemen gebonden aan nalatig onderhoud.

**OPEN HET LINKER DEURTJE VAN DE KACHEL VOOR EENVOUDIGE TOEGANG TOT DE ELEKTROMECHANISCHE ONDERDELEN. HET DEURTJE WORDT MET BEHULP VAN EEN SCHROEF IN DE GESLOTEN STAND GEBLOKKEERD. VERWIJDER DEZE SCHROEF UITSLUITEND IN HET GEVAL VAN EEN CONTROLE DOOR DE DEALER.**

## DAGELIJKS ONDERHOUD

**Handelingen die bij uitgedoofde, koude en van het lichtnet losgekoppelde kachel verricht moeten worden**

- Reinigen met behulp van een stofzuiger (zie de opties op pag. 115).
- Deze procedure vereist een aantal minuten per dag.
- Open het rechter deurtje, verwijder de haard (1 - afb. A) en gooi de resten in de aslade (3 - afb. C).
- **GOOI DE RESTEN NOOIT IN DE PELLETTANK.**
- Verwijder de bovenkant (2 - afb. B) en gooi de inhoud in de aslade (3 - afb. C).
- Verwijder de aslade en leeg hem (3 - afb. C) in een niet-brandbare houder (de as kan warme delen en/of gloeiend houtskool bevatten).
- Verwijder de vuurhaard of maak hem met behulp van een spateltje schoon, verwijder de eventuele verstoppingen uit de openingen aan de zijkanten.
- Verwijder de vuurhaard (1 - afb. C), schraap de wanden van de vuurhaard met het spateltje en verwijder eventueel vuil uit de sleuven.
- Zuig de ruimte van de haard uit en reinig de randen tussen de haard en de zitting.
- Falls erforderlich, die Scheibe reinigen (in kaltem Zustand).

**Zuig de warme as nooit op om schade aan de stofzuiger en brand in de woning te vermijden**



Afb. A

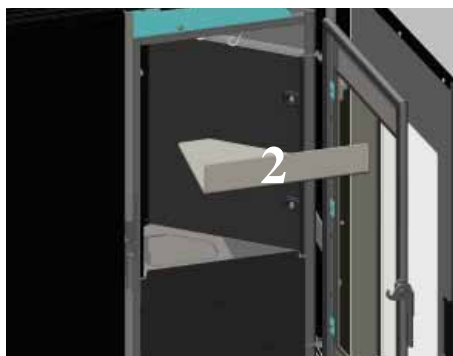

Afb. B

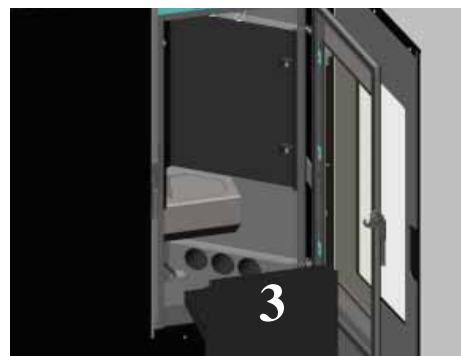

Afb. C

## WEKELIJKS ONDERHOUD

- Bestaat uit het reinigen van de vuurhaard (met rager) nadat u de aslade verwijderd heeft (3 - afb. C).
- Leeg de pellettank en zuig de bodem schoon.
- Gebruik de ragers (4 - afb. D), en zuig de 3 onderstaande leidingen (5 - afb. E) leeg
- Reinig de verbrandingskamer en de rookverwijderaar (6 - afb. E).

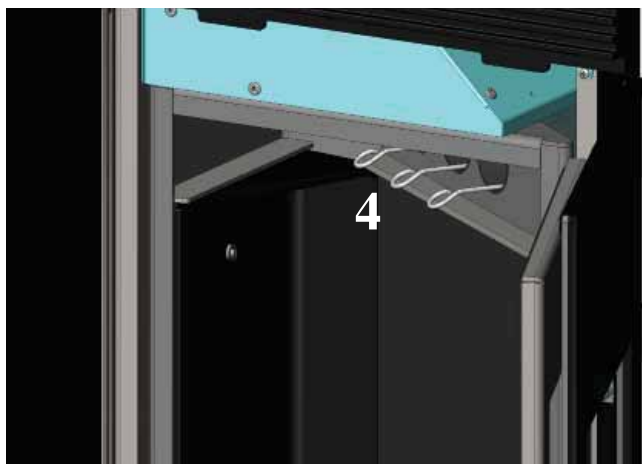

Afb. D

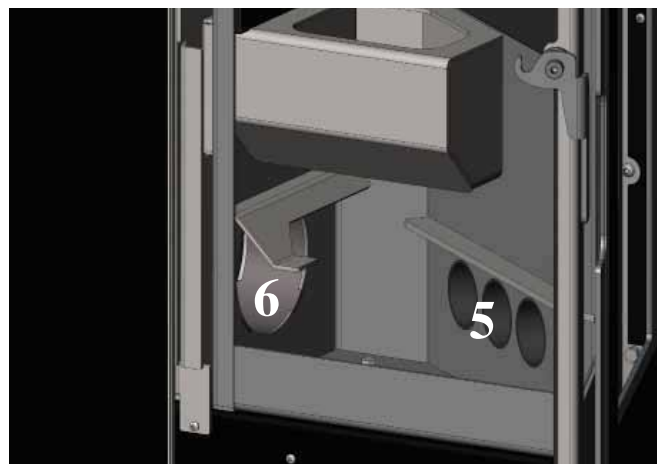

Afb. E

# ONDERHOUD

## SEIZOENSGEBONDEN ONDERHOUD (door uw Dealer)

Bestaat uit:

- Algehele reiniging van de binnen- en buitenkant
- Zorgvuldige reiniging van de warmteuitwisselbuizen
- Zorgvuldige reiniging en verwijdering van de afzettingen in de vuurhaard en de desbetreffende ruimte
- Reiniging van de ventilatoren, mechanische controle van de spelingen en de bevestigingen
- Reiniging rookkanaal (vervanging van de pakking op de rookafvoerleiding)
- Reiniging rookkanaal (zie wekelijkse reiniging)
- Reiniging van de ventilatieruimte voor rookverwijdering, reiniging stroomsensor, controle thermokoppel.
- Reiniging, controle en verwijdering van de afzettingen op de ontstekingsweerstand, indien noodzakelijk de weerstand vervangen
- Visuele reiniging van de elektrische kabels, de aansluitingen en de voedingskabel
- Reiniging pelletstank en controle speling vulschroef-reductiemotor
- De pakking van het deurtje vervangen
- Functioneringstest, vullen vulschroef, ontsteking, functionering 10 minuten lang en uitdoving.

In het geval u zeer regelmatig van de kachel gebruik maakt, raden we u aan om het rookkanaal eens in de 3 maanden te reinigen.

### LET OP!!!

Na de normale reiniging kan de **ONJUISTE** aansluiting van de bovenste vuurhaard (A) (afbeelding 1) op de onderste vuurhaard (B) (afbeelding 1) de functionering van de kachel in gevaar brengen.

Controleer, alvorens u de kachel ontsteekt, of de haarden op correcte wijze op elkaar zijn aangesloten, zie (afb. 2) en of op de steunranden geen as of onverbrande producten aanwezig zijn.

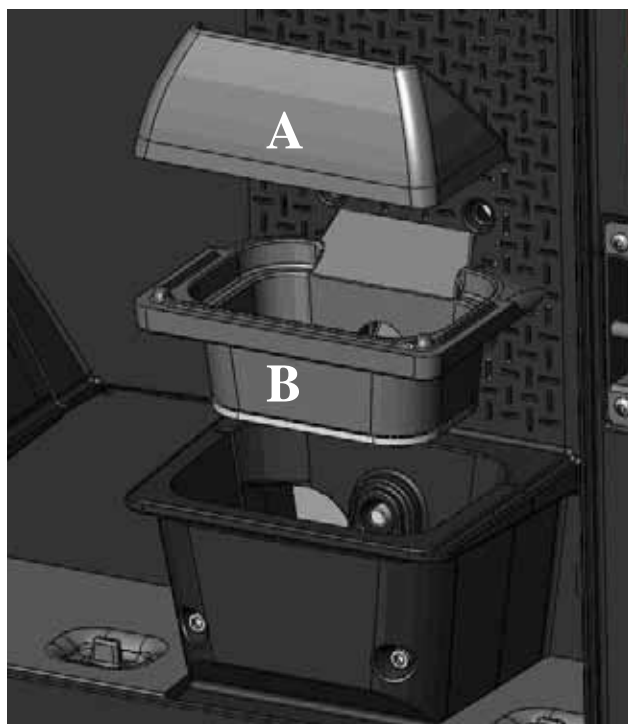

Afb. 1



Afb. 2

# MOGELIJKE STORINGEN

In dit geval komt de kachel automatisch tot stilstand en voert de uitdooffase uit. Op het display wordt een bericht met de reden voor het uitdoven weergegeven (zie hieronder de diverse signaleringen).

Haal tijdens het uitdoven wegens een blokkering de stekker nooit uit het stopcontact.

Bij blokkering moet eerst de doofprocedure uitgevoerd worden om de haard te kunnen ontsteken (600 seconden met geluidmelding). Druk vervolgens op de toets .

Ontsteek de kachel nooit zonder dat u de oorzaak van de blokkering vastgesteld en de vuurhaard GEREINIGD/GELEEGD heeft.

## SIGNALERING VAN DE MOGELIJKE OORZAKEN VAN DE BLOKKERINGEN, INDICATIES EN OPLOSSINGEN:

- 1) Signalering:** **Verific./air flow** (grijpt in wanneer de sensor onvoldoende brandbevorderende luchtstroming waarneemt).  
**Storing:** **doving door gebrek aan drukverlaging**  
De stroom kan onvoldoende zijn indien de deur is geopend, indien de deur niet perfect dicht is (bijvoorbeeld: pakking), indien er een probleem is met de afzuiging van de lucht of de afvoer van rook, indien het haardonderstel vuil is.  
**Handelingen:** Controleer:  
  - of de deur is gesloten;
  - het aanzuigkanaal van verbrandingslucht (schoonmaken en daarbij letten op de onderdelen van de luchtstro omsensor);
  - maak de luchtstroomsensor schoon met droge lucht (type voor computer toetsenbord);
  - de plaatsing van de kachel: de kachel mag niet tegen een muur leunen;
  - of het haardonderstel goed is teruggeplaatst en regelmatig wordt schoongemaakt (frequentie afhankelijk van het soort pellets);
  - het rookkanaal (schoonmaken);
  - de installatie (indien de installatie niet conform de normen is en ze verschillende bochten heeft, vindt geen goede rookafvoer plaats);Indien u denkt dat de luchtstroomsensor defect is, voer dan een koude test uit. Indien bijvoorbeeld bij gewijzigde omstandigheden of bij het openen van de deur, de waarde op het scherm niet verandert, dan is er een probleem met de sensor.  
  
**N.B.:** Het onderdruk-alarm kan eveneens optreden tijdens het aansteken, want de luchtstroomsensor begint 90 seconden na het begin van de ontsteekcyclus te meten.
- 2) Signalering:** **Verific./extract.:** (ingreep wanneer de sensor van de toeren voor rookuitstoot een afwijking detecteert)  
**Storing:** **Doving door daling van de rooktemperatuur**  
**Handelingen:**  
  - Controleer de werking van de rookuitstoot (aansluiting van de sensor voor de toeren) en de kaart (Dealer)
  - Controleer de reiniging van het rookkanaal;
  - Controleer het elektrische circuit en de aarding.
  - Controleer de elektronische kaart (Dealer)
- 3) Signalering:** **Stop/Flame:** (ingreep wanneer het thermokoppel een kleinere rooktemperatuur waarneemt dan de ingestelde waarde en dit interpreteert als afwezigheid van vlam)  
**Storing:** **Doving door daling van de rooktemperatuur**  
  - gebrek aan pellet
  - te veel pellet heeft de vlam gedoofd, controleer de kwaliteit van de pellets (Dealer)
  - de thermostaat greep in (valt zelden voor, hij grijpt slechts in bij overmatige rooktemperatuur) (Dealer)
- 4) Signalering:** **Block\_FI/NO Start:** (grijpt in indien in een maximum tijd van 15 minuten geen vlam verschijnt of de ontstekingstemperatuur niet werd bereikt).  
**Storing:** **Doving door niet correcte rooktemperatuur bij de ontsteking.**  
Onderscheid de volgende twee gevallen:  
**Er is GEEN vlam**  
**Handelingen:** Controleer: - de positie en netheid van het haardonderstel;  
  - de aanvoer van verbrandingslucht in het haardonderstel (Dealer);
  - de goede werking van de weerstand;
  - de omgevingstemperatuur (indien minder dan 3°C, gebruik dan een aanmaakblokje) en de vochtigheidsgraad. Probeer aan te steken met een aanmaakblokje (zie op pag. 108)**Er is een vlam maar, na de boodschap Start, verschijnt de boodschap Start Failed**  
**Handelingen:** Controleer (Dealer):  
  - de goede werking van het thermokoppel;
  - de geprogrammeerde ontstekingstemperatuur in de parameters.
  - Leeg de vuurpot en herhaal de ontsteking.
- 5) Signalering:** **Failure/Power:** (dit is geen defect van de kachel).  
**Storing:** **Uitdoven door gebrek aan elektrische energie**  
**Handelingen:** Controleer de elektrische aansluiting en eventuele spanningsvallen



# MOGELIJKE STORINGEN

- 6) **Signalering:** **Fault/RC:** (ingreep bij defect of ontkoppeld thermokoppel)  
**Storing:** **Uitdoving door defect of ontkoppeld thermokoppel**  
**Handelingen:**
- Controleer het soort pellets,
  - Controleer of de motor rookverwijderaar storingen vertoont
  - Controleer of het rookkanaal verstopt is
  - Controleer de correcte installatie,
  - Controleer de eventuele “drift” van de reductiemotor
  - Controleer of in de ruimte een luchttoevoer aanwezig is
- 7) **Signalering:** **smoke °C/high:** (uitdoving door te hoge temperatuur van de rook)  
**Storing:** uitdoven door overschrijding van de maximum temperatuur van de rook  
Een overmatige temperatuur van de rook kan afhankelijk zijn van: het type pellet, afwijking rookzuiging, verstopt rookkanaal, niet correcte installatie, “afwijking” van het drijfwerk.
- 8) **Signalering:** **“Battery check”**  
**Storing:** **De kachel wordt niet uitgeschakeld ondanks dat dit bericht op het display weergegeven wordt.**  
**Handelingen:** De bufferbatterij op de inbouwhaard moet worden vervangen (Dealer).
- 9) **Storing:** **Afstandsbediening werkt niet:**  
**Handelingen:**
- dichterbij de ontvanger van de kachel.
  - vervang met andere batterijen.
- 10) **Storing:** **Uitkomende lucht is niet warm:**  
**Handelingen:**
- reinig de warmtewisselaar vanuit de vuurhaard.
- 11) **Storing:** **Tijdens de ontstekingsfase “”springt de differentieelschakelaar” (Dealer):**  
**Handelingen:**
- controleer de vochtigheid van de ontstekingsweerstand
- 12) **Storing:** **Geen ontsteking:**  
**Handelingen:**
- reinig de vuurhaard.

## OPMERKING 1

Alle signaleringen blijven gevisualiseerd tot op de afstandsbediening de toets  wordt ingedrukt.

Ontsteek e haard niet alvorens het probleem geëlimineerd werd.

## OPMERKING 2

Nadat 1000 kg pellet verbruikt werden, verschijnt knipperend op de display “Mainten.”.  
De kachel werkt maar een buitengewoon onderhoud moet door de dealer uitgevoerd worden.

---

# CHECK LIST

---

## Te integreren met een complete bestudering van het technische blad

### Plaatsing en installatie

- De inbedrijfstelling door een erkende Dealer die het garantiebewijs en de onderhoudshandleiding overhandigd heeft.
- Ventilatie van de installatieruimte.
- Het rookkanaal/de schoorsteen worden uitsluitend voor de kachel gebruikt.
- Het rookkanaal heeft: maximaal 2 bochten  
en is maximaal 2 meter lang horizontaal.
- de schoorsteen steekt boven de refluxzone uit.
- de rookafvoerbuizen zijn gemaakt van passend materiaal (inox staal is aanbevolen).
- in het geval van de doorgang van mogelijk brandbare materialen (bijv. hout) zijn alle voorzorgsmaatregelen ter voorkoming van brand getroffen.

### Gebruik

- De gebruikte pellets hebben een goede kwaliteit en zijn niet vochtig.
- De vuurhaard en de asruimte zijn schoon en goed geplaatst.
- De deur is goed afgesloten.
- De vuurhaard bevindt zich in de speciale ruimte.

**ONTHOUD dat u de VUURHAARD UITZUIGT VOORDAT U DE KACHELAANSTEEKT**  
**Probeer de kachel nooit opnieuw aan te steken als dit eerder niet gelukt is. Leeg eerst de vuurhaard**

---

## OPTIES

---

### **TELEFOONSCHAKELAAR VOOR ONTSTEKING OPAFSTAND (code 281900)**

Het is mogelijk de kachel op afstand te laten ontsteken door uw Dealer te vragen een telefoonschakelaar op de seriële poort op de achterkant van de kachel aan te sluiten met behulp van het kabeltje (code 621240).

---

## REINIGINGSACCESSOIRES

---



GlassKamin  
(code 155240)

Handig voor de reiniging  
van het keramiekglas



Aszuiger  
zonder motor  
(code 275400)

Handig voor de  
reiniging van de haard.

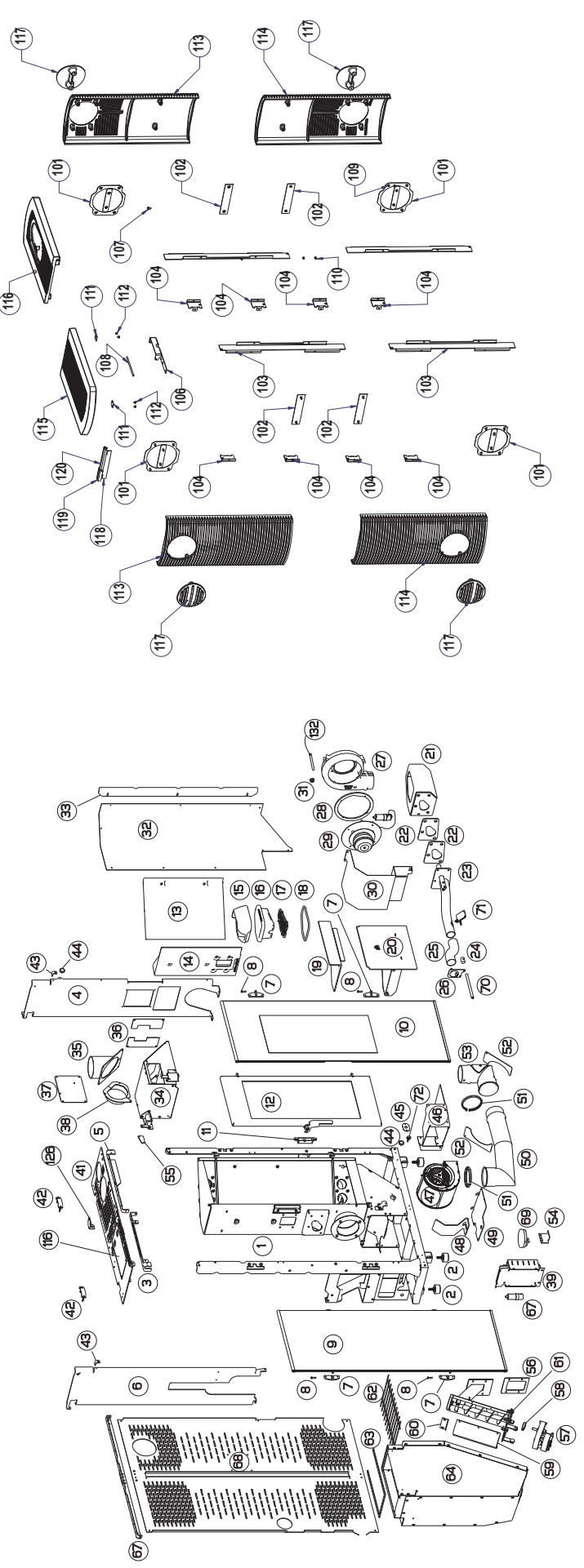
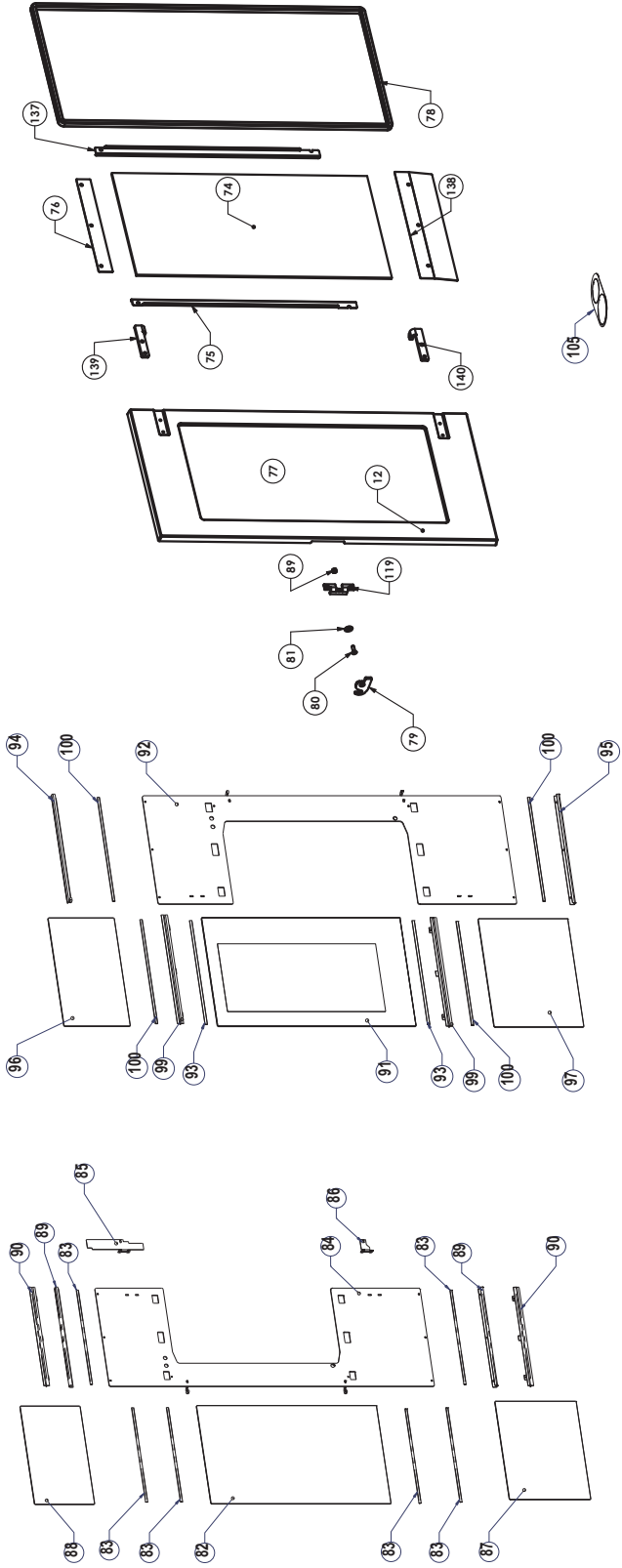
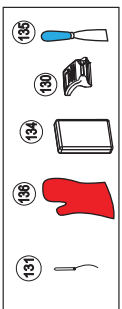

	ITALIANO	ENGLISH	FRANÇAIS	ESPAÑOL	DEUTSCH	NEDERLANDS	pz.
1	Struttura	Structure	Structure	Estructura	Strukturgesamtheit	Structuur	1
2	Piedino Ø40	Anti-vibration leg unit Ø40	Pied anti-vibration Ø40	Pie antivibrante Ø40	Vibrationshemmende Füßchen Ø40	Trillingswerend poetje Ø40	4
3	Traversa superiore anteriore sx	Upper left frontal cross-piece	barre transversale supérieure antérieure gauche	Travesaño superior anterior izqdo.	Querträger oben vorne links	Dwarsbalk boven L voor	1
4	Prima parete isolamento termico	First thermal insulation wall	première paroi d'isolation thermique	Primera pared aislamiento térmico	Erste Wand thermische Isolierung	Eerste wand thermische isolatie	1
5	Traversa superiore anteriore destra	Upper right frontal cross-piece	barre transversale supérieure antérieure droite	Travesaño superior anterior derecho	Querträger oben vorne rechts	Dwarsbalk boven R voor	1
6	Seconda parete isolamento termico	Second thermal insulation wall	deuxième paroi d'isolation thermique	Segunda pared aislamiento térmico	Zweite Wand thermische Isolierung	Tweede wand thermische isolatie	1
7	Cerniera regolabile	Adjustable hinge	Charnière réglable	Bisagra regulable	Einstellbares Scharnier	Verstelbare scharnier	4
8	Perno per cerniera antine	Pin for door hinge	pivot pour charnière petits volets	Perno para bisagra de las puertas pequeñas	Scharnierstift Türflügel	Scharnierpen deurtjes	6
9	Antina Sinistra Bianco Panna	Blanc crème left door	Porte droite blanc crème	Puerta derecha blanco crema	Rechte Ofentür cremeweißes	Rechts deur roomwit	1
9	Antina Sinistra Effetto Corten	Corten effect left door	Porte droite aspect corten	Puerta derecha efecto Corten	Rechte Ofentür Corten-Effekt	Rechts deur conteneffect	1
9	Antina Sinistra Effetto Legno	Wood effect left door	Porte droite aspect bois	Puerta derecha efecto leña	Rechte Ofentür Holz-Effekt	Rechts deur houteffect	1
10	Antina Destra Bianco Panna	Blanc crème right door	Porte gauche blanc crème	Puerta izquierda blanco crema	Linke Ofentür cremeweißes	Links deur roomwit	1
10	Antina Destra Effetto Corten	Corten effect right door	Porte gauche aspect corten	Puerta izquierda efecto Corten	Linke Ofentür Corten-Effekt	Links deur conteneffect	1
10	Antina Destra Effetto Legno	Wood effect right door	Porte gauche aspect bois	Puerta izquierda efecto leña	Linke Ofentür Holz-Effekt	Links deur houteffect	1
11	Aggancio maniglia	Handle locking	Accrochage poignée	Enganche manija	KupplungGriff	Vergrendeling klik	1
12	Antina focolare	Hearth door	petit volet foyer	Puerta pequeña hogar	Ofentür Feuerraum	Deurtje vuurhaard	1
13	Parete interna destra focolare	Right internal hearth wall	paroi interne droite foyer	Pared interna derecha hogar	Rechte Innenwand Feuerraum	Binnenkant rechts vuurhaard	1
14	Parete interna sinistra focolare	Left internal hearth wall	paroi interne gauche foyer	Pared interna izquierda hogar	Linke Innenwand Feuerraum	Binnenkant links vuurhaard	1
15	Cappello crogolo	Combustion chamber cap	chapeau du creuset	Tapa crisol	Ablage Brenntiegel	Kap haard	1
16	Crogolo completo	Combustion chamber	Creuset	Crisol	Brennkammerersatz	Haardonderstel	1
17	Griglia crogolo	Stainless steel grille for combustion chamber	Grille inox pour creuset	Rejilla inoxidable para crisol	Edelstahlgitter für Brenntiegel	Inox rooster vuurhaard	1
18	Guarnizione treccia Ø6 L=430	Braid Gasket Ø 6 L=430	garniture tressée Ø6 L=430	Junta trenza Ø6 L=430	Dichtung Geflecht Ø6 L=430	Gevlochten pakking Ø6 L=430	1
19	Cielino	Ceiling support	plafond	Parte superior	Decke	Bovenkant	1
20	Cassetto cenere	Ash pan	Tiroir cendres	Cajón cenizas	Aschenladen-Einheit	Asrooster	1
21	Portacrogolo	Hearth support	Porte-creuset	Portacrisol	Brenntiegelhalter	Steen vuurhaard	1
22	Guarnizione portacrogolo	Combustion chamber support gasket	garniture porte-creuset	Junta portacrisol	Dichtung Brenntiegelhalter	Pakking steun haard	2
23	Tubo aspirazione/accensione	Ignition and exhaust pipe	Tuyau allumage et aspiration	Tubo encendido y aspiración	Verbrennungsluftzuluhrrohr	ontstekings- en aanzuigbuis	1
24	Boccola fissaggio cartuccia	Cartridge fixing bush	Douille fixation cartouche	Casquillo fijación cartucho	Befestigungsbuchse Heizwiderstand	Bus patroonbevestiging	1
25	Tubo flessibile aria primaria	Primary flexible air pipe	tuyau flexible air primaire	Tubo flexible aire primario	Schlauch Primärluft	Tubo flessibile aria primaria	1
26	Innesto tubo aria primaria	Primary air pipe connection	branchement tuyau air primaire	Acoplamiento tubo aire primario	Schlauchanschluss Primärluft	Innesto tubo aria primaria	1
27	Chiocciola per estrattore fumi	Smoke outlet spiral	Limeçon fumées	Tornillo hembra humos	Rauchgasspirale	Rookspraaal	1
28	Guarnizione motore estrazione fumi	Smoke extraction motor gasket	garniture moteur extraction de fumées	Junta motor extracción de humos	Dichtung Motor Rauchabzug	Pakking motor rookverwijderaar	1
29	Estrattore fumi	Smoke extractor	Extracteur de fumées	Extractor de humos	Rauchabzugsgebläse	Rookverwijderaar	1
30	Carter di isolamento estrattore fumi	Smoke extractor insulation casing	carter d'isolation extracteur de fumées	Cáiser de aislamiento extractor de humos	Isolationsgehäuse Rauchabzugsgebläse	Behoeving isolatie rookverwijderaar	1
31	Gommino porta sonda fumi	Sensor holder pad	Petit bouchon en caoutchouc porte sonde	Tapón de goma porta sonda	Sondenhalterungs-Gummi	Ringetje bevestiging sonde	1
32	Convogliatore verticale	Vertical conveyor	convoyeur vertical	Transportador vertical	Vertikales Leitblech	Verticale buis	1
33	Profilo tenuta condotto aria calda	Hot air channel seal profile	profil d'étanchéité du conduit d'air chaud	Perfil hermeticidad conducto aire caliente	Dichtprofiel Warmluftleitung	Profiel afdichting kanaal warme lucht	1
34	Scatola canalizzazione	Channelling box	boîtier de canalisation	Caja de canalización	Kasten Kanalisenierung	Doos kanalisatie	1
35	Tubo canalizzazione sup/lat	Upp./Lat. channelling pipe	tuyau de canalisation supérieur/latéral	Tubo canalización sup/lat	Kanaliseningsrohr obent/seatl.	Leiding kanalisatie bovent/zij	1
36	Laminiero di compensazione prima parete isolante	First insulating wall compensation plate	toile nervurée de compensation première paroi isolante	Chapa de compensación primera pared aislante	Kompensationsblech erste Isolierwand	Compensatieplaatje eerste isolatiewand	2
37	Coperchio chiusura canalizzazione	Channelling closure cover	couvercle de fermeture canalisation	Tapa de cierre canalización	Verschlussdeckel Kanalisenierung	Sluikklep kanalisatie	1
38	Tubo canalizzazione posteriore	Rear channelling pipe	tuyau de canalisation postérieur	Tubo canalización posterior	Kanaliseningsrohr hinten	Leiding kanalisatie achter	1
39	Scheda elettronica	Electronic board	Carte électronique	Ficha electrónica	Elektronische Leiterplatte	Elektronisch kaart	1
41	Top con coperchio pellet	Pre-assembled cover with top	Top avec couvercle pré-assemblé	Encimera con tapa pre ensamblada	Vormonteerde afdekking mit/Deckel	Top met voorgeïmonteerde deksel	1
42	Kit fissaggio a parete	Wall mounting kit	kit de fixation murale	Kit fixation pared	Kit die Wandbevestiging	Kit muurbevestiging	1
43	Squadrella chiusura parete isolamento	Insulating wall closure bracket	équerre de fermeture de la paroi d'isolation	Escuadra cierre pared de aislamiento	Winkel Verschluss Isolierwand	Hoekbeugels afsluiting isolatiewand	2
44	Magnete Ø22	MagnetD.22	AimantD.22	ImánD.22	MagnetD.22	MagnetD.22	2
45	Squadrella fissaggio interruttore emergenza	Emergency switch fastening bracket	équerre de fixation de l'interrupteur d'arrêt d'urgence	Escuadra fijación interruptor de emergencia	Befestigungswinkel Notaus-Schalter	Hoekbeugel bevestiging noodschakelaar	1
46	Convogliatore inferiore	Lower conveyor	convoyeur inférieur	Transportador inferior	Unteres Leitblech	Buis onder	1
47	Ventilatore centrifugo	Extraction fan	Ventilateur	Ventilador	Ventilator	Ventilator	1
48	Staffa fissaggio ventilatore	Fan fastening bracket	Étrier fixation ventilateur	Estribo de fijación del ventilador	Befestigungsbügel/Ventilator	Befestigungsbeugel ventilator	1

	ITALIANO	ENGLISH	FRANÇAIS	ESPAÑOL	DEUTSCH	NEDERLANDS	PZ.
49	Plastra supporto ventilatore	Fan support plate	plaque de support du ventilateur	Placa soporte ventilador	Ventilator Halter-Platte	Steunplaat ventilator	1
50	Tubo uscita fumi	Smoke outlet pipe	Tuyau sortie fumées	Tubo salida humos	Rauchauslassrohr	Rooktoevoerbuis	1
51	Fascetta tubo fumi Ø80	Smoke pipe clamp Ø 80	collier tuyau fumées Ø80	Abrazadera tubo de humos 80 diámetro	Rohrschelle Rauchabzug Ø80	Klemming rookleiding Ø80	2
52	Compenso per tubo uscita fumi	Smoke outlet pipe compensator	compensateur pour tuyau de sortie des fumées	Compensación para tubo de salida de humos	Ausgleich für Rauchabzugsrohr	Compensatie rook afvoerleiding	2
53	Gomito uscita fumi con ispezione	Smoke outlet elbow with inspection	coudé de sortie des fumées avec inspection	Codo salida de humos con inspección	Krümmter Rauchabzug mit Inspektion	Ringetje rookafvoer met inspectieluik	1
54	Plastrina vuoto metro	Vacuum gauge plate	Plaque vacuomètre	Placa vacuómetro	Unterdruckmesser-Plättchen	Plaagje vacuüm meter	1
55	Fermo per leva comando canalizzazione	Stopper for channelling control lever	arrêt pour levier de commande canalisation	Topo para palanca de mando de canalización	Sicherung für Bedienungshebel Kanalisierung	Fermo per leva comando canalizzazione	1
56	Guarnizione caricatore	Feeder gasket	garniture chargeur	Junta cargador	Dichtung Ladevorrichtung	Guarnizione caricatore	1
57	Motoriduttore	Gear motor	Motoréducteur	Motorreductor	Getriebemotor	Reductiemotor	1
58	Bussola per bloccaggio motoriduttore	Gear motor blocking bush	Douille blocage motoréducteur	Casquillo bloqueo motorreductor	BefestigungsbuchseGetriebemotor	Bus blokkering drijfwerk	1
59	Semiguscio superiore	Upper half-shell	demi-coquille supérieure	Semiestamiento superior	Oberer Halbschale	Halve behuizing boven	1
60	Staffa chiusura caricatore	Feeder closure bracket	évier de fermeture chargeur	Abrazadera cierre cargador	Bügel Verschluss Ladevorrichtung	Beugel afsluiten leder	1
61	Caricatore con coclea	Pellet feeder with feed screw	Chargeur pellet avec vis sans fin	Cargador pellet con coctlea	Pellet-Ladevorrichtung mit schnecke	Pelletader met vuolchroef	1
62	Griglia per serbatoio pellet	Pellet reserve guard grid	Grille protection réservoir pellets	Rejilla de protección depósito de pellet	SchutzgitterPellet-Reservoir	Beschermingsrooster pelletreservoir	1
63	Guarn. adesiva 10x10 l=820	10 x 10 adhesive gasket l=820	Garniture 10 x 10 adhésive l=820	Junta adhesiva l=820	Dichtung 10 x 10, selbstklebend l=820	Pakking 10x10 zelfklevend l=820	1
64	Serbatoio pellet	Pellet tank	réservoir pellet	Depósito pellet	Pelletbehälter	Serbatoir pellet	1
65	Traversa superiore posteriore	Rear upper cross-piece	barre transversale supérieure postérieure	Travesaño superior posterior	Querträger oben hinten	Dwaarsbalk boven achter	1
66	Schienale	Back	panneau arrière	Respaldo	Rückwand	Rugstuk	1
67	Vacuometro	Vacuum gauge	Vacuomètre	Vacuómetro	Unterdruckmesser	Vacuüm meter	1
70	Cattucchia 300 W	300 w ignition heating element	Résistance électrique allumage 300w	Resistencia eléctrica encendido 300w	ElektrischerWiderstand 300W	elektrische ontstekingsweerstand 300 w	1
71	Flussostato	Flow switch	Fluxostat	Fluxostato	Flussmesser	Debietregelaar	1
72	Interruttore emergenza	Emergency switch	Interrupteur d'arrêt d'urgence	Interruptor de emergencia	Nobus-Schalter	Noodschakelaar	1
73	Telato portello	Door frame	Chassis petit volet	Amazón puerta	Türrahmen	Frame deurtje	1
74	Vetro antina focolare 535x258,5x4	Hearth door glass 535x258,5x4	vitre petit volet foyer 535x258,5x4	Vidrio puerta pequeña hogar 535x258,5x4	Scheibe Ofentür Feuerraum535x258,5x4	Glas deurtje vuurhaard 535x258,5x4	1
75	Fermavetro dx	Right glass holder	Dispositif de fermeture de la vitre droit	Sujeta vidrio derecho	Scheibehalterung rechts	Glashouder rechts	1
76	Fermavetro superiore	Holder glass holders	Pare-closes supérieur	Sujeta vidrios superior	ObererGlasstalleisten	Glashouder onderste	1
77	Guarnizione portello focolare l=1550	Hearth door gasket l=1550	garniture porte foyer l=1550	Junta portillo hogar l=1550	Dichtung Klappe Feuerraum l=1550	Pakking deur vuurhaard l=1550	1
78	Guarnizione fibra Ø13 L=1960	Gasket Ø 13 L=1960	Garniture Ø 13 L=1960	Junta Ø 13 L=1960	Dichtung Ø 13 L=1960	Afsluiting Ø 13 L=1960	1
79	Maniglia chiusura anta focolare	Hearth door closure handle	poignée de fermeture volet foyer	Manija cierre puerta hogar	Mansluurgriff Ofentür Feuerraum	Handgreep afsluiting deurtje vuurhaard	1
80	Vite T.S.P. M5x16	Screw T.S.P. M5x16	Vis T.S.P. M5x16	Tornillo T.S.P. M5x16	Schraube T.S.P. M5x16	Schroef T.S.P. M5x16	1
81	Rondella piana	Flat washer	rondelle plate	Arandela plana	Flache Unterlegscheibe	Platte ring	1
82	Pannello centrale antina sinistra bianco panna	Blanc crème left door centre panel	Panneau central petit volet gauche blanc crème	Panel central puerta pequeña izquierda blanco crema	Mittlere Platte linke Ofentür cremeweißes	Centraal paneel deurtje links roomwit	1
82	Pannello centrale antina sinistra effetto Corten	Corten effect left door centre panel	Panneau central petit volet gauche aspect corten	Panel central puerta pequeña izquierda efecto corten	Mittlere Platte linke Ofentür Corten-Effekt	Centraal paneel deurtje links corteneffect	1
83	Pannello centrale antina sinistra effetto legno	Wood effect left door centre panel	Panneau central petit volet gauche aspect bois	Panel central puerta pequeña izquierda efecto leña	Mittlere Platte linke Ofentür Holz-Effekt	Centraal paneel deurtje links houteffect	1
83	Guarnizione 8x2 adesiva	8x2 Adhesive gasket	Garniture adhésive 8x2	Junta 8x2 adhesiva	Dichtung 8x2 selbstklebend	Afsluiting 8x2	6
84	Assieme telaio antina sinistra	Left door frame assembly	Ensemble châssis petit volet gauche	Grupo armazón puerta pequeña externa	Rahmengruppe linke Ofentür	Frame deurtje links	1
85	Squadrella superiore chiusura anta sinistra	Left door upper closing bracket	Équerre supérieure fermeture volet gauche	Escuadra superior cierre puerta izquierda	Oberer Winkel Verschluss Flügeltür links	Haak boven afsluiting deurtje links	1
86	Squadrella chiusura anta sinistra	Left door closure bracket	équerre de fermeture volet gauche	Escuadra cierre puerta izquierda	Winkel Verschluss Flügeltür links	Hoekbeugel afsluiting deurtje links	1
87	Pannello inferiore laminam bianco panna	Blanc crème laminam lower panel	Panneau inférieur laminam blanc crème	Panel inferior laminam blanco crema	Untere Laminam-Platte cremeweißes	Paneel onder laminam roomwit	1
87	Pannello inferiore laminam effetto Corten	Corten effect laminam lower panel	Panneau inférieur laminam aspect corten	Panel inferior laminam blanco crema	Untere Laminam-Platte Corten-Effekt	Paneel onder laminam corteneffect	1
87	Pannello inferiore laminam effetto legno	Wood effect laminam lower panel	Panneau inférieur laminam aspect bois	Panel inferior laminam efecto leña	Untere Laminam-Platte Holz-Effekt	Paneel onder laminam houteffect	1
88	Pannello superiore laminam bianco panna	Blanc crème laminam upper panel	Panneau supérieur laminam blanc crème	Panel superior laminam blanco crema	Oberer Laminam-Platte cremeweißes	Paneel boven laminam roomwit	1
88	Pannello superiore laminam effetto Corten	Corten effect laminam upper panel	Panneau supérieur laminam aspect corten	Panel superior laminam efecto corten	Oberer Laminam-Platte Corten-Effekt	Paneel boven laminam corteneffect	1
88	Pannello superiore laminam effetto legno	Wood effect laminam upper panel	Panneau supérieur laminam aspect bois	Panel superior laminam efecto leña	Oberer Laminam-Platte Holz-Effekt	Paneel boven laminam houteffect	1
89	Dado Trilobato M5	M5 trilobed nut	Écrou trilobé M5	Tuerca Trilobulada M5	Dreipaß-Mutter M5	Dreipaßige moer M5	2
90	Assieme profilo fermavetro	Glass holder profile assembly	Ensemble profile pareclose	Grupo perfil sujeta vidrio	Gruppe Glashalteleiste	Profil glashouder	1
91	Vetro antina destra	Right door glass	Vitre petit volet droit	Vidrio puerta pequeña derecha	Scheibe Ofentür rechts	Glas deurtje rechts	1
92	Assieme telaio anta destra	Right door frame assembly	Ensemble châssis volet droit	Grupo armazón puerta derecha	Rahmengruppe rechte Ofentür	Frame deurtje rechts	1
93	Guarnizione 8x1 adesiva	8x1 Adhesive gasket	Garniture adhésive 8x1	Junta 8x1 adhesiva	Dichtung 8x1 selbstklebend	Afsluiting 8x1	2
94	Profilo fissaggio vetro	Glass fastening profile	Profil de fixation de la vitre	Perfil fijación vidrio	Befestigungsprofil Scheibe	Profil bevestiging glas	1
95	Profilo fissaggio vetro	Glass fastening profile	Profil de fixation de la vitre	Perfil fijación vidrio	Befestigungsprofil Scheibe	Profil bevestiging glas	1



	ITALIANO	ENGLISH	FRANÇAIS	ESPAÑOL	DEUTSCH	NEDERLANDS	PZ.
96	Pannello superiore laminam bianco panna	Blanc crème laminam lower panel	Panneau inférieur laminam blanc crème	Panel inferior laminam blanco crema	Untere Laminam-Platte cremeweißes	Paneel onder laminam roomwit	1
96	Pannello superiore laminam effetto Corten	Corten effect laminam lower panel	Panneau inférieur laminam aspect corten	Panel inferior laminam efecto Corten	Untere Laminam-Platte Corten-Effekt	Paneel onder laminam corteneffect	1
96	Pannello superiore laminam effetto legno	Wood effect laminam upper panel	Panneau supérieur laminam aspect bois	Panel inferior laminam efecto leña	Untere Laminam-Platte Holz-Effekt	Paneel onder laminam houteffect	1
97	Pannello inferiore laminam bianco panna	Blanc crème laminam upper panel	Panneau supérieur laminam blanc crème	Panel superior laminam blanco crema	Obere Laminam-Platte cremeweißes	Paneel boven laminam roomwit	1
97	Pannello inferiore laminam effetto Corten	Corten effect laminam upper panel	Panneau supérieur laminam aspect corten	Panel superior laminam efecto Corten	Obere Laminam-Platte Corten-Effekt	Paneel boven laminam corteneffect	1
97	Pannello inferiore laminam effetto legno	Wood effect laminam upper panel	Panneau supérieur laminam aspect bois	Panel superior laminam efecto leña	Obere Laminam-Platte Holz-Effekt	Paneel boven laminam houteffect	1
99	Asieme profilo fermavetro	Glass holder profile assembly	Erassemble profilé parecriste	Grupo perfil sujeta vidrio	Gruppe Glashalteleiste	Profil glashouder	2
100	Guarnizione 8x2 adesiva	8x2 Adhesive gasket	Garniture adhésive 8x2	Junta 8x2 adhesiva	Dichtung 8x2 selbstklebend	Afsluiting 8x2	4
101	Plastra supporto ghise	Cast iron support plate	Plaqué support en fontes	Placa soporte fundiciones	Haller-Platte aus Gusseisen	Steunplaat gietijzeren panelen	4
102	Staffetta supporto ghise	Cast iron support bracket	Bride support en fontes	Abrazadera soporte fundiciones	Hallebügel aus Gusseisen	Steunbeugel gietijzeren panelen	4
103	Profilo anteriore fissaggio ghise	Front cast iron fixing profile	Profilé avant fixation en fontes	Perfil anterior fijación fundiciones	Vorderes Befestigungsprofil aus Gusseisen	Profil voor bevestiging gietijzeren panelen	4
104	Profilo posteriore fissaggio ghise	Rear cast iron fixing profile	Profilé arrière fixation en fontes	Perfil posterior fijación fundiciones	Hinteres Befestigungsprofil aus Gusseisen	Profil achter bevestiging gietijzeren panelen	8
105	Coperchietto uscite superiori	Upper outlet cover	Petit couvercle sorties supérieures	Tapa salidas superiores	Deckel obere Ausgänge	Dekseltje uitgangen boven	1
106	Cerniera per top sinistro	Left top hinge	Charnière pour top gauche	Bisagra para tapa izquierda	Scharnier für Oberteil links	Scharnier top links	1
107	Piolino in gomma siliconica	Silicone rubber pin	peit pivot en caoutchouc de silicone	Gancho de goma de silicona	Silikonringmi-Stift	Stift siliconenrubber	6
108	Perno cerniera coperchio ceramica	Ceramic cover hinge pin	Pivot charnière couvercle céramique	Perno bisagra tapa cerámica	Scharnierstift Keramikdeckel	Pen scharnier deksel keramiek	1
109	Vite T.B. 6x12	Screws T.B. 6x12	Vis T.B. 6x12	Tornillo T.B. 6x12	Schraube T.B. 6x12	Schroef T.B. 6x12	32
110	Vite 4.2x9.5	Screws 4.2x9.5	Vis 4.2x9.5	Tornillo 4.2x9.5	Schraube 4.2x9.5	Schroef 4.2x9.5	28
111	Plastina cerniera coperchio pellet	Pellet cover hinge plate	Plaqué charnière couvercle pellet	Placa bisagra tapa pellet	Scharnierplättchen Peleledeckel	Plaatje scharnier deksel pellets	2
112	Vite T.B. esagonale interno M5x6	T.T.B internal hexag screw M5x6	Vis tête ronde bombée hexagonale intérieur M 5x6	Tornillo T.T.B hexag interno M5x6	Schraube mit Rundkopf und Innensechskant M 5x6	Schroef T.T.B zesk. intern M5x6	5
113	Fianco in ghisa superiore	Upper cast iron side	Côté en fonte supérieur	Lado en fundición superior	Seitenell aus Gusseisen oben	Zijpaneel van gietijzer boven	2
114	Fianco in ghisa inferiore	Lower cast iron side	Côté en fonte inférieur	Lado en fundición inferior	Seitenell aus Gusseisen unten	Zijpaneel van gietijzer onder	2
115	Top in ghisa dx	LT cast iron top	Top en fonte gche	Tapa en fundición izq.	Auflage aus Gusseisen links	Gietijzeren top l	1
116	Top in ghisa dx	RT cast iron top	Top en fonte drit	Tapa en fundición dcha.	Auflage aus Gusseisen rechts	Gietijzeren top r	1
117	Coperchio uscita laterale	Side outlet cover	Couvercle sortie latérale	Tapa salida lateral.	Deckel Ausgang auf der Seite	Deksel uitvoer zijkant	4
118	Acta sicurezza	Security rod	Tige de sécurité	Varilla de seguridad	Betätigungsstange	Beveiliging staaf	1
119	Squadrella supporto chavistello	Support bracket bolt	Support de fixation boulon	Soporte Perno del soporte	Hallebügel Bolzen	Ondersteuning beugel bout	1
120	Plastine fissaggio	Fastening plates	Plaques fixation	Placas fijación	Cheiben-Befestigungsplatten	Befestigungsplaatjes	1
126	Staffa fissaggio a parete	Wall mounting bracket	érier de fixation murale	Abrazadera de fijación en la pared	Bügel für Wandbefestigung	Beugel muurbefestiging	2
130	Radicomando con display	Remote control with display	Radiocommande avec écran	Mando a distancia con pantalla	Funktsteuerung mit Display	Afstandsbediening met display	1
131	Sonda temperatura ambiente	Room temperature sensor	Capteur température ambiante	Sensor temperatura ambiente	Raumtemperatursonde	sensor omgevingstemperatuur	1
132	Sonda temperatura fumi	Smoke sensor	Sonde fumées	Sonda humos	Unterdruckmesser	Rookmeter	1
133	Condensatore con connettore	Capacitor with connector	condensateur avec connecteur	Condensador con conector	Kondensator mit Anschluss	Condensator met connector	1
134	Sacchetto essicante	Desiccant crystals	Sels hygroscopiques	Sales anhidruidad	Salz zum Schutz vor Feuchtigkeit	Vochtabsorbierende korrels	1
135	Spatola	Spatula	Spatule	Espátula	Spachtel	Spatel	1
136	Guanto	Glove	Gant	Guante	Schutzhandschuh	Handschoen	1
137	Fermavetro sx	Left glass holder	Dispositif droit de fermeture de la vitre	Sujeta vidrio izquierdo	Rechtes Scheibhalterung	Glasblokkering rechts deurtje links	1
138	Fermavetro inferiore	Lower glass holders	Pare-closos inférieur	Sujeta vidrios inferior	Linke Glashalteleisten	Glashouder bonveste	1
139	Cerniera superiore antina	Upper door hinge	Charnière supérieure petit volet	Bisagra puerta superior	Obere Türscharnier-Einheit	Scharnier boven deurtje	1
140	Cerniera inferiore antina	Lower door hinge	Charnière inférieure petit volet	Bisagra puerta inferior	Untere Türscharnier-Einheit	Scharnier onder deurtje	1



[www.edilkamin.com](http://www.edilkamin.com)

cod. 941001

.07.14/D